

中 学 校 第 二 学 年 国 語 調 査 票

() 組 () 番 氏 名 ()

注意 1 はしんに放送を聞いて答える問題があります。必要なことは左の空欄にこそとりながら聞きましょう。
2 放送聞いたあと、先生から「解②」の合図がありますので、それほしを聞かないでください。

1 (放送による聞き取りの解江)

中国—1

2 次の文章中の——線①を現代かなづかいに直し、ひらがなで書きなさい。まだ、——線②の言葉の意味を書きなさい。

八月十五日はかの月にいで^①て、かくや^②解い^③と^④い^⑤だ^⑥く^⑦泣^⑧き^⑨な^⑩ま^⑪る。
(「竹取物語」より)

3 次の文章を読んで、一〜九に答えなさい。

調査時には、ここに問題文を掲載

中国—2



- 一 本文中「——線部」で「纏つて」の漢字の説明をらんがなで書き、イ「キヒシ」、ウ「シント」のカカナを横書きで漢字に書き改めなさい。
- 二 本文中()にするとありますが、この部分が「語彙」という意味になるなど、()にはの二部を表す漢字を書きなさい。
- 三 本文中「父親にでないらう」とありますが、それはどうなんでしょうか。二十字以上、三十字以内で書きなさい。
- 四 本文中「聞つていた」とありますが、その主題を本文中から一文節で抜き出しなさい。
- 五 本文中 [] に入る言葉として最も適切なものを、次のア～エから一つ選んで、その記号を書きなさい。
ア だらりと イ ぼらりと ウ かりりと エ がるりと
- 六 本文中「それを作つた者の心、そのもの」とありますが、これと同じ意味を表す別の表現を本文中から五字で探し、抜き出して書きなさい。
- 七 本文中「男つ赤になり」とありますが、これはどのような感情を表していますが、最も適切なものを、次のア～エから一つ選んで、その記号を書きなさい。
ア 悲しみ イ 怒り ウ 驚き エ はずかしさ
- 八 本文中「はやる気持ち」とありますが、これはどのような心の状態を表現したものでしょうか。最も適切なものを、次のア～エから一つ選んで、その記号を書きなさい。
ア 荒れる イ 夢中になる ウ 世間にはまる エ 勇み立つ
- 九 本文中「朝かに目をそらしてしまつた」とありますが、父がそらしたのはなぜでしょうか。最も適切なものを、次のア～エから一つ選んで、その記号を書きなさい。
ア 異なる価値観をもつ今の息子には、いくら話しても分らないだろうと思つたから。
イ 陶芸に人生を捧げようとする息子の情熱に圧倒されて、自分ではかなわないと思つたから。
ウ 次々に興し、作品を生み出す息子に比べ、才能のない自分の職人である自分をはなれたいと思つたから。
エ はなやかならばかりを求める息子の新しい考えに翻れ、自分も息子のまよつと頭悩まうと思つたから。

4 次の文章を読んで、一〜九に答えなさい。(A)〜(E)は、敬語

調査時には、ここに問題文を掲載

中国—5

中国—6

- 一 本文中「——」は「見」の漢字の読みをひらがなで書き、イ「カキホウ」のカタカナを^{ふりがな}横書きで漢字に書き改めなさい。
- 二 本文中「美しい網文字」とありますが、筆者は「美しい」という言葉を敬語では使っていません。そのように判断できる根拠となる「文を添じ」最初の五字を書きなさい。
- 三 (A) 敬語の敬語について述べたものこと最も適切なものを、次のア〜エから1つ選んで、その記号を書きなさい。
 - ア 反対の立場と認識しながら最初に自分の意見を述べ、読み手を説得しようとしている。
 - イ 具体例を複数挙げることで、比較するための方法を読み手に見つけようとしている。
 - ウ 現状と問題点について分類・整理しながら、解決するための手順を読み手に敬語している。
 - エ 問題のポイントを明確にし、何について強く主張するかを読み手に強いている。
- 四 本文中「」に入る言葉を考え、十字以上十五字以内を書きなさい。
- 五 次のの中の文は、(B)敬語の(ア)〜(エ)のどれに当てはまるのが最も適切な。(ア)〜(エ)から1つ選んで、その記号を書きなさい。

六 本文中 **b** に入る熟語として最も適切なものを、次のア～エから **1** つ選んで、その記号を書きなさい。

- ア だから イ または ウ しかし エ ならび

七 本文中 **脚**②は「**穴**」をもっている」とありますが、ペリアアリスにおける「**穴**」の具体例として最も適切なものを、次のア～エから **1** つ選んで、その記号を書きなさい。

- ア 車いす対応のエレベーターには「ペリアアリス対応」とはつきり表示されている。
 イ 音声案内がついているエレベーターの中には点字表示のないものが見受けられる。
 ウ 車いす対応のエレベーターに点字表示はあるが音声案内のついていないものがある。
 エ 点字の施る視覚障害者にも音声案内つきのエレベーターが必要となつてきている。

八 本文中 **c** には、「**視**」の対義語が入ります。あてはまる対義語を二字の漢字で書きなさい。

九 この文章で述べられている内容として最も適切なものを、次のア～エから **1** つ選んで、その記号を書きなさい。

- ア 障害者と障害者との壁を取りはらうには、ペリアアリスの定義の中にユニバーサルデザインのものが言葉の意味を加える必要がある。
 イ すべての人が気な心で暮らせる社会を実現するには、現状の問題点を探り、その解決に向かうような「発想」の見直しが必要とされる。
 ウ 「車いすへの対応」ばかりが目立つペリアアリスの「発想」を改め、高齢者や視覚障害者にも対応した施設を充実させていきたい。
 エ 音声案内や点字表示の普及を図りながら視覚障害者を支援し、「元気でユニバーサルな心のある社会」の実現を目指していきたい。

中国—7

5 次のグラフは「子どものころに、家庭で言葉づかひについて注意されたかどうか」について調査した結果を表したものです。これを見て、あなたの感じたことを考えたことを、次の注意に従って書きなさい。

- 注意 1 五百以上五百十文字以内で書くこと。(句読点も含む)
 2 二段落執筆とし、題名や氏名は書かないし、原簿用紙の一行目から本文を書き始めること。
 3 前段には、グラフを見て、あなたが感じたことを書くこと。
 4 後段には、言葉づかひについてのあなたの考えを書くこと。

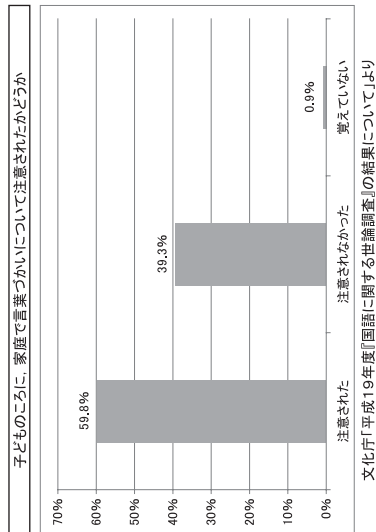

中国—8

平成21年度学習状況調査

中学校第2学年 社会 調査票

() 組 () 番 氏名 ()

- 1 次の地図の  は、今年3月に日本が優勝した野球の国際大会であるWBC（ワールド・ベースボール・クラシック）に出場した16の国や地域を示しています。この地図を見て、(1)～(3)に答えなさい。

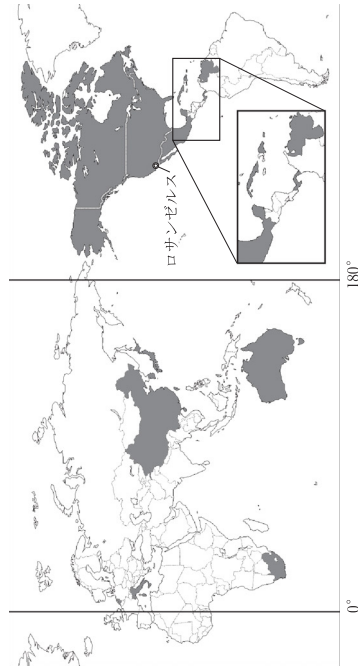

- (1) このWBCに参加した16の国や地域のうち、北緯40°の緯線が通る国や地域の組み合わせとして適切なものを、ア～エから1つ選んで、その記号を書きなさい。
- ア 中華人民共和国 アメリカ合衆国 日本 イタリア
 イ メキシコ 南アフリカ共和国 キューバ フエルトリコ（アメリカ領）
 ウ カナダ 大韓民国 チャイニーズタイペイ（台湾） ペネズエラ
 エ オランダ パナマ オーストラリア ドミニカ共和国
- (2) 大陸のうち、この地図に示されていない大陸はどこですか、大陸名を書きなさい。
- (3) このWBCの決勝が行われたロサンゼルス（標準時の基準となる経線は、西経120°）と日本（標準時の基準となる経線は、東経135°）の時差について、①、②に答えなさい。
- ① 日本とロサンゼルスの時差は何時間ですか、ア～エから1つ選んで、その記号を書きなさい。
 ア 9時間 イ 10時間 ウ 14時間 エ 17時間
- ② 日本が12月25日午前9時のときの、ロサンゼルスの日時を書きなさい。

中社一1

- 2 次の(1)、(2)に答えなさい。

(1) 日本海に面している黒く塗りつぶした府県のうち、府県名と府県庁所在地名が同じである組み合わせとして適切なものをどれですか、ア～エから1つ選んで、その記号を書きなさい。



(2) 次のア～エの雨温図のうち、日本海に面している都市のものはどれですか、1つ選んで、その記号を書きなさい。

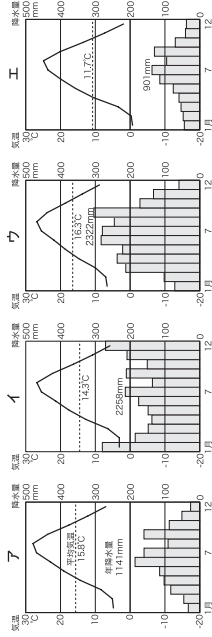

3 次の地図を見て、(1)～(3)に答えなさい。

(1) 地図中の○、▲、■、●は、水力発電所、風力発電所、火力発電所、原子力発電所（発電量10,000kW以上）のいずれかを示しています。それぞれの発電所を示していますか。正しい組み合わせを、ア～エから1つ選んで、その記号を書きなさい。

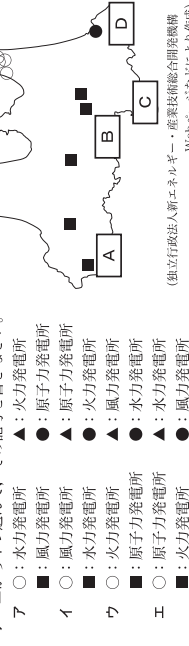

(独立行政法人新エネルギー・産業技術総合開発機構 Webページなどにより作成)

- ア ○：水力発電所 ▲：火力発電所
 ■：風力発電所 ●：原子力発電所
 イ ○：風力発電所 ▲：原子力発電所
 ウ ■：水力発電所 ●：火力発電所
 エ ○：水力発電所 ■：原子力発電所
 ●：風力発電所
- (2) 水力発電、風力発電、火力発電、原子力発電、いずれの発電方法にもそれぞれ長所と短所があります。水力発電、風力発電、火力発電、原子力発電のいずれかを1つ選び、その長所と短所をそれぞれ書きなさい。
- (3) 明治時代以降、青森県と秋田県との間で県境が定められていない湖がありました。昨年この県境が確定されました。この湖があるのは、地図中の[A]～[D]のうち、どこですか。1つ選んで、その記号を書きなさい。

中社一2

4 次の地形図を見て、(1)、(2)に答えなさい。

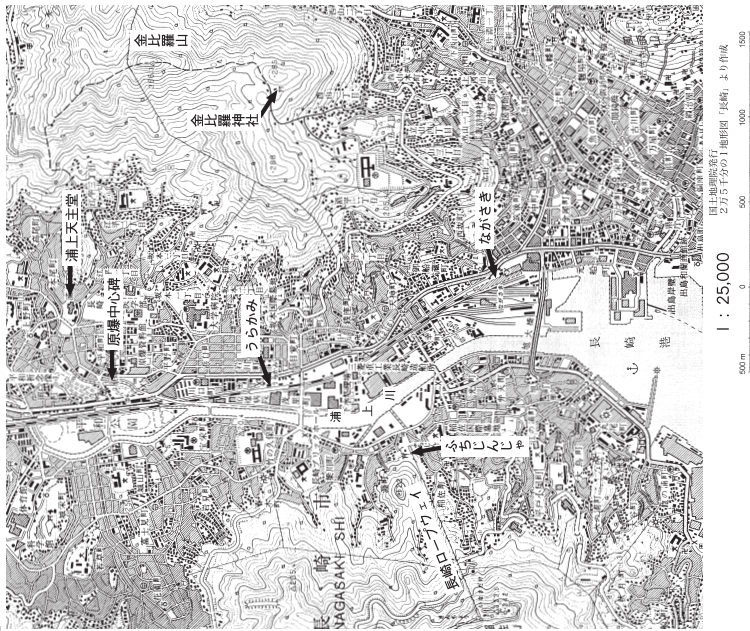

- (1) 「ながさき」駅と「うらかみ」駅との間の距離は、地図上で約6cmですが、実際の距離に直すと約何kmか、書きなさい。
- (2) 地形図から読み取れる内容として適切なものを、ア～エから1つ選んで、その記号を書きなさい。
- ア 浦上川は南から北へと流れている。
 - イ 「浦上天主堂」から見て、「原爆中心碑」は南南東にある。
 - ウ 金比羅山の斜面には、広葉樹林以外は見られない。
 - エ 「金比羅神社」は、長崎ロープウェイ「ふちじんじや」駅より標高が高い場所にある。

中社—3

5 日本、インド、中華人民共和国、アメリカ合衆国の人口などについてまとめた次の資料を見て、(1)、(2)に答えなさい。

資料

	A国	B国	C国	D国
2006年の人口(百万人)	1,314	1,118	299	128
面積(万km ²)	960	329	963	38
2000～2006年の平均人口増加率(%)	0.6	1.6	1.0	0.1
産業別人口の割合(%)	第1次	46.9	60.9	2.4
	第2次	17.5	11.5	22.6
	第3次	35.6	27.6	75.0
おもな特徴	一人っ子政策により人口増加をおさえてきたが、現在は第二子を条件つきで認めることも多い。	国民の多くがヒンドゥー教を信ずり、100種類以上の言語が使用されている。	多様な人種や民族で構成され、最近ではヒスパニックやアジア系の人々が増加している。	世界第10位の人口だが、少子高齢化が深刻で、2008年には、人口が減少した。

(世界国勢図会2008/09) などにより作成

- (1) 資料から読み取れる内容として適切なものを、ア～エから1つ選んで、その記号を書きなさい。
- ア D国よりもA国の方が、人口密度が高い。
 - イ A国よりもB国の方が、2000～2006年間に増加した人口は多い。
 - ウ 第3次産業の人口は、B国よりもC国の方がが多い。
 - エ 第2次産業の人口は、C国よりもD国の方がが多い。
- (2) 資料のA国～D国にあてはまる国の組み合わせとして適切なものを、ア～エから1つ選んで、その記号を書きなさい。

	A国	B国	C国	D国
ア	インド	中華人民共和国	日本	アメリカ合衆国
イ	アメリカ合衆国	日本	インド	中華人民共和国
ウ	日本	アメリカ合衆国	中華人民共和国	インド
エ	中華人民共和国	インド	アメリカ合衆国	日本

中社—4

6 次の年表を見て、(1)～(4)に答えなさい。

年表		安土桃山										明治			
世紀	時代	7	8	9	10	11	12	13	14	15	16	17	18	19	20
	古墳	A											江戸		
			B		C		D								

- (1) 年表中のA～Dの時代に関係の深い人物の組み合わせと適切なものを、ア～エから1つ選んで、その記号を書きなさい。
- ア A 白河上皇 B 聖武天皇 C 足利尊氏 D 源頼朝
 イ A 足利尊氏 B 源頼朝 C 聖武天皇 D 白河上皇
 ウ A 源頼朝 B 足利尊氏 C 白河上皇 D 聖武天皇
 エ A 聖武天皇 B 白河上皇 C 源頼朝 D 足利尊氏
- (2) 資料1は、年表中のAの時代につくられた歌です。この時代の末に、天皇や貴族だけでなく、防人や農民の歌をまとめたものを何というか、書きなさい。

資料1 防人の歌

から衣 すそに取りつき 泣く子らを 置きでぞ米ぬや 母なしにして (すそに取りついて泣く子どもたちを置いてきたまま来てしまった。その子の母もいないのに。)

資料2

- (3) 資料2は、年表中のBの時代に、浄土へのあこがれから建てられた代表的な阿彌陀堂です。念仏を唱えて阿彌陀仏にすがり、死後に極楽浄土へ生まれ変われることを願う信仰を何というか、書きなさい。

- (4) 次のア～エのうち、制作された時代が異なるものを1つだけ選んで、その記号を書きなさい。また、それはどの時代のものか、時代名を書きなさい。

ア 調査時には、ここに「秋雪舟の「山水図」の絵図を掲載。	イ 調査時には、ここに「風神雷神図屏風」の絵図を掲載。	ウ 調査時には、ここに葛飾北斎の「富嶽三十六景」より「神奈川沖浪裏」の絵図を掲載。	エ 調査時には、ここに「平等院鳳凰堂」の写真を掲載。
------------------------------	-----------------------------	---	----------------------------

中社—5

7

次の資料を見て、(1)～(4)に答えなさい。

(1) 資料1の土製の焼き物がつくられた時代の様子についての説明として、最も適切なものを、ア～エから1つ選んで、その記号を書きなさい。

ア 水辺などには、食べ物の残りかすを捨てた貝塚ができた。
 イ たて穴住居の近くには、取壊した船の礎をたくわえる高床の倉庫がつくられた。
 ウ 大きな土甕がつくられるようになった。
 エ 大陸から青銅器や鉄器などの金属品が伝わった。

資料1



資料2

調査時には、ここに群馬県出土の写真を掲載。

- (2) 資料2の土製の焼き物がつくられた時代に、中国や朝鮮半島から移り住んできた渡来人が日本に伝えたものとして適切なでないものを、ア～エから1つ選んで、その記号を書きなさい。
- ア かんがい用の大きなため池をつくる技術
 イ かい質の土器をつくる技術
 ウ カタカナやひらがな
 エ 漢字の書物や仏教

- (3) 資料3は、聖徳太子が定めた十七条の憲法の一部です。この憲法を定めた目的として適切なものを、ア～エから1つ選んで、その記号を書きなさい。

資料3

一に曰く、和をもつて皇しとなし、さかろう(争う)ことなきを宗と(第一に)せよ。
 二に曰く、あつく三寶を敬え。三寶とは仏・法(仏教の教え)・僧なり。
 三に曰く、詔(天皇の命令)をうけたまわりては必ずつつしめ(守りなさい)。

- ア 裁判の基準を示した。
 ウ 農民の心構えを示した。
- イ 役人の心構えを示した。
 エ 天皇の心構えを示した。

- (4) 資料4、資料5を参考にして、藤原氏が勢力をのびた理由を簡潔に説明しなさい。

資料4 藤原氏の系図

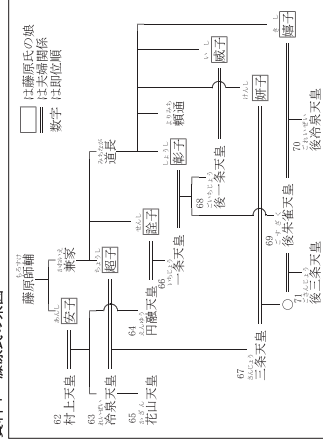

資料5 道長の栄華

寛仁2(1018)年10月16日
 今日日成子(道長の娘)を皇后に立てる日である。
 …太閤(道長)がわたしをよんでこよう言った。
 「和歌をよもうと思う。ほこらしげな歌ではあるが、あらかじめ準備しておいたものではない。」

この拙さばわが世ぞ思う望月の欠けたることも無しと思えば (小右記、より)

中社—6

8

次の年表を見て、(1)～(5)に答えなさい。

- (1) 資料1と最も関係の深いできごとを年表中のア～エから1つ選んで、その記号を書きなさい。

資料1 北条政子のうたったえ(「吉妻鏡」より)

みなのか者、よく聞きなさい。これが最後の言葉です。頼朝公が朝廷の敵をたおし、幕府を聞いてこのかた、官職といひ、土地といひ、その恩は山より高く、海より深いものでした。みながそれに敬いたいという志はきつと浅くはないはず。名譽を大事にする者は、京都に向かつて出陣し、逆臣をうち取り、幕府を守りなさい。

年表

世紀	おもなできごと
13	ア 承久の乱がおこる……………ア モンゴルの襲来する……………イ
14	A 室町幕府がひらかれる B 正長の土一揆がおこる……………ウ C 応仁の乱がおこる……………エ
15	B 下剋上の風潮が広がる C キリスト教が伝わる
16	D 豊臣秀吉が全国を統一する

- (2) 年表中のAについて、室町時代に見られた農村の様子についての説明として適切なものを、ア～エから1つ選んで、その記号を書きなさい。

- ア 農田永年私附法が出され、農民は開墾に励み、稲の収穫が増加した。
 イ 五人組の制度がつくられ、農民は犯罪の防止や年貢の納入に連帯責任を負わされた。
 ウ 草や木の灰などの肥料が使われ、米の収穫に姿を作る二毛作が行われるようになった。
 エ 有力な農民の指導のもと、村ごとに惣とよばれる自治的な組織がつくられた。

- (3) 年表中のBの下剋上について、実力と身分の2つの語句を使い、簡潔に説明しなさい。

- (4) 資料2に描かれているのは、年表中のCのキリスト教を日本に伝えたイエズス会の宣教師です。この人物名を書きなさい。

- (5) 年表中のDの徳川秀吉が行った政策として適切なものを、ア～エから1つ選んで、その記号を書きなさい。

- ア 朝は早く起きて草を刈り、昼は田畑の耕作をし、晩には酒を飲まない、飯をあみ、それぞれの仕事に気をまわすことなど、きつと厳格な生活を送る。
 イ 酒や茶を買って飲まないようにせよ。
 ウ 百姓は雑穀を食べ、米を多く食いつぶさぬようにせよ。

諸国の百姓が刀やわきざし、弓、やり、鉄砲、そのほかの武器などをもつことは、かたく禁止する。不必要な武器をたくわえ、年貢その他の税をなかなか納入せず、ついには一揆をくわだてたりして、領主に対してよからぬ行為をする者は、もちろん処罰する。

安土の城下町に対する定め
 一 当座を菜市として命命されたので、さまざまな店は閉じ、いろいろな税は免除する。
 一 街道を行き来する商人は、京へ上る人も下る人もこの町に宿泊すること。

所領の買入れや売買は、御家人の生活が苦しくなるもので、今後は禁止する。…御家人以外の武士や庶民が御家人から買った土地については、売買後の年数にかかわらず、返さなければならぬ。(部分要約)

中社—7

9

江戸時代について、(1)、(2)に答えなさい。

- (1) 鎖国をしていたころの、日本と外国とのかかわりについての説明として、適切でないものを、ア～エから1つ選んで、その記号を書きなさい。

- ア オランダは、長崎に來航して貿易を行い、海外の情報がオランダ風説書として幕府に提出された。
 イ 国交があった朝鮮からは、將軍の代わりごとに通信使が來る慣例があり、対馬藩が貿易を許されていた。
 ウ 国交がない中国とは、長崎で貿易が行われ、蘭商に服属した琉球は中国にも従い、貿易を許されていた。
 エ ポルトガルと貿易が行われ、鉄砲や毛織物などがもたらされ、天文学や医学などの新しい学問も伝えられた。

- (2) 次の表は、江戸時代の3つの改革についてまとめたものです。下の①、②に答えなさい。

改革名	享保の改革 徳川吉宗	寛政の改革 松平定信	天保の改革 水野忠邦
改革を行った人物	調査時には、ここに「徳川吉宗」の絵図を掲載。	調査時には、ここに「松平定信」の絵図を掲載。	調査時には、ここに「水野忠邦」の絵図を掲載。
改革のおもな内容	武士に質素・儉約をすすめ、凶作などに備えるため、倉大目には上げ米の量を定めさせた。また、新田の開発をすすめ、年貢の率を引き上げさせた。さらに、人材の登用や法律の整備などを行った。	凶作などに備えるため、倉大目には上げ米の量を定めさせた。また、新田の開発をすすめ、年貢の率を引き上げさせた。さらに、人材の登用や法律の整備などを行った。	儉約令を出してぜいたく品を禁止し、風俗などを取り直した。また、物産を奨励した。また、物産を奨励した。また、物産を奨励した。また、物産を奨励した。

- ① 次の文は、上の表の3つの改革が行われた背景を説明したものです。()に入る適切な語句を書きなさい。

幕府が改革を行ったのは、幕府の財政が()からである。

- ② 水野忠邦が行った天保の改革と最も関係のあるものを、ア～エから1つ選んで、その記号を書きなさい。

- ア 江戸・大阪周辺の農村を幕府の領地としようとしたことで、大名や旗本の反対に会い、改革はわずか2年あまりで失敗した。
 イ 改革は5年あまり続いたが、政治批判を禁じたり、出版をきびしく統制したりしたので、人々の反感をかっった。
 ウ 幕府の収入は増加し、財政はいったん立ち直ったが、百姓一揆が増え、江戸で初めて打ちこわしが起こった。
 エ 経済活動がさかんになり、学問や芸術が発展とげられたが、地位や利権を求めてわいろがさかんになった。

中社—8