

原 子 力 施 設
環 境 放 射 線 調 査 報 告 書
デ ー タ 集

(令和2年度第3四半期報)

青 森 県

目 次

〔原子燃料サイクル施設〕

1. 青森県実施分測定結果	3
(1) 空間放射線量率測定結果	4
① モニタリングステーションによる空間放射線量率(NaI)測定結果	4
(参考)モニタリングステーションによる空間放射線量率(電離箱)測定結果	5
② モニタリングポストによる空間放射線量率(NaI)測定結果	6
③ モニタリングカーによる空間放射線量率(NaI)測定結果	7
(2) 積算線量測定結果(RPLD)	8
(3) 大気浮遊じん中の全 α 及び全 β 放射能測定結果	9
(4) 大気中の気体状 β 放射能測定結果(クリプトン-85換算)	10
(5) 大気中のヨウ素-131測定結果	11
(6) 環境試料中の放射能測定結果	12
(7) 大気中の水蒸気状トリチウム測定結果	16
(8) 大気中の気体状フッ素測定結果	17
(9) 環境試料中のフッ素測定結果	17
(10) 気象観測結果	18
① 風速・気温・湿度・降水量・積雪深	18
② 大気安定度出現頻度表	19
③ 風配図	20
2. 事業者実施分測定結果	21
(1) 空間放射線量率測定結果	22
① モニタリングステーションによる空間放射線量率(NaI)測定結果	22
(参考)モニタリングステーションによる空間放射線量率(電離箱)測定結果	23
(2) 積算線量測定結果(RPLD)	24
(3) 大気浮遊じん中の全 α 及び全 β 放射能測定結果	25
(4) 大気中の気体状 β 放射能測定結果(クリプトン-85換算)	26
(5) 大気中のヨウ素-131測定結果	27
(6) 環境試料中の放射能測定結果	28
(7) 大気中の水蒸気状トリチウム測定結果	30
(8) 大気中の気体状フッ素測定結果	31
(9) 環境試料中のフッ素測定結果	32
(10) 気象観測結果	33
① 風速・気温・湿度・降水量・積雪深	33
② 大気安定度出現頻度表	34
③ 風配図	35

3. 参考図表	37
(1) 河底土中の放射能濃度の推移	38
(2) 湖底土中の放射能濃度の推移	38
(3) 表土中の放射能濃度の推移	39
(4) 海底土中の放射能濃度の推移	40

[東通原子力発電所]

1. 青森県実施分測定結果	43
(1) 空間放射線量率測定結果	44
①モニタリングステーションによる空間放射線量率(NaI)測定結果	44
②モニタリングポストによる空間放射線量率(NaI)測定結果	45
(2) 積算線量測定結果(RPLD)	46
(3) 大気浮遊じん中の全 β 放射能測定結果	47
(4) 大気中のヨウ素-131測定結果	47
(5) 環境試料中の放射能測定結果	48
(6) 気象観測結果	50
①風速・気温・湿度・降水量・積雪深	50
②大気安定度出現頻度表	52
③風配図	53
2. 事業者実施分測定結果	55
(1) 空間放射線量率測定結果	56
①モニタリングポストによる空間放射線量率(NaI)測定結果	56
(2) 積算線量測定結果(RPLD)	57
(3) 環境試料中の放射能測定結果	58
(4) 気象観測結果	60
①降水量・積雪深	60
3. 参考図表	61
(1) 大気浮遊じん中の全 α 放射能濃度及び全 β 放射能濃度の相関	62
(2) 表土中の放射能濃度の推移	63
(3) 海底土中の放射能濃度の推移	63

[リサイクル燃料備蓄センター]

1. 青森県実施分測定結果	67
(1) 空間放射線量率測定結果	68
① モニタリングポストによる空間放射線量率 (NaI) 測定結果	68
(参考) モニタリングポストによる空間放射線量率 (電離箱) 測定結果	68
(2) 積算線量測定結果 (RPLD)	69
(3) 環境試料中の放射能測定結果	69
(4) 気象観測結果	69
① 降水量・積雪深	69
2. 事業者実施分測定結果	71
(1) 空間放射線量率測定結果	72
① モニタリングポストによる空間放射線量率 (NaI) 測定結果	72
(参考) モニタリングポストによる空間放射線量率 (電離箱) 測定結果	72
(2) 積算線量測定結果 (RPLD)	73
(3) 環境試料中の放射能測定結果	73
(4) 気象観測結果	73
① 降水量・積雪深	73
3. 参考図表	75
(1) 表土中の放射能濃度の推移	76

[周辺監視区域内測定結果]

原子燃料サイクル施設	79
1. モニタリングポスト測定結果	80
(1) 再処理事業所モニタリングポスト測定結果	80
(2) 濃縮・埋設事業所モニタリングポスト測定結果	82
2. 再処理工場の液体廃棄物の放出量測定結果	83
3. 再処理工場の気体廃棄物の放出量測定結果	84
4. 気象観測結果	86
東通原子力発電所	89
1. モニタリングポスト測定結果	90
2. 排気筒モニタ測定結果	91
3. 放水口モニタ測定結果	91
4. 気象観測結果	92

記号の解説

「ND」

定量下限値未満を示す。分析室等で実施する環境試料中放射性核種の分析測定については、測定条件や精度を一定の水準に保つため、試料・核種毎に定量下限値を定めている。

「*」

検出限界以下を示す。モニタリングステーションにおいて自動的に採取・測定している大気浮遊じん中の全アルファ及び全ベータ放射能については、測定条件(採取空気量等)が変動するため、測定値が計数誤差の3倍以下の場合を検出限界以下としている。

「-」

モニタリング対象外を示す。

「△」

今四半期分析対象外を示す。

核種等の記号及び名称

^3H , H-3	: トリチウム	^{144}Ce , Ce-144	: セリウム-144
^7Be , Be-7	: ベリリウム-7	^{154}Eu , Eu-154	: ユロピウム-154
^{14}C , C-14	: 炭素-14	^{214}Bi , Bi-214	: ビスマス-214
^{40}K , K-40	: カリウム-40	^{228}Ac , Ac-228	: アクチニウム-228
^{51}Cr , Cr-51	: クロム-51	U	: ウラン
^{54}Mn , Mn-54	: マンガン-54	^{234}U , U-234	: ウラン-234
^{59}Fe , Fe-59	: 鉄-59	^{235}U , U-235	: ウラン-235
^{58}Co , Co-58	: コバルト-58	^{238}U , U-238	: ウラン-238
^{60}Co , Co-60	: コバルト-60	^{238}Pu , Pu-238	: プルトニウム-238
^{65}Zn , Zn-65	: 亜鉛-65	$^{239+240}\text{Pu}$, Pu-239+240	: プルトニウム-239+240
^{85}Kr , Kr-85	: クリプトン-85	^{241}Pu , Pu-241	: プルトニウム-241
^{90}Sr , Sr-90	: スロンチウム-90	^{241}Am , Am-241	: アメリシウム-241
^{95}Zr , Zr-95	: ジルコニウム-95	^{244}Cm , Cm-244	: キュリウム-244
^{95}Nb , Nb-95	: ニオブ-95		
^{103}Ru , Ru-103	: ルテニウム-103	Pu(α)	: アルファ線を放出する プルトニウム
^{106}Ru , Ru-106	: ルテニウム-106	Am(α)	: アルファ線を放出する アメリシウム
^{125}Sb , Sb-125	: アンチモン-125	Cm(α)	: アルファ線を放出する キュリウム
^{129}I , I-129	: ヨウ素-129		
^{131}I , I-131	: ヨウ素-131		
^{134}Cs , Cs-134	: セシウム-134		
^{137}Cs , Cs-137	: セシウム-137		
^{140}Ba , Ba-140	: バリウム-140		
^{140}La , La-140	: ランタン-140		
		F	: フッ素

原子燃料サイクル施設

1. 青森県実施分測定結果

(1) 空間放射線量率測定結果

①モニタリングステーションによる空間放射線量率(NaI)測定結果

(単位:nGy/h)

測定局	測定月	平均	最大	最小	標準偏差	平常の変動幅を外れた時間数 (単位:時間)	平常の変動幅を外れた原因と時間数 (単位:時間)		平常の変動幅	過去の測定値の範囲	過去の同一四半期の測定値の範囲	備考
							施設起因	降雨等				
尾 駁	10月	23	47	21	3.1	4	0	4	8~38 (23±15)	8~141	13~141 (24)	
	11月	24	88	20	6.4	25	0	25				
	12月	22	53	14	6.3	19	0	19				
	第3四半期	23	88	14	5.6	48	0	48				
千歳平	10月	24	40	22	2.8	6	0	6	11~35 (23±12)	12~73	14~73 (24)	
	11月	25	68	22	5.1	41	0	41				
	12月	23	57	14	5.9	23	0	23				
	第3四半期	24	68	14	4.9	70	0	70				
平 沼	10月	22	36	20	2.5	7	0	7	10~32 (21±11)	11~74	14~74 (22)	
	11月	23	71	20	5.4	39	0	39				
	12月	21	56	14	5.8	30	0	30				
	第3四半期	22	71	14	4.9	76	0	76				
泊	10月	22	44	20	3.7	14	0	14	6~36 (21±15)	9~130	13~130 (23)	
	11月	24	91	20	7.2	28	0	28				
	12月	22	57	13	6.6	43	0	43				
	第3四半期	23	91	13	6.1	85	0	85				
吹 越	10月	22	43	21	2.9	14	0	14	13~33 (23±10)	15~93	18~93 (24)	
	11月	23	49	20	3.4	17	0	17				
	12月	23	52	16	5.1	31	0	31				
	第3四半期	23	52	16	3.9	62	0	62				
比較 対 照 (青森)	10月	28	53	26	2.8	10	0	10	15~39 (27±12)	15~81	19~81 (29)	
	11月	29	63	26	5.0	41	0	41				
	12月	28	62	19	5.7	26	0	26				
	第3四半期	28	63	19	4.7	77	0	77				

- ・測定値は1時間値。
- ・測定時間数は3か月間で約2,200時間。
- ・測定値は3 MeVを超える高エネルギー成分を含まない。
- ・「平常の変動幅」は、平成27~令和元年度の測定値の「平均値±(標準偏差の3倍)」。
- ・「過去の測定値の範囲」は、平成27~令和元年度の測定値の「最小値~最大値」。
- ・「過去の同一四半期の測定値の範囲」は、平成27~令和元年度の測定値のうち同一四半期の測定値の「最小値~最大値」。
また、括弧内の数値は平均値。
- ・「施設起因」は、監視対象施設である原子燃料サイクル施設に起因するもの。
- ・「降雨等」に分類する要因としては、「降雨、降雪、雷雨、積雪等の気象要因及び地理・地形上の要因等の自然条件の変化」、「医療・産業に用いる放射性同位元素等の影響」、「国内外の他の原子力施設からの影響」などが挙げられる。
- ・「施設起因」と「降雨等」の影響が同時に認められた場合は、その主たる原因に分類している。

(参考)モニタリングステーションによる空間放射線量率(電離箱)測定結果

(単位:nGy/h)

測定局	測定月	平均	最大	最小	標準偏差	備考
尾 駁	10月	61	82	58	3.0	
	11月	62	119	57	5.8	
	12月	60	87	52	5.7	
	第3四半期	61	119	52	5.1	
千歳平	10月	68	82	65	2.7	
	11月	69	108	65	4.7	
	12月	68	99	59	5.4	
	第3四半期	68	108	59	4.5	
平 沼	10月	63	75	60	2.4	
	11月	64	107	60	5.0	
	12月	63	94	56	5.3	
	第3四半期	63	107	56	4.5	
泊	10月	62	80	59	3.5	
	11月	63	122	59	6.3	
	12月	62	94	53	5.9	
	第3四半期	62	122	53	5.5	
吹 越	10月	63	81	60	2.8	
	11月	64	89	61	3.3	
	12月	65	91	58	4.5	
	第3四半期	64	91	58	3.7	

- ・測定値は1時間値。
- ・測定値は3 MeVを超える高エネルギー成分を含む。

②モニタリングポストによる空間放射線量率(NaI)測定結果

(単位:nGy/h)

測定局	測定月	平均	最大	最小	標準偏差	平常の変動幅を外れた時間数 (単位:時間)	平常の変動幅を外れた原因と時間数 (単位:時間)		平常の変動幅	過去の測定値の範囲	過去の同一四半期の測定値の範囲	備考
							施設起因	降雨等				
横浜町役場	10月	21	43	19	3.1	18	0	18	12~32 (22±10)	17~95	18~95 (22)	
	11月	22	72	19	4.9	26	0	26				
	12月	22	41	18	3.8	19	0	19				
	第3四半期	22	72	18	4.0	63	0	63				
野辺地	10月	33	44	31	1.9	10	0	10	24~40 (32±8)	24~80	27~80 (33)	
	11月	34	68	30	3.8	46	0	46				
	12月	33	61	25	4.8	56	0	56				
	第3四半期	33	68	25	3.7	112	0	112				
砂子又	10月	22	44	20	2.9	13	0	13	9~33 (21±12)	12~93	15~93 (22)	
	11月	22	69	20	4.2	19	0	19				
	12月	21	50	17	3.7	20	0	20				
	第3四半期	22	69	17	3.7	52	0	52				
東北町役場	10月	21	34	18	2.2	7	0	7	11~31 (21±10)	14~75	17~75 (22)	
	11月	22	60	18	5.2	35	0	35				
	12月	22	65	14	6.6	57	0	57				
	第3四半期	21	65	14	5.1	99	0	99				
東北分庁舎	10月	21	38	19	2.6	15	0	15	11~31 (21±10)	14~66	16~66 (22)	
	11月	22	58	19	4.7	43	0	43				
	12月	22	68	13	6.7	61	0	61				
	第3四半期	22	68	13	5.0	119	0	119				
三沢市役所	10月	21	31	20	1.6	1	0	1	12~30 (21±9)	14~63	17~59 (22)	
	11月	22	51	20	3.9	41	0	41				
	12月	21	50	14	5.5	48	0	48				
	第3四半期	22	51	14	4.0	90	0	90				

- ・測定値は1時間値。
- ・測定時間数は3か月間で約2,200時間。
- ・測定値は3 MeVを超える高エネルギー成分を含まない。
- ・「平常の変動幅」は、平成27~令和元年度の測定値の「平均値±(標準偏差の3倍)」。
- ・「過去の測定値の範囲」は、平成27~令和元年度の測定値の「最小値~最大値」。
- ・「過去の同一四半期の測定値の範囲」は、平成27~令和元年度の測定値のうち同一四半期の測定値の「最小値~最大値」。
- また、括弧内の数値は平均値。
- ・「施設起因」は、監視対象施設である原子燃料サイクル施設に起因するもの。
- ・「降雨等」に分類する要因としては、「降雨、降雪、雷雨、積雪等の気象要因及び地理・地形上の要因等の自然条件の変化」、「医療・産業に用いる放射性同位元素等の影響」、「国内外の他の原子力施設からの影響」などが挙げられる。
- ・「施設起因」と「降雨等」の影響が同時に認められた場合は、その主たる原因に分類している。

③モニタリングカーによる空間放射線量率(NaI)測定結果

ア 定点測定

測定地点		測定年月日	測定値 (nGy/h)	積雪深 (cm)	備考
六ヶ所村	石川	R2.10.28	15	0	
	出戸	"	19	0	
	老部川	"	13	0	
	尾駸	"	15	0	
	沖付	"	13	0	
	新納屋	"	13	0	
	新栄	"	17	0	
	市柳沼東畔	"	17	0	
	八森	"	17	0	
	六原	"	16	0	
	笹崎	"	21	0	
	千歳平	"	19	0	
	豊原	R2.10.29	18	0	
	千樽	"	17	0	
	尾駸沼南畔	R2.10.28	18	0	
弥栄平	"	19	0		
清掃センター	"	18	0		
富ノ沢	"	17	0		
横浜町	第一明神平	R2.10.29	20	0	
	第二明神平	"	15	0	
	はまなす公園	"	14	0	
野辺地町	上目ノ越	"	18	0	
	北砂沼	"	14	0	
青森市	比較対照 (青森市)	R2.10.27	19	0	

- ・測定値は10分値。
- ・降雨雪のない状況で測定。

イ 走行測定

走行ルート	測定年月日	測定値の範囲 (nGy/h)	備考
ルートA(千歳～平沼)	R2.10.28	16 ～ 23	
ルートB(平沼～石川)	"	13 ～ 19	
ルートC(猿子沢～新納屋)	"	12 ～ 24	
ルートD(尾駸～中吹越)	"	13 ～ 21	
ルートE(中吹越～目ノ越)	"	13 ～ 18	
ルートF(目ノ越～室ノ久保)	"	12 ～ 19	
ルートG(二又～上弥栄)	"	15 ～ 19	
ルートH(森の踏切～沖付)	"	14 ～ 23	
ルートI(弥栄平～千歳)	"	15 ～ 22	

- ・測定値は500 m毎の平均値。
- ・降雨雪のない状況で測定。

(2) 積算線量測定結果(RPLD)

測定地点		測定期間(日数)	3か月積算線量 (μ Gy/91日)	平常の変動幅 (μ Gy/91日)	備考
六ヶ所村	尾 駁	R2.9.24~R2.12.24 (91)	99	83 ~ 104	
	千 歳 平	〃	99	87 ~ 106	
	平 沼	〃	97	86 ~ 103	
	泊	〃	95	84 ~ 99	
	出 戸	〃	87	75 ~ 86	
	老 部 川	〃	93	82 ~ 95	
	富 ノ 沢	〃	103	86 ~ 104	
	二 又	〃	95	87 ~ 98	
	むつ小川原石油備蓄	〃	94	84 ~ 97	
	室 ノ 久 保	〃	96	80 ~ 99	
六 原	〃	101	96 ~ 105		
倉 内	〃	92	84 ~ 95		
横浜町	吹 越	〃	92	85 ~ 94	
	明 神 平	〃	111	86 ~ 117	
	横浜町役場	〃	103	94 ~ 104	
野辺地町	有 戸	〃	105	100 ~ 108	
	野 辺 地	〃	110	99 ~ 112	
東通村	白 糠	〃	99	90 ~ 102	
東北町	西 公 園 (東北分庁舎)	〃	88	81 ~ 91	
	水 喰	〃	94	78 ~ 98	
	淋 代	〃	101	78 ~ 104	
	東北町役場	〃	96	89 ~ 99	
三沢市	三沢市役所	〃	109	101 ~ 111	
青森市	比較対照(青森市)	〃	105	92 ~ 109	

- ・測定値は宇宙線の一部及び自己照射の線量を含む。
- ・「3か月積算線量」は測定期間の測定値を91日あたりに換算し整数で示した値。
- ・「平常の変動幅」は平成27~令和元年度の3か月積算線量の測定値の「最小値~最大値」。
ただし、老部川については平成28年度第3四半期~令和元年度、倉内については平成29~令和元年度の3か月積算線量の測定値の「最小値~最大値」。

(3) 大気浮遊じん中の全 α 及び全 β 放射能測定結果(単位:mBq/m³)

測定局	採取期間	検体数	全 α			全 β			備考
			平均	最大	最小	平均	最大	最小	
尾 駁	R2. 9.28~R2.11. 2	5	< 0.049	0.072	*	0.79	0.97	0.69	
	R2.11. 2~R2.11.30	4	0.047	0.058	0.037	0.90	1.1	0.82	
	R2.11.30~R3. 1. 4	5	0.055	0.071	0.037	0.89	1.2	0.69	
	第 3 四 半 期	14	< 0.051	0.072	*	0.86	1.2	0.69	
千 歳 平	R2. 9.28~R2.11. 2	5	0.051	0.071	0.020	0.81	1.0	0.70	
	R2.11. 2~R2.11.30	4	0.053	0.058	0.047	0.95	1.2	0.80	
	R2.11.30~R3. 1. 4	5	0.050	0.064	0.032	0.89	1.2	0.70	
	第 3 四 半 期	14	0.051	0.071	0.020	0.88	1.2	0.70	
平 沼	R2. 9.28~R2.11. 2	5	< 0.044	0.075	*	0.74	0.85	0.60	
	R2.11. 2~R2.11.30	4	0.043	0.054	0.025	0.83	1.0	0.69	
	R2.11.30~R3. 1. 4	5	< 0.037	0.061	*	0.84	1.2	0.60	
	第 3 四 半 期	14	< 0.041	0.075	*	0.80	1.2	0.60	
泊	R2. 9.28~R2.11. 2	5	0.038	0.053	0.021	0.75	0.97	0.63	
	R2.11. 2~R2.11.30	4	0.038	0.056	0.031	0.91	1.2	0.76	
	R2.11.30~R3. 1. 4	5	0.045	0.058	0.033	0.87	1.2	0.68	
	第 3 四 半 期	14	0.041	0.058	0.021	0.84	1.2	0.63	
吹 越	R2. 9.28~R2.11. 2	5	< 0.044	0.065	*	0.78	0.97	0.64	
	R2.11. 2~R2.11.30	4	0.043	0.072	0.024	0.91	1.2	0.72	
	R2.11.30~R3. 1. 4	5	0.039	0.051	0.028	0.90	1.2	0.68	
	第 3 四 半 期	14	< 0.042	0.072	*	0.86	1.2	0.64	
比較対照 (青森)	R2. 9.28~R2.11. 2	5	0.056	0.075	0.036	0.79	1.1	0.64	
	R2.11. 2~R2.11.30	4	0.052	0.072	0.036	0.89	1.1	0.66	
	R2.11.30~R3. 1. 4	5	0.048	0.065	0.028	0.83	1.1	0.63	
	第 3 四 半 期	14	0.052	0.075	0.028	0.84	1.1	0.63	

・168時間集じん終了後72時間放置、1時間測定。

・平均値の算出においては測定値に検出限界以下のものが含まれる場合、その時の検出限界値を測定値として算出し平均値に「<」を付ける。すべての測定値が検出限界以下の場合、平均値も検出限界以下とし「*」と表示する。

(4) 大気中の気体状β放射能測定結果(クリプトン-85換算)

(単位: kBq/m³)

測定局	測定月	平均	最大	最小	備考
尾 駱	10月	ND	ND	ND	
	11月	ND	ND	ND	
	12月	ND	ND	ND	
	第3四半期	ND	ND	ND	
千 歳 平	10月	ND	ND	ND	
	11月	ND	ND	ND	
	12月	ND	ND	ND	
	第3四半期	ND	ND	ND	
平 沼	10月	ND	ND	ND	
	11月	ND	ND	ND	
	12月	ND	ND	ND	
	第3四半期	ND	ND	ND	
泊	10月	ND	ND	ND	
	11月	ND	ND	ND	
	12月	ND	ND	ND	
	第3四半期	ND	ND	ND	
吹 越	10月	ND	ND	ND	
	11月	ND	ND	ND	
	12月	ND	ND	ND	
	第3四半期	ND	ND	ND	
比較対照 (青森)	10月	ND	ND	ND	
	11月	ND	ND	ND	
	12月	ND	ND	ND	
	第3四半期	ND	ND	ND	

- ・測定値は1時間値。
- ・測定時間数は3か月間で約2,200時間。
- ・平均値の算出においては、測定値に定量下限値未満のものが含まれる場合、定量下限値を測定値として算出し、平均値に「く」を付ける。また、すべての測定値が定量下限値未満の場合、平均値も定量下限値未満とし、「ND」と表示する。

(5) 大気中のヨウ素-131測定結果

(単位:mBq/m³)

測定局	採取期間	検体数	平均	最大	最小	備考
尾 駁	R2. 9.29 ~ R2.11. 2	5	ND	ND	ND	
	R2.11. 2 ~ R2.11.30	4	ND	ND	ND	
	R2.11.30 ~ R3. 1. 4	5	ND	ND	ND	
	第 3 四 半 期	14	ND	ND	ND	
千 歳 平	R2. 9.29 ~ R2.11. 2	5	ND	ND	ND	
	R2.11. 2 ~ R2.11.30	4	ND	ND	ND	
	R2.11.30 ~ R3. 1. 4	5	ND	ND	ND	
	第 3 四 半 期	14	ND	ND	ND	
平 沼	R2. 9.29 ~ R2.11. 2	5	ND	ND	ND	
	R2.11. 2 ~ R2.11.30	4	ND	ND	ND	
	R2.11.30 ~ R3. 1. 4	5	ND	ND	ND	
	第 3 四 半 期	14	ND	ND	ND	
泊	R2. 9.29 ~ R2.11. 2	5	ND	ND	ND	
	R2.11. 2 ~ R2.11.30	4	ND	ND	ND	
	R2.11.30 ~ R3. 1. 4	5	ND	ND	ND	
	第 3 四 半 期	14	ND	ND	ND	
吹 越	R2. 9.29 ~ R2.11. 2	5	ND	ND	ND	
	R2.11. 2 ~ R2.11.30	4	ND	ND	ND	
	R2.11.30 ~ R3. 1. 4	5	ND	ND	ND	
	第 3 四 半 期	14	ND	ND	ND	
比較対照 (青 森)	R2. 9.30 ~ R2.11. 2	5	ND	ND	ND	
	R2.11. 2 ~ R2.11.30	4	ND	ND	ND	
	R2.11.30 ~ R3. 1. 4	5	ND	ND	ND	
	第 3 四 半 期	14	ND	ND	ND	

・測定値は試料採取日に補正した値。

・平均値の算出においては、測定値に定量下限値未満のものが含まれる場合、定量下限値を測定値として算出し、平均値に「<」を付ける。また、すべての測定値が定量下限値未満の場合、平均値も定量下限値未満とし、「ND」と表示する。

(6)環境試料中の放射能測定結果

試料名	採取地点	採取年月日	単位	機器分析										
				⁵⁴ Mn	⁶⁰ Co	¹⁰⁶ Ru	¹³⁴ Cs	¹³⁷ Cs	¹⁴⁴ Ce	¹⁵⁴ Eu	⁷ Be	⁴⁰ K	²¹⁴ Bi	²²⁸ Ac
大気浮遊じん	尾 駁	R2. 9.28~ R3. 1. 4	mBq/m ³	ND	ND	ND	ND	ND	ND	ND	3.1	ND	—	—
	千 歳 平	R2. 9.28~ R3. 1. 4		ND	ND	ND	ND	ND	ND	3.2	ND	—	—	
	平 沼	R2. 9.28~ R3. 1. 4		ND	ND	ND	ND	ND	ND	3.2	ND	—	—	
	泊	R2. 9.28~ R3. 1. 4		ND	ND	ND	ND	ND	ND	3.1	ND	—	—	
	横 浜 町	R2. 9.28~ R3. 1. 4		ND	ND	ND	ND	ND	ND	3.2	ND	—	—	
	比較対照 (青森市)	R2. 9.28~ R3. 1. 4	ND	ND	ND	ND	ND	ND	3.2	ND	—	—		
雨 水	千 歳 平	R2. 9.30~ R2.10.30	Bq/ℓ	—	—	—	—	—	—	—	—	—	—	—
		R2.10.30~ R2.11.30		—	—	—	—	—	—	—	—	—	—	
		R2.11.30~ R2.12.28		—	—	—	—	—	—	—	—	—	—	
降 下 物	千 歳 平	R2. 9.30~ R2.10.30	Bq/m ²	ND	ND	ND	ND	ND	ND	160	ND	—	—	
		R2.10.30~ R2.11.30		ND	ND	ND	ND	ND	180	ND	—	—		
		R2.11.30~ R2.12.28		ND	ND	ND	ND	ND	380	ND	—	—		
河 川 水	老 上 部 川 流	R2.10.27	ND	ND	ND	ND	ND	ND	ND	ND	ND	—	—	
	老 下 部 川 流	R2.10.27		ND	ND	ND	ND	ND	ND	ND	ND	—	—	
湖 沼 水	尾 駁 沼	R2.10. 8	mBq/ℓ トリチウム については Bq/ℓ	ND	ND	ND	ND	ND	ND	ND	ND	—	—	—
	尾 駁 沼	R2.12. 7		ND	ND	ND	ND	ND	ND	ND	—	—	—	
	鷹 架 沼	R2.10. 8		ND	ND	ND	ND	ND	ND	ND	—	—	—	
	小川原湖	R2.10.16		ND	ND	ND	ND	ND	ND	350	—	—		
水 道 水	尾 駁	R2.10. 8	ND	ND	ND	ND	ND	ND	ND	ND	—	—		
井 戸 水	尾 駁	R2.10. 8	ND	ND	ND	ND	ND	ND	ND	170	—	—		
河 底 土	老 上 部 川 流	R2.10.27	ND	ND	ND	ND	ND	4	ND	ND	ND	140	ND	ND
	老 下 部 川 流	R2.10.27		ND	ND	ND	ND	ND	ND	ND	100	ND	ND	
湖 底 土	尾 駁 沼	R2.10. 8	Bq/kg乾	ND	ND	ND	ND	ND	ND	ND	300	ND	ND	
	鷹 架 沼	R2.10. 8		ND	ND	ND	ND	8	ND	ND	ND	220	ND	ND
	小川原湖	R2.10.16		ND	ND	ND	ND	5	ND	ND	ND	200	ND	ND
牛 乳 (原 乳)	二 又	R2.10. 1	Bq/ℓ ¹⁴ Cに ついては 上:Bq/ℓ 下:Bq/g炭素	ND	ND	ND	ND	ND	ND	ND	48	—	—	
	庄 内	R2.10. 6		ND	ND	ND	ND	ND	ND	ND	48	—	—	
	横 浜 町	R2.10.15		ND	ND	ND	ND	ND	ND	ND	54	—	—	
	東 北 町	R2.10. 6		ND	ND	ND	ND	ND	ND	ND	51	—	—	

放射化学分析									備考
³ H	¹⁴ C	⁹⁰ Sr	¹²⁹ I	²³⁸ Pu	²³⁹⁺²⁴⁰ Pu	²⁴¹ Am	²⁴⁴ Cm	U	
-	-	ND	-	ND	ND	-	-	ND	
-	-	ND	-	ND	ND	-	-	-	
-	-	ND	-	ND	ND	-	-	-	
-	-	ND	-	ND	ND	-	-	-	
-	-	ND	-	ND	ND	-	-	-	
-	-	ND	-	ND	ND	-	-	0.0004	
ND	-	-	-	-	-	-	-	-	
ND	-	-	-	-	-	-	-	-	
ND	-	-	-	-	-	-	-	-	
-	-	-	-	-	-	-	-	-	
-	-	-	-	-	-	-	-	-	
-	-	-	-	-	-	-	-	-	
ND	-	-	-	-	-	-	-	-	
ND	-	-	-	-	-	-	-	-	
ND	-	ND	-	-	-	-	-	-	塩分 20
ND	-	ND	-	-	-	-	-	-	塩分 19
ND	-	-	-	-	-	-	-	-	塩分 8.1
ND	-	-	-	-	-	-	-	-	(海水の塩分は約35)
ND	-	ND	-	-	-	-	-	-	
ND	-	ND	-	-	-	-	-	-	
-	-	-	-	-	-	-	-	-	
-	-	-	-	-	-	-	-	-	
-	-	-	-	-	-	-	-	-	
-	-	ND	-	ND	0.78	0.27	ND	120	
-	-	ND	-	ND	0.57	0.18	ND	95	
-	-	ND	-	ND	0.28	0.13	ND	-	
-	¹⁵ 0.24	ND	-	-	-	-	-	ND	
-	-	ND	-	-	-	-	-	ND	
-	¹⁵ 0.23	ND	-	-	-	-	-	-	
-	-	ND	-	-	-	-	-	-	

試料名	採取地点	採取年月日	単位	機器分析										
				⁵⁴ Mn	⁶⁰ Co	¹⁰⁶ Ru	¹³⁴ Cs	¹³⁷ Cs	¹⁴⁴ Ce	¹⁵⁴ Eu	⁷ Be	⁴⁰ K	²¹⁴ Bi	²²⁸ Ac
精米	室ノ久保	R2.10.2	Bq/kg生 ¹⁴ Cについては 上:Bq/kg生 下:Bq/g炭素	ND	ND	ND	ND	ND	ND	ND	ND	24	—	—
	千樽	R2.10.7		ND	ND	ND	ND	ND	ND	ND	ND	25	—	—
	野辺地町	R2.9.27		ND	ND	ND	ND	ND	ND	ND	ND	26	—	—
	比較対照 (青森市)	R2.9.24		—	—	—	—	—	—	—	—	—	—	—
ナガイモ	東北町	R2.11.17	ND	ND	ND	ND	ND	ND	ND	ND	120	—	—	
キャベツ	横浜町	R2.10.15	ND	ND	ND	ND	ND	ND	ND	ND	65	—	—	
ワカサギ	尾駸沼	R2.10.12	Bq/kg生	ND	ND	ND	ND	ND	ND	ND	ND	110	—	—
シジミ	小川原湖	R2.10.16		ND	ND	ND	ND	ND	ND	ND	ND	8	—	—
松葉	尾駸	R2.10.14		ND	ND	ND	ND	ND	ND	ND	110	58	—	—
	比較対照 (青森市)	R2.10.15		ND	ND	ND	ND	ND	ND	ND	110	70	—	—
海水	放出口近 北地放南地	R2.10.16	mBq/ℓ トリチウム については Bq/ℓ	ND	ND	ND	ND	ND	ND	ND	ND	—	—	—
	放出口近 北地放南地	R2.10.16		ND	ND	ND	ND	ND	ND	ND	ND	—	—	—
	放出口近 北地放南地	R2.10.16		ND	ND	ND	ND	ND	ND	ND	ND	—	—	—
海底土	放出口近	R2.10.16	Bq/kg乾	ND	ND	ND	ND	ND	ND	ND	ND	260	ND	ND
	放出口近 北地放南地	R2.10.16		ND	ND	ND	ND	ND	ND	ND	ND	160	ND	ND
	放出口近 北地放南地	R2.10.16		ND	ND	ND	ND	ND	ND	ND	ND	210	ND	ND
魚類 (ヒラメ)	六ヶ所村 前面海域	R2.10.19	Bq/kg生	ND	ND	ND	ND	ND	ND	ND	ND	150	—	—
海藻類 (コンブ)	六ヶ所村 前面海域	R2.10.21	トリチウム については 上:Bq/kg生 下:Bq/ℓ	ND	ND	ND	ND	ND	ND	ND	ND	330	—	—
海藻類 (チガイソ)	六ヶ所村 前面海域	—※		欠測	欠測	欠測	欠測	欠測	欠測	欠測	欠測	欠測	—	—

- ・ Uは、²³⁴U、²³⁵U及び²³⁸Uの合計。
- ・ 機器分析によるγ線放出核種、³H及び⁹⁰Srの測定値は試料採取日に補正した値。
- ・ ヒラメ(六ヶ所村前面海域)は東通原子力発電所環境放射線等調査試料を兼ねる。

※チガイソについては、採取できなかったため、欠測とした。

放射化学分析									備考
³ H	¹⁴ C	⁹⁰ Sr	¹²⁹ I	²³⁸ Pu	²³⁹⁺²⁴⁰ Pu	²⁴¹ Am	²⁴⁴ Cm	U	
—	87 0.23	ND	—	ND	ND	—	—	ND	
—	87 0.23	ND	—	ND	ND	—	—	ND	
—	88 0.23	ND	—	ND	ND	—	—	—	
—	86 0.23	—	—	—	—	—	—	—	
—	16 0.23	0.05	—	ND	ND	—	—	—	
—	7 0.23	0.07	—	ND	ND	—	—	—	
—	—	ND	—	ND	ND	—	—	—	
—	—	ND	—	ND	ND	—	—	—	
—	—	—	—	—	—	—	—	0.03	
—	—	—	—	—	—	—	—	0.03	
ND	—	ND	—	ND	ND	—	—	—	
ND	—	ND	—	ND	ND	—	—	—	
ND	—	ND	—	ND	ND	—	—	—	
—	—	ND	—	ND	0.51	0.24	ND	—	
—	—	ND	—	ND	0.31	0.12	ND	—	
—	—	ND	—	ND	0.23	0.08	ND	—	
ND ND	—	ND	—	ND	ND	—	—	—	
—	—	ND	—	ND	0.003	—	—	—	
—	—	欠測	—	欠測	欠測	—	—	—	

(7) 大気中の水蒸気状トリチウム測定結果

測定地点	採取期間	測定値		大気中 水分量 (g/m ³)	備考
		大気中濃度 (mBq/m ³)	水分中濃度 (Bq/l)		
尾 駁	R2. 9.30 ~ R2.10.30	ND	ND	8.9	
	R2.10.30 ~ R2.11.30	ND	ND	5.8	
	R2.11.30 ~ R2.12.28	ND	ND	3.6	
横 浜 町	R2. 9.30 ~ R2.10.30	ND	ND	9.2	
	R2.10.30 ~ R2.11.30	ND	ND	6.1	
	R2.11.30 ~ R2.12.28	ND	ND	3.9	
比 較 対 照 (青 森 市)	R2. 9.30 ~ R2.10.30	ND	ND	8.3	
	R2.10.30 ~ R2.11.30	ND	ND	5.8	
	R2.11.30 ~ R2.12.28	ND	ND	3.9	

・測定値は試料採取日に補正した値。

(8) 大気中の気体状フッ素測定結果

(単位:ppb)

測定局	測定月	平均	最大	最小	備考
尾 駁	10月	ND	ND	ND	
	11月	ND	ND	ND	
	12月	ND	ND	ND	
	第3四半期	ND	ND	ND	
比較対照 (青森)	10月	ND	ND	ND	
	11月	ND	ND	ND	
	12月	ND	ND	ND	
	第3四半期	ND	ND	ND	

(9) 環境試料中のフッ素測定結果

試料名	採取地点	採取年月日	単位	測定値	備考
大 気	尾 駁	R2.10.15~ R2.10.22	$\mu\text{g}/\text{m}^3$	ND	
	比較対照 (青森市)	R2.10.15~ R2.10.22		ND	
河 川 水	老部川上流	R2.10.27		ND	
	老部川下流	R2.10.27		ND	
湖 沼 水	尾 駁 沼	R2.10.8	mg/l	0.6	塩分 20
	尾 駁 沼	R2.12.7		0.6	塩分 19
	鷹 架 沼	R2.10.8		0.3	塩分 8.1 (海水の塩分は約35)
河 底 土	老部川上流	R2.10.27		97	
	老部川下流	R2.10.27		58	
湖 底 土	尾 駁 沼	R2.10.8	mg/kg乾	170	
	鷹 架 沼	R2.10.8		100	
牛乳(原乳)	二 又	R2.10.1	mg/l	ND	
	庄 内	R2.10.6		ND	
精 米	室ノ久保	R2.10.2	mg/kg生	ND	

・「大気」の測定値は粒子状フッ素及び気体状フッ素の合計。

(10) 気象観測結果

① 風速・気温・湿度・降水量・積雪深

測定局	測定月	風速(m/sec)		気温(°C)			湿度(%)		降水量(mm)	積雪深(cm)				
		平均	最大	平均	最高	最低	平均	最小		平均	最大	最小	過去の値	
													平均	最大
尾 駁	10月	2.6	9.8	13.7	21.7	5.3	76	43	98.0	0	0	0	0	0
	11月	2.9	10.1	7.8	20.8	-1.0	73	40	126.0	0	1	0	1	27
	12月	3.4	9.2	0.5	8.6	-6.8	74	47	121.5	19	55	0	11	64
	第3四半期	3.0	10.1	7.3	21.7	-6.8	74	40	345.5	7	55	0	4	64
千 歳 平	10月	2.4	7.7	13.1	21.3	4.7	75	38	117.5	0	0	0	0	0
	11月	2.7	9.0	7.4	20.7	-0.3	71	39	84.0	0	2	0	1	31
	12月	3.1	8.1	0.0	7.8	-7.9	75	47	113.5	23	74	0	20	83
	第3四半期	2.7	9.0	6.8	21.3	-7.9	74	38	315.0	8	74	0	7	83
平 沼	10月	—	—	—	—	—	—	—	74.0	0	0	0	0	0
	11月	—	—	—	—	—	—	—	64.0	0	1	0	0	14
	12月	—	—	—	—	—	—	—	80.0	14	50	0	8	44
	第3四半期	—	—	—	—	—	—	—	218.0	5	50	0	3	44
泊	10月	—	—	—	—	—	—	—	137.0	0	0	0	0	0
	11月	—	—	—	—	—	—	—	108.5	0	1	0	0	17
	12月	—	—	—	—	—	—	—	148.0	12	42	0	4	33
	第3四半期	—	—	—	—	—	—	—	393.5	4	42	0	2	33
吹 越	10月	—	—	—	—	—	—	—	106.0	0	0	0	0	0
	11月	—	—	—	—	—	—	—	74.5	0	0	0	0	12
	12月	—	—	—	—	—	—	—	110.5	9	36	0	2	15
	第3四半期	—	—	—	—	—	—	—	291.0	3	36	0	1	15
比 較 対 照 (青森)	10月	—	—	—	—	—	—	—	86.0	0	0	0	0	0
	11月	—	—	—	—	—	—	—	115.5	0	0	0	0	25
	12月	—	—	—	—	—	—	—	172.0	22	69	0	8	50
	第3四半期	—	—	—	—	—	—	—	373.5	7	69	0	3	50

・ 測定値は「地上気象観測指針(平成14年気象庁)」に基づく1時間値。

・ 積雪深における「過去の値」は、前年度までの5年間(平成27～令和元年度)の同一時期の平均値及び最大値。

②大気安定度出現頻度表

単位:時間(括弧内は%)

測定局	分類 測定月	A	A-B	B	B-C	C	C-D	D	E	F	G	計	備考
		尾 駁	10月※ (0.3)	8 (2.8)	13 (4.5)	7 (2.4)	11 (3.8)	13 (4.5)	142 (49.7)	22 (7.7)	10 (3.5)	59 (20.6)	
	11月 (0.0)	10 (1.4)	38 (5.3)	12 (1.7)	23 (3.2)	19 (2.7)	472 (65.9)	16 (2.2)	12 (1.7)	114 (15.9)	716 (100)		
	12月 (0.0)	5 (0.7)	15 (2.0)	3 (0.4)	19 (2.6)	12 (1.6)	577 (77.8)	19 (2.6)	9 (1.2)	83 (11.2)	742 (100)		
	第3 四半期	1 (0.1)	23 (1.3)	66 (3.8)	22 (1.3)	53 (3.0)	44 (2.5)	1,191 (68.3)	57 (3.3)	31 (1.8)	256 (14.7)	1,744 (100)	
千歳平	10月 (0.7)	28 (3.8)	54 (7.3)	25 (3.4)	39 (5.3)	25 (3.4)	274 (37.1)	37 (5.0)	88 (11.9)	163 (22.1)	738 (100)		
	11月 (0.0)	20 (2.8)	24 (3.3)	17 (2.4)	30 (4.2)	21 (2.9)	383 (53.3)	54 (7.5)	43 (6.0)	127 (17.7)	719 (100)		
	12月 (0.0)	3 (0.4)	18 (2.5)	7 (1.0)	20 (2.7)	16 (2.2)	513 (70.3)	31 (4.2)	55 (7.5)	67 (9.2)	730 (100)		
	第3 四半期	5 (0.2)	51 (2.3)	96 (4.4)	49 (2.2)	89 (4.1)	62 (2.8)	1,170 (53.5)	122 (5.6)	186 (8.5)	357 (16.3)	2,187 (100)	

・「発電用原子炉施設の安全解析に関する気象指針(平成13年3月 原子力安全委員会)」に基づく1時間値を用いて分類。

※尾駁局については、放射収支計の不具合及び修理により、10月1日～10月19日を欠測とした。

大気安定度分類表

風速(U) m/s	日射量(T) kW/m ²				放射収支量(Q) kW/m ²		
	T ≥ 0.60	0.60 > T ≥ 0.30	0.30 > T ≥ 0.15	0.15 > T	Q ≥ -0.020	-0.020 > Q ≥ -0.040	-0.040 > Q
U < 2	A	A-B	B	D	D	G	G
2 ≤ U < 3	A-B	B	C	D	D	E	F
3 ≤ U < 4	B	B-C	C	D	D	D	E
4 ≤ U < 6	C	C-D	D	D	D	D	D
6 ≤ U	C	D	D	D	D	D	D

発電用原子炉施設の安全解析に関する気象指針(平成13年3月 原子力安全委員会)

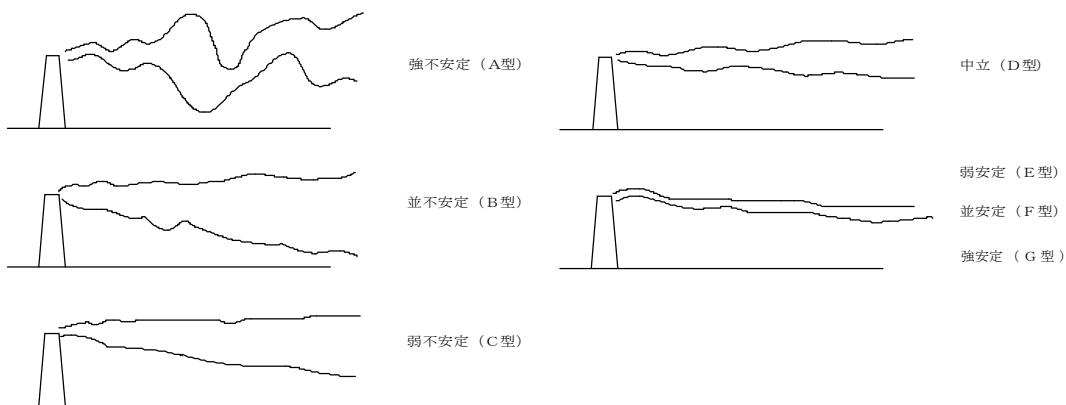

大気安定度と煙の型との模式図

③ 風配図
尾 駁

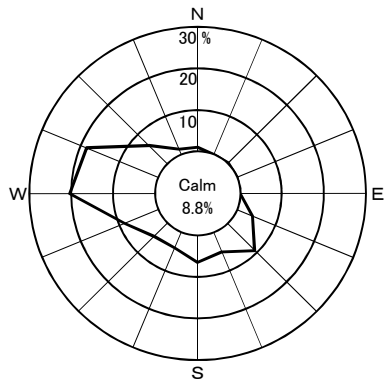

(10月)

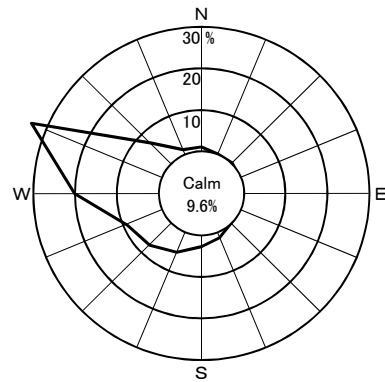

(11月)

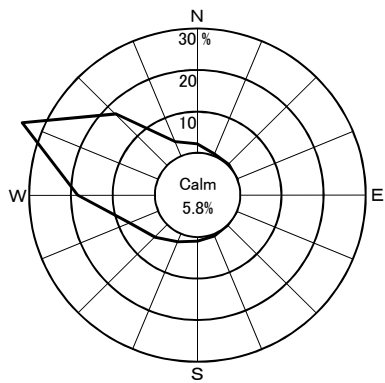

(12月)

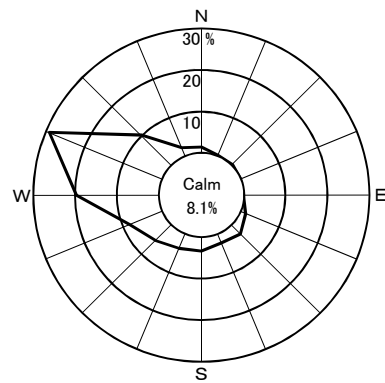

(第3四半期)

千歳平

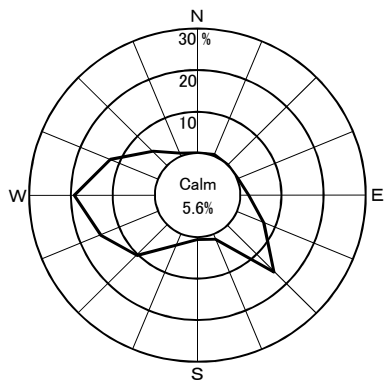

(10月)

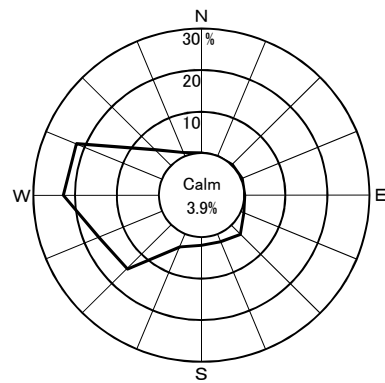

(11月)

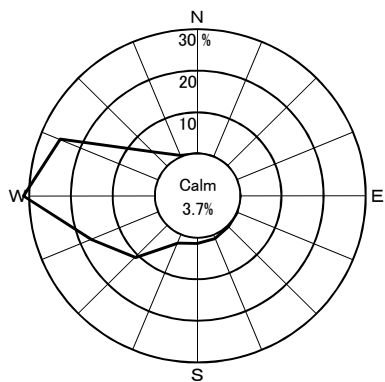

(12月)

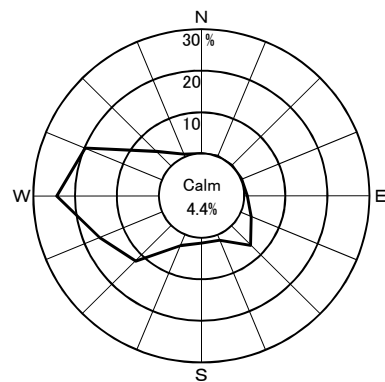

(第3四半期)

Calm: 風速0.4 m/sec以下

2. 事業者実施分測定結果

(1)空間放射線量率測定結果

①モニタリングステーションによる空間放射線量率(NaI)測定結果

(単位:nGy/h)

測定局	測定月	平均	最大	最小	標準偏差	平常の変動幅を外れた時間数(単位:時間)	平常の変動幅を外れた原因と時間数(単位:時間)		平常の変動幅	過去の測定値の範囲	過去の同一四半期の測定値の範囲	備考
							施設起因	降雨等				
老部川	10月	21	41	19	2.7	11	0	11	9~31 (20±11)	11~114	14~114 (21)	
	11月	22	58	19	4.4	30	0	30				
	12月	20	47	13	5.2	23	0	23				
	第3四半期	21	58	13	4.3	64	0	64				
二又	10月	23	42	20	3.1	10	0	10	8~34 (21±13)	11~133	14~133 (23)	
	11月	24	61	20	4.8	30	0	30				
	12月	21	53	14	5.9	28	0	28				
	第3四半期	22	61	14	4.8	68	0	68				
室ノ久保	10月	22	40	20	2.4	7	0	7	11~31 (21±10)	12~77	15~77 (22)	
	11月	23	85	20	4.9	36	0	36				
	12月	21	51	16	4.5	27	0	27				
	第3四半期	22	85	16	4.1	70	0	70				

- ・測定値は1時間値。
- ・測定時間数は3か月間で約2,200時間。
- ・測定値は3 MeVを超える高エネルギー成分を含まない。
- ・「平常の変動幅」は、平成27~令和元年度の測定値の「平均値±(標準偏差の3倍)」。
- ・「過去の測定値の範囲」は、平成27~令和元年度の測定値の「最小値~最大値」。
- ・「過去の同一四半期の測定値の範囲」は、平成27~令和元年度の測定値のうち同一四半期の測定値の「最小値~最大値」。
また、括弧内の数値は平均値。
- ・「施設起因」は、監視対象施設である原子燃料サイクル施設に起因するもの。
- ・「降雨等」に分類する要因としては、「降雨、降雪、雷雨、積雪等の気象要因及び地理・地形上の要因等の自然条件の変化」、「医療・産業に用いる放射性同位元素等の影響」、「国内外の他の原子力施設からの影響」などが挙げられる。
- ・「施設起因」と「降雨等」の影響が同時に認められた場合は、その主たる原因に分類している。

(参考)モニタリングステーションによる空間放射線量率(電離箱)測定結果

(単位:nGy/h)

測定局	測定月	平均	最大	最小	標準偏差	備考
老部川	10月	56	75	53	2.8	
	11月	57	92	53	4.5	
	12月	56	83	48	5.3	
	第3四半期	56	92	48	4.3	
二又	10月	56	75	53	3.1	
	11月	57	96	53	4.8	
	12月	56	88	48	6.0	
	第3四半期	56	96	48	4.8	
室ノ久保	10月	53	71	51	2.4	
	11月	54	108	51	4.6	
	12月	54	82	48	4.5	
	第3四半期	54	108	48	4.0	

- ・測定値は1時間値。
- ・測定値は3 MeVを超える高エネルギー成分を含む。

(2)積算線量測定結果(RPLD)

測定地点			測定期間 (日数)	3か月積算線量 (μ Gy/91日)	平常の変動幅 (μ Gy/91日)	備考
六ヶ所村	老 部 川		R2. 9.24~R2.12.24 (91)	86	77 ~ 91	
	二 又		〃	92	79 ~ 98	
	室 ノ 久 保		〃	91	78 ~ 92	
	石 川		〃	99	83 ~ 105	
	新 町		〃	104	85 ~ 112	
	大 石 平		〃	103	81 ~ 108	
	富 ノ 沢		〃	98	83 ~ 105	
	雲 雀 平		〃	95	86 ~ 104	
	むつ小川原石油備蓄		〃	91	79 ~ 96	
	千 樽		〃	95	77 ~ 98	
	豊 原		〃	94	74 ~ 95	
	千 歳 平		〃	92	80 ~ 95	
六 原		〃	97	90 ~ 103		

- ・測定値は宇宙線の一部及び自己照射の線量を含む。
- ・「3か月積算線量」は測定期間の測定値を91日当たりに換算し整数で示した値。
- ・「平常の変動幅」は平成27～令和元年度の3か月積算線量の測定値の「最小値～最大値」。

(3)大気浮遊じん中の全 α 及び全 β 放射能測定結果(単位:mBq/m³)

測定局	採取期間	検体数	全 α			全 β			備考
			平均	最大	最小	平均	最大	最小	
老部川	R2. 9.28~R2.11. 2	5	0.048	0.086	0.019	0.52	0.78	0.38	
	R2.11. 2~R2.11.30	4	0.045	0.059	0.034	0.57	0.70	0.43	
	R2.11.30~R3. 1. 4	5	0.045	0.060	0.027	0.56	0.82	0.40	
	第 3 四 半 期	14	0.046	0.086	0.019	0.55	0.82	0.38	
二 又	R2. 9.28~R2.11. 2	5	0.084	0.16	0.048	0.47	0.66	0.34	
	R2.11. 2~R2.11.30	4	0.074	0.095	0.054	0.47	0.58	0.33	
	R2.11.30~R3. 1. 4	5	0.068	0.11	0.047	0.48	0.66	0.31	
	第 3 四 半 期	14	0.076	0.16	0.047	0.47	0.66	0.31	
室ノ久保	R2. 9.28~R2.11. 2	5	0.053	0.089	0.021	0.45	0.57	0.36	
	R2.11. 2~R2.11.30	4	0.048	0.068	0.034	0.51	0.66	0.33	
	R2.11.30~R3. 1. 4	5	0.042	0.062	0.024	0.52	0.76	0.39	
	第 3 四 半 期	14	0.048	0.089	0.021	0.49	0.76	0.33	

- ・ 168時間集じん終了後72時間放置、1時間測定。
- ・ 平均値の算出においては測定値に検出限界以下のものが含まれる場合、そのときの検出限界値を測定値として算出し、平均値に「<」を付ける。すべての測定値が検出限界以下の場合、平均値も検出限界以下とし「*」と表示する。

(4)大気中の気体状β放射能測定結果(クリプトン-85換算) (単位:kBq/m³)

測定局	測定月	平均	最大	最小	備考
老部川	10月	ND	ND	ND	
	11月	ND	ND	ND	
	12月	ND	ND	ND	
	第3四半期	ND	ND	ND	
二又	10月	ND	ND	ND	
	11月	ND	ND	ND	
	12月	ND	ND	ND	
	第3四半期	ND	ND	ND	
室ノ久保	10月	ND	ND	ND	
	11月	ND	ND	ND	
	12月	ND	ND	ND	
	第3四半期	ND	ND	ND	

- ・測定値は1時間値。
- ・測定時間数は3か月間で約2,200時間。
- ・平均値の算出においては、測定値に定量下限値未満のものが含まれる場合、定量下限値を測定値として算出し、平均値に「<」を付ける。また、すべての測定値が定量下限値未満の場合、平均値も定量下限値未満とし、「ND」と表示する。

(5)大気中のヨウ素-131測定結果

(単位:mBq/m³)

測定地点	採取期間	検体数	平均	最大	最小	備考
老 部 川	R2. 9.29 ~ R2.11. 2	5	ND	ND	ND	
	R2.11. 2 ~ R2.11.30	4	ND	ND	ND	
	R2.11.30 ~ R3. 1. 4	5	ND	ND	ND	
	第 3 四 半 期	14	ND	ND	ND	
二 又	R2. 9.29 ~ R2.11. 2	5	ND	ND	ND	
	R2.11. 2 ~ R2.11.30	4	ND	ND	ND	
	R2.11.30 ~ R3. 1. 4	5	ND	ND	ND	
	第 3 四 半 期	14	ND	ND	ND	
室ノ久保	R2. 9.29 ~ R2.11. 2	5	ND	ND	ND	
	R2.11. 2 ~ R2.11.30	4	ND	ND	ND	
	R2.11.30 ~ R3. 1. 4	5	ND	ND	ND	
	第 3 四 半 期	14	ND	ND	ND	

・測定値は試料採取日に補正した値。

・平均値の算出においては、測定値に定量下限値未満のものが含まれる場合、定量下限値を測定値として算出し、平均値に「<」を付ける。全ての測定値が定量下限値未満の場合、平均値も定量下限値未満とし「ND」と表示する。

(6)環境試料中の放射能測定結果

試料名	採取地点	採取年月日	単位	機器分析										
				⁵⁴ Mn	⁶⁰ Co	¹⁰⁶ Ru	¹³⁴ Cs	¹³⁷ Cs	¹⁴⁴ Ce	¹⁵⁴ Eu	⁷ Be	⁴⁰ K	²¹⁴ Bi	²²⁸ Ac
大気浮遊じん	老部川	R2.9.28~ R3.1.4	mBq/m ³	ND	ND	ND	ND	ND	ND	ND	3.1	ND	—	—
	二又	R2.9.28~ R3.1.4		ND	ND	ND	ND	ND	ND	ND	2.7	ND	—	—
	室ノ久保	R2.9.28~ R3.1.4		ND	ND	ND	ND	ND	ND	ND	3.0	ND	—	—
湖沼水	尾駸沼1	R2.10.8	mBq/ℓ	ND	ND	ND	ND	ND	ND	ND	ND	—	—	—
	尾駸沼1	R2.12.3		ND	ND	ND	ND	ND	ND	ND	ND	—	—	—
	尾駸沼2	R2.10.8		ND	ND	ND	ND	ND	ND	ND	ND	—	—	—
	尾駸沼2	R2.12.3		ND	ND	ND	ND	ND	ND	ND	ND	—	—	—
水道水	尾駸	R2.10.13	トリウムについては Bq/ℓ	ND	ND	ND	ND	ND	ND	ND	ND	ND	—	—
	千歳平	R2.10.13		ND	ND	ND	ND	ND	ND	ND	ND	ND	—	—
	平沼	R2.10.14		ND	ND	ND	ND	ND	ND	ND	ND	ND	—	—
	二又	R2.10.14		ND	ND	ND	ND	ND	ND	ND	ND	ND	—	—
井戸水	尾駸1	R2.10.9	mBq/ℓ	ND	ND	ND	ND	ND	ND	ND	ND	180	—	—
	尾駸2	R2.10.9		ND	ND	ND	ND	ND	ND	ND	ND	110	—	—
湖底土	尾駸沼	R2.10.8	Bq/kg乾	ND	ND	ND	ND	4	ND	ND	ND	290	ND	ND
牛乳(原乳)	豊原	R2.10.6	Bq/ℓ ¹⁴ Cについては 上:Bq/ℓ 下:Bq/g炭素	ND	ND	ND	ND	ND	ND	ND	ND	48	—	—
	六原	R2.10.6		ND	ND	ND	ND	ND	ND	ND	ND	45	—	—
精米	二又	R2.10.3	Bq/kg生 ¹⁴ Cについては 上:Bq/kg生 下:Bq/g炭素	ND	ND	ND	ND	ND	ND	ND	ND	26	—	—
	戸鎮	R2.9.27		ND	ND	ND	ND	ND	ND	ND	ND	29	—	—
	平沼	R2.10.3		ND	ND	ND	ND	ND	ND	ND	ND	26	—	—
ハクサイ	千樽	R2.10.19	Bq/kg生 ¹⁴ Cについては 上:Bq/kg生 下:Bq/g炭素	ND	ND	ND	ND	ND	ND	ND	ND	79	—	—
ナガイモ	平沼	R2.11.16		ND	ND	ND	ND	ND	ND	ND	ND	120	—	—
ワカサギ	尾駸沼	R2.10.12		ND	ND	ND	ND	ND	ND	ND	ND	ND	110	—
海	放出口近	R2.10.21	mBq/ℓ	ND	ND	ND	ND	ND	ND	ND	ND	—	—	—
	放出5km点	R2.10.21		ND	ND	ND	ND	ND	ND	ND	ND	—	—	—
	放出5km点	R2.10.21		ND	ND	ND	ND	ND	ND	ND	ND	—	—	—
海底土	放出口近	R2.10.21	Bq/kg乾	ND	ND	ND	ND	ND	ND	ND	ND	240	ND	ND
貝(アワビ類)	六ヶ所海域	R2.11.16	Bq/kg生	ND	ND	ND	ND	ND	ND	ND	ND	70	—	—

・Uは、²³⁴U、²³⁵U及び²³⁸Uの合計。

・機器分析によるγ線放出核種、³H及び⁹⁰Srの測定値は、試料採取日に補正した値。

放射化学分析									備 考
³ H	¹⁴ C	⁹⁰ Sr	¹²⁹ I	²³⁸ Pu	²³⁹⁺²⁴⁰ Pu	²⁴¹ Am	²⁴⁴ Cm	U	
—	—	ND	—	ND	ND	—	—	ND	
—	—	ND	—	ND	ND	—	—	ND	
—	—	ND	—	ND	ND	—	—	ND	
ND	—	ND	—	ND	ND	—	—	49	塩分 20
ND	—	ND	—	ND	ND	—	—	61	塩分 21
ND	—	ND	—	ND	ND	—	—	52	塩分 20
ND	—	ND	—	ND	ND	—	—	64	塩分 21 (海水の塩分は約35)
ND	—	ND	—	ND	ND	—	—	—	
ND	—	ND	—	ND	ND	—	—	—	
ND	—	ND	—	ND	ND	—	—	—	
ND	—	ND	—	ND	ND	—	—	—	
ND	—	ND	—	—	—	—	—	—	
ND	—	3.5	—	—	—	—	—	—	
—	—	ND	—	ND	1.0	0.42	ND	100	
—	14 0.23	ND	—	—	—	—	—	—	
—	15 0.23	ND	—	—	—	—	—	—	
—	88 0.23	ND	—	ND	ND	—	—	ND	
—	88 0.23	ND	—	ND	ND	—	—	ND	
—	89 0.23	ND	—	ND	ND	—	—	—	
—	5 0.23	ND	—	ND	ND	—	—	ND	
—	15 0.23	ND	—	ND	ND	—	—	ND	
—	—	ND	—	ND	ND	—	—	0.08	
ND	—	ND	—	ND	ND	—	—	—	
ND	—	ND	—	ND	ND	—	—	—	
ND	—	ND	—	ND	ND	—	—	—	
—	—	ND	—	ND	0.50	0.20	ND	—	
—	—	ND	—	ND	0.003	—	—	—	

(7)大気中の水蒸気状トリチウム測定結果

測定地点	採取期間	測定値		大気中水分量 (g/m^3)	備考
		大気中濃度 (mBq/m^3)	水分中濃度 (Bq/ℓ)		
老部川	R2. 9.30 ~ R2.10.30	ND	ND	9.6	
	R2.10.30 ~ R2.11.30	ND	ND	6.3	
	R2.11.30 ~ R2.12.28	ND	ND	3.9	
二又	R2. 9.30 ~ R2.10.30	ND	ND	8.9	
	R2.10.30 ~ R2.11.30	ND	ND	5.8	
	R2.11.30 ~ R2.12.28	ND	ND	3.6	
室ノ久保	R2. 9.30 ~ R2.10.30	ND	ND	9.2	
	R2.10.30 ~ R2.11.30	ND	ND	6.1	
	R2.11.30 ~ R2.12.28	ND	ND	3.8	

・測定値は試料採取日に補正した値。

(8)大気中の気体状フッ素測定結果

(単位:ppb)

測定局	測定月	平均	最大	最小	備考
老部川	10月	ND	ND	ND	
	11月	ND	ND	ND	
	12月	ND	ND	ND	
	第3四半期	ND	ND	ND	
二又	10月	ND	ND	ND	
	11月	ND	ND	ND	
	12月	ND	ND	ND	
	第3四半期	ND	ND	ND	
室ノ久保	10月	ND	ND	ND	
	11月	ND	ND	ND	
	12月	ND	ND	ND	
	第3四半期	ND	ND	ND	

(9)環境試料中のフッ素測定結果

試料名	採取地点	採取年月日	単位	測定値	備考
大気	二又	R2.10.2~ R2.10.12	$\mu\text{g}/\text{m}^3$	ND	
	室ノ久保	R2.10.2~ R2.10.12		ND	
湖沼水	尾駁沼1	R2.10.8	mg/l	0.5	塩分 20
	尾駁沼1	R2.12.3		0.7	塩分 21
	尾駁沼2	R2.10.8		0.7	塩分 20
	尾駁沼2	R2.12.3		0.7	塩分 21 (海水の塩分は約35)
湖底土	尾駁沼	R2.10.8	mg/kg乾	190	
精米	二又	R2.10.3	mg/kg生	ND	
	戸鎖	R2.9.27		ND	
ハクサイ	千樽	R2.10.19		ND	
ナガイモ	平沼	R2.11.16		ND	
ワカサギ	尾駁沼	R2.10.12		11	

・「大気」の測定値は粒子状フッ素及び気体状フッ素の合計。

(10)気象観測結果

①風速・気温・湿度・降水量・積雪深

測定局	測定月	風速(m/sec)		気温(℃)			湿度(%)		降水量(mm)	積雪深(cm)				
		平均	最大	平均	最高	最低	平均	最小		平均	最大	最小	過去の値	
													平均	最大
老部川	10月	—	—	—	—	—	—	—	94.5	0	0	0	0	0
	11月	—	—	—	—	—	—	—	111.0	0	2	0	0	22
	12月	—	—	—	—	—	—	—	154.5	21	64	0	4	25
	第3四半期	—	—	—	—	—	—	—	360.0	7	64	0	2	25
二又	10月	2.0	7.8	12.6	20.5	1.0	76	37	108.0	0	0	0	0	0
	11月	2.9	8.9	7.1	20.3	-3.5	71	39	101.5	0	1	0	1	35
	12月	3.6	9.9	0.2	8.3	-7.8	70	44	79.0	15	46	0	5	43
	第3四半期	2.8	9.9	6.6	20.5	-7.8	72	37	288.5	5	46	0	2	43
室ノ久保	10月	—	—	—	—	—	—	—	104.5	0	0	0	0	0
	11月	—	—	—	—	—	—	—	120.0	0	2	0	0	19
	12月	—	—	—	—	—	—	—	111.5	12	46	0	10	55
	第3四半期	—	—	—	—	—	—	—	336.0	4	46	0	4	55

・測定値は「地上気象観測指針(平成14年気象庁)」に基づく1時間値。

・積雪深における「過去の値」は、前年度までの5年間(平成27～令和元年度)の同一時期の平均値及び最大値。

②大気安定度出現頻度表

単位:時間(括弧内は%)

測定局	分類	A	A-B	B	B-C	C	C-D	D	E	F	G	計	備考
	測定月												
二又	10月	6 (0.8)	35 (4.7)	61 (8.2)	19 (2.6)	28 (3.8)	17 (2.3)	301 (40.5)	31 (4.2)	24 (3.2)	222 (29.8)	744 (100)	
	11月	0 (0.0)	13 (1.8)	40 (5.6)	3 (0.4)	22 (3.1)	15 (2.1)	471 (66.0)	19 (2.7)	14 (2.0)	117 (16.4)	714 (100)	
	12月	0 (0.0)	6 (0.8)	8 (1.1)	3 (0.4)	19 (2.6)	11 (1.5)	552 (76.7)	22 (3.1)	6 (0.8)	93 (12.9)	720 (100)	
	第3 四半期	6 (0.3)	54 (2.5)	109 (5.0)	25 (1.1)	69 (3.2)	43 (2.0)	1324 (60.8)	72 (3.3)	44 (2.0)	432 (19.8)	2178 (100)	

・「発電用原子炉施設の安全解析に関する気象指針(平成13年3月 原子力安全委員会)」に基づく1時間値を用いて分類。

大気安定度分類表

風速(U) m/s	日射量(T) kW/m ²				放射収支量(Q) kW/m ²		
	T ≥ 0.60	0.60 > T ≥ 0.30	0.30 > T ≥ 0.15	0.15 > T	Q ≥ -0.020	-0.02 > Q ≥ -0.040	-0.040 > Q
U < 2	A	A-B	B	D	D	G	G
2 ≤ U < 3	A-B	B	C	D	D	E	F
3 ≤ U < 4	B	B-C	C	D	D	D	E
4 ≤ U < 6	C	C-D	D	D	D	D	D
6 ≤ U	C	D	D	D	D	D	D

・発電用原子炉施設の安全解析に関する気象指針(平成13年3月 原子力安全委員会)

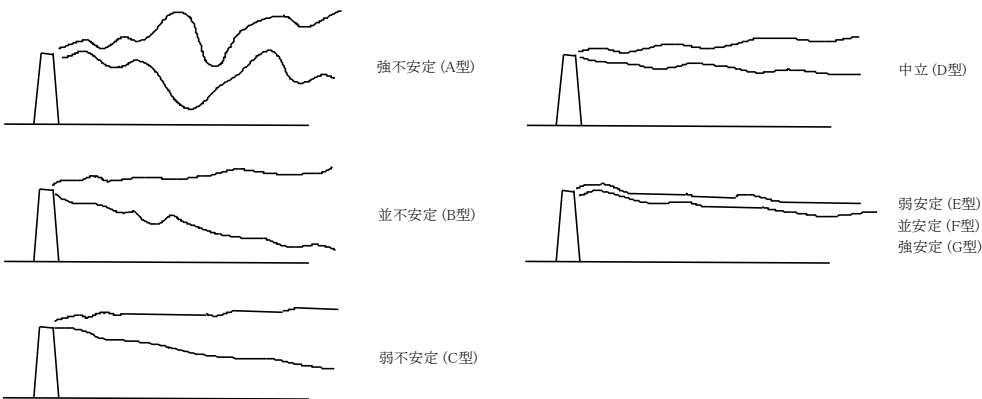

大気安定度と煙の型との模式

③風配図

二 又

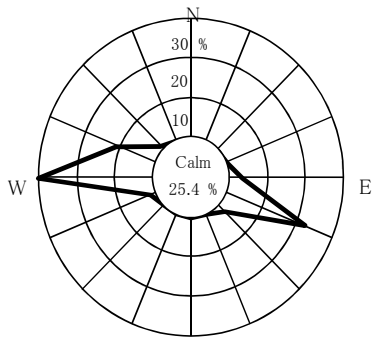

S
(10月)

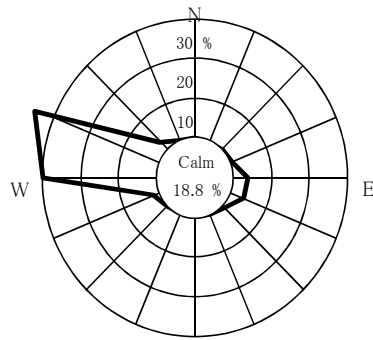

S
(11月)

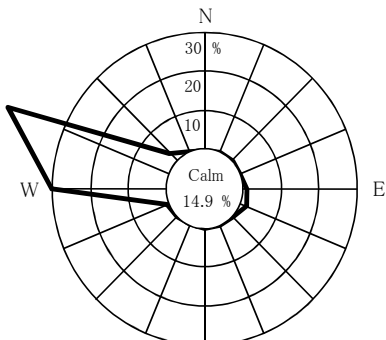

S
(12月)

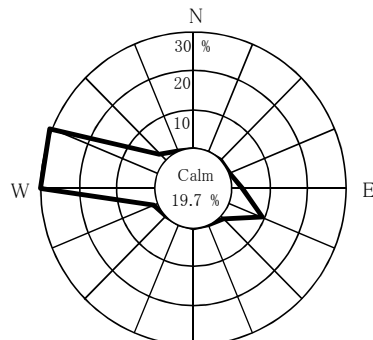

S
(第3四半期)

Calm: 風速0.4 m/sec以下

3. 参 考 图 表

(1) 河底土中の放射能濃度の推移

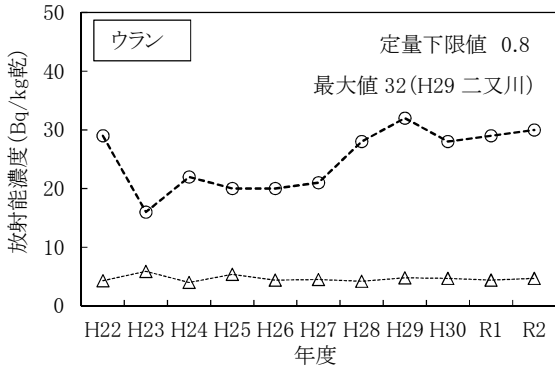
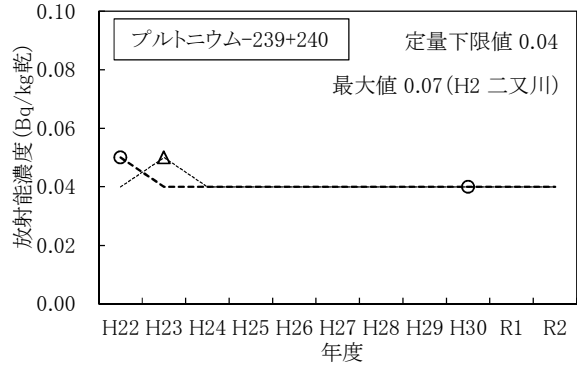
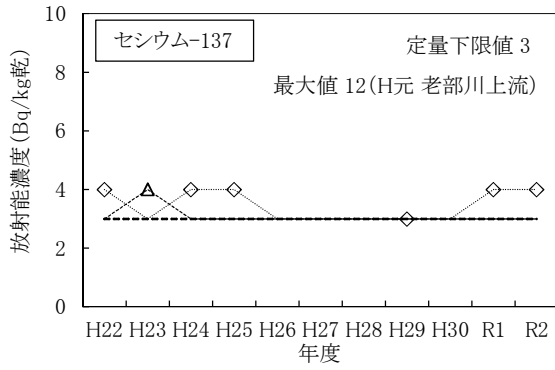

(凡例)
 ◆ 老部川上流 □ 老部川下流(県)
 ▲ 老部川下流(事業者) ○ 二又川

- ・プルトニウム-238については、これまでの測定値が全てNDであったためグラフの作成を省略した。
- ・マーカの無い箇所はNDを示す。
- ・ウランはウラン-234、ウラン-235及びウラン-238の合計。

(2) 湖底土中の放射能濃度の推移

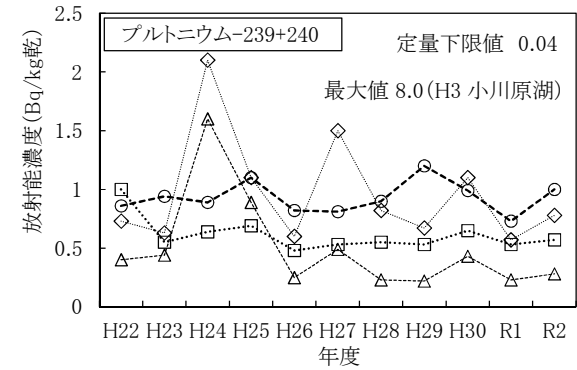
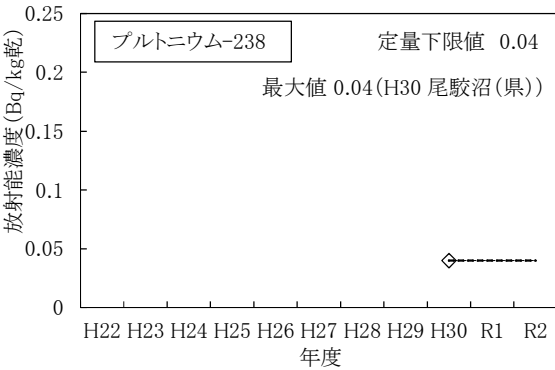
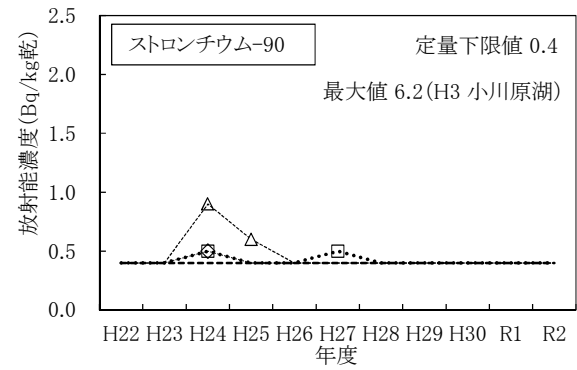
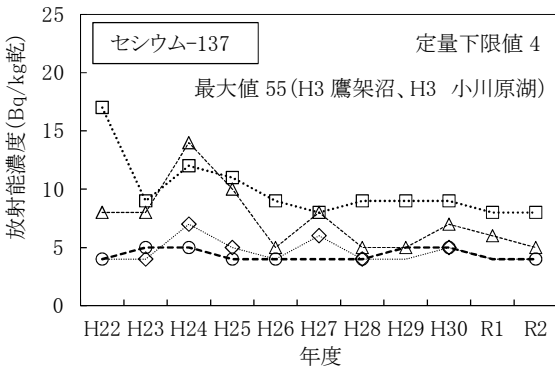

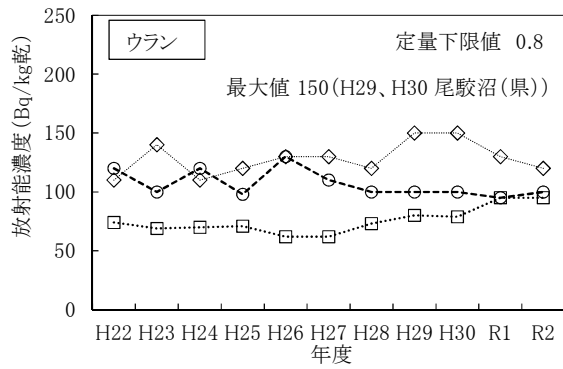
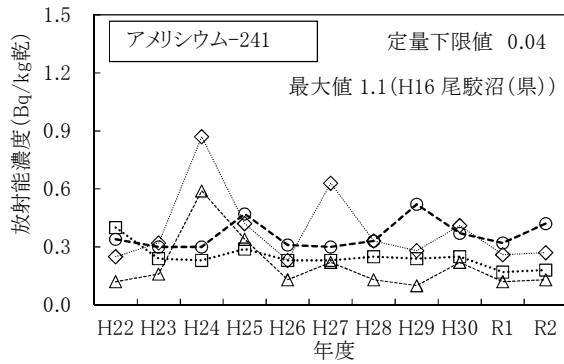

(凡例)

- ◆ 尾駮沼(県)
- △ 小川原湖
- 鷹架沼
- 尾駮沼(事業者)

- ・セシウム-244については、これまでの測定値が全てNDであったためグラフの作成を省略した。
- ・マーカーの無い箇所はNDを示す。
- ・ウランはウラン-234、ウラン-235及びウラン-238の合計。

(3) 表土中の放射能濃度の推移

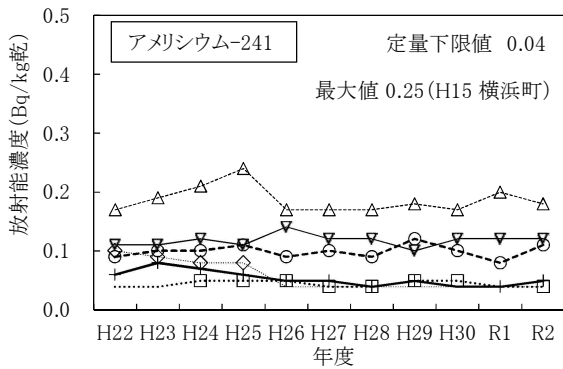
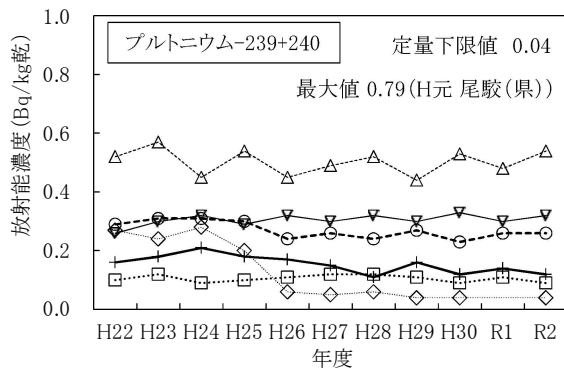
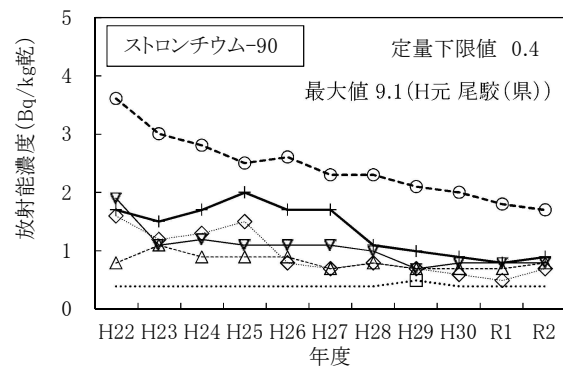
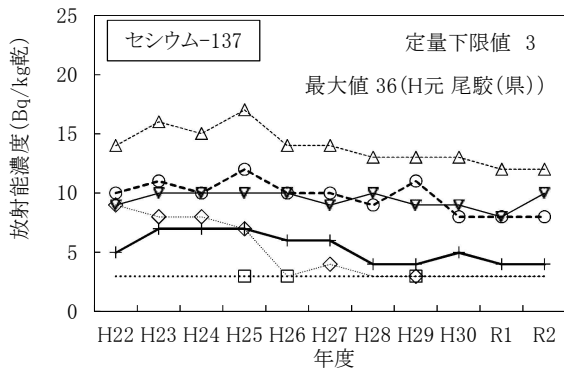

(凡例)

- ◆ 尾駮沼(県)
- △ 横浜町
- ▽ 千樽
- 千歳平
- 尾駮沼(事業者)
- +— 比較対照(青森市)

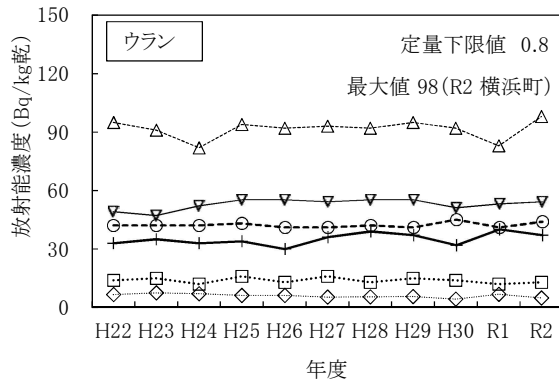

(凡例)

- ◇ 尾駿(県)
- △ 千歳平
- ▽ 横浜町
- 尾駿(事業者)
- 千樽
- ⊕ 比較対照(青森市)

- ・ヨウ素-129、プルトニウム-238及びキュリウム-244については、これまでの測定値が全てNDであったためグラフの作成を省略した。
- ・マーカ-の無い箇所はNDを示す。
- ・ウランはウラン-234、ウラン-235及びウラン-238の合計。
- ・尾駿(県)は、平成26年度に採取場所を変更している。
- ・比較対照(青森市)は、平成28年度に採取場所を変更している。

(4) 海底土中の放射能濃度の推移

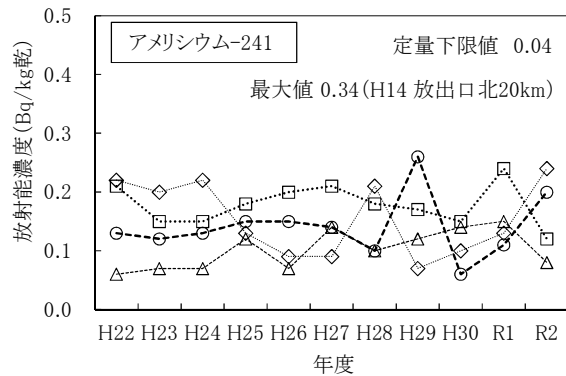
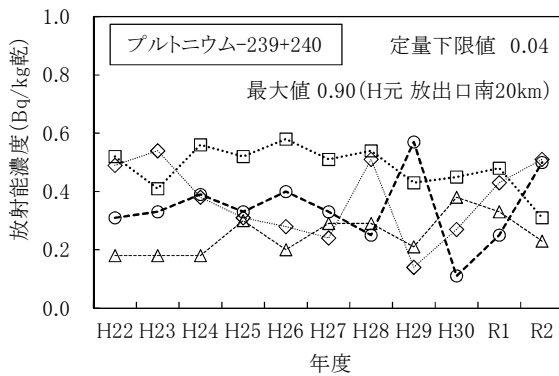

(凡例)

- ◇ 放出口付近(県)
- △ 放出口北20km
- ▽ 放出口南20km
- 放出口付近(事業者)

- ・セシウム-137、ストロンチウム-90、プルトニウム-238、キュリウム-244については、これまでの測定値が全てNDであったためグラフの作成を省略した。

東 通 原 子 力 発 電 所

1. 青森県実施分測定結果

(1) 空間放射線量率測定結果

①モニタリングステーションによる空間放射線量率 (NaI) 測定結果

(単位:nGy/h)

測定局	測定月	平均	最大	最小	標準偏差	平常の変動幅を外れた時間数 (単位:時間)	平常の変動幅を外れた原因と時間数 (単位:時間)		平常の変動幅	過去の測定値の範囲	過去の同一四半期の測定値の範囲	備考
							施設起因	降雨等				
小田野沢	10月	18	44	16	2.7	10	0	10	7~29 (18±11)	10~91	12~91 (19)	
	11月	19	79	16	5.7	32	0	32				
	12月	18	56	15	4.0	15	0	15				
	第3四半期	18	79	15	4.3	57	0	57				
老部	10月	17	38	15	3.2	18	0	18	5~27 (16±11)	10~111	12~111 (18)	
	11月	18	84	15	6.5	29	0	29				
	12月	17	52	13	5.1	35	0	35				
	第3四半期	17	84	13	5.1	82	0	82				
近川	10月	22	45	20	2.9	11	0	11	9~33 (21±12)	9~80	14~80 (22)	
	11月	23	75	20	5.0	24	0	24				
	12月	22	62	18	4.7	21	0	21				
	第3四半期	22	75	18	4.3	56	0	56				

- ・測定値は1時間値。
- ・測定時間数は3か月間で約2,200時間。
- ・測定値は3 MeVを超える高エネルギー成分を含まない。
- ・「平常の変動幅」は、平成27~令和元年度の測定値の「平均値±(標準偏差の3倍)」。
- ・「過去の測定値の範囲」は、平成27~令和元年度の測定値の「最小値~最大値」。
- ・「過去の同一四半期の測定値の範囲」は、平成27~令和元年度の測定値のうち同一四半期の測定値の「最小値~最大値」。
また、括弧内の数値は平均値。
- ・「施設起因」は、監視対象施設である東通原子力発電所に起因するもの。
- ・「降雨等」に分類する要因としては、「降雨、降雪、雷雨、積雪等の気象要因及び地理・地形上の要因等の自然条件の変化」、「医療・産業に用いる放射性同位元素等の影響」、「国内外の他の原子力施設からの影響」などが挙げられる。
- ・「施設起因」と「降雨等」の影響が同時に認められた場合は、その主たる原因に分類している。

②モニタリングポストによる空間放射線量率(NaI)測定結果

(単位:nGy/h)

測定局	測定月	平均	最大	最小	標準偏差	平常の変動幅を外れた時間数 (単位:時間)	平常の変動幅を外れた原因と時間数 (単位:時間)		平常の変動幅	過去の測定値の範囲	過去の同一四半期の測定値の範囲	備考
							施設起因	降雨等				
砂子又	10月	22	44	20	2.9	13	0	13	9~33 (21±12)	12~93	15~93 (22)	
	11月	22	69	20	4.2	19	0	19				
	12月	21	50	17	3.7	20	0	20				
	第3四半期	22	69	17	3.7	52	0	52				
古野川	10月	20	50	18	3.1	18	0	18	9~29 (19±10)	9~84	14~84 (21)	
	11月	20	44	18	3.0	24	0	24				
	12月	20	46	16	3.0	17	0	17				
	第3四半期	20	50	16	3.0	59	0	59				
尻 労	10月	20	50	19	2.9	15	0	15	10~30 (20±10)	11~73	15~73 (21)	
	11月	21	44	19	3.3	22	0	22				
	12月	21	50	17	3.2	16	0	16				
	第3四半期	21	50	17	3.1	53	0	53				
桜木町	10月	17	36	15	3.1	7	0	7	2~30 (16±14)	5~101	9~101 (18)	
	11月	18	74	16	5.7	22	0	22				
	12月	17	51	13	4.4	19	0	19				
	第3四半期	18	74	13	4.5	48	0	48				
関 根	10月	23	52	21	3.2	20	0	20	12~32 (22±10)	12~92	18~92 (23)	
	11月	23	47	21	3.1	21	0	21				
	12月	22	43	18	3.1	16	0	16				
	第3四半期	23	52	18	3.2	57	0	57				
吹 越	10月	22	43	21	2.9	14	0	14	13~33 (23±10)	15~93	18~93 (24)	
	11月	23	49	20	3.4	17	0	17				
	12月	23	52	16	5.1	31	0	31				
	第3四半期	23	52	16	3.9	62	0	62				
泊	10月	22	44	20	3.7	14	0	14	6~36 (21±15)	9~130	13~130 (23)	
	11月	24	91	20	7.2	28	0	28				
	12月	22	57	13	6.6	43	0	43				
	第3四半期	23	91	13	6.1	85	0	85				
尾 駁	10月	23	47	21	3.1	4	0	4	8~38 (23±15)	8~141	13~141 (24)	
	11月	24	88	20	6.4	25	0	25				
	12月	22	53	14	6.3	19	0	19				
	第3四半期	23	88	14	5.6	48	0	48				

- ・測定値は1時間値。
- ・測定時間数は3か月間で約2,200時間。
- ・測定値は3 MeVを超える高エネルギー成分を含まない。
- ・「平常の変動幅」は、平成27~令和元年度の測定値の「平均値±(標準偏差の3倍)」。
- ・「過去の測定値の範囲」は、平成27~令和元年度の測定値の「最小値~最大値」。
- ・「過去の同一四半期の測定値の範囲」は、平成27~令和元年度の測定値のうち同一四半期の測定値の「最小値~最大値」また、括弧内の数値は平均値。
- ・「施設起因」は、監視対象施設である東通原子力発電所に起因するもの。
- ・「降雨等」に分類する要因としては、「降雨、降雪、雷雨、積雪等の気象要因及び地理・地形上の要因等の自然条件の変化」、「医療・産業に用いる放射性同位元素等の影響」、「国内外の他の原子力施設からの影響」などが挙げられる。
- ・「施設起因」と「降雨等」の影響が同時に認められた場合は、その主たる原因に分類している。

(2) 積算線量測定結果(RPLD)

測定地点		測定期間(日数)	3か月積算線量 (μ Gy/91日)	平常の変動幅 (μ Gy/91日)	備考
東通村	小田野沢	R2.9.24~R2.12.24 (91)	89	83 ~ 92	
	老部	"	88	82 ~ 91	
	砂子又	"	94	88 ~ 98	
	古野牛川	"	94	87 ~ 97	
	尻勞	"	93	88 ~ 97	
	大平滝浄水場	"	96	75 ~ 99	
	猿ヶ森	"	108	89 ~ 113	
	目名	"	98	82 ~ 101	
むつ市	近川	"	98	87 ~ 99	
	桜木町	"	92	77 ~ 94	
	関根	"	98	87 ~ 99	
	一里小屋	"	103	93 ~ 104	
	美付	"	95	86 ~ 96	
横浜町	吹越	"	92	85 ~ 94	
	有畑	"	112	98 ~ 115	
六ヶ所村	泊	"	95	84 ~ 99	
	尾駁	"	99	83 ~ 104	
	二又	"	95	87 ~ 98	

・測定値は宇宙線の一部及び自己照射の線量を含む。

・「3か月積算線量」は測定期間の測定値を91日あたりに換算し整数で示した値。

・「平常の変動幅」は平成27~令和元年度の3か月積算線量の測定値の「最小値~最大値」。

ただし、美付における平成29年度第4四半期の測定値は平常の変動幅の設定に用いていない(平成29年度報付5参照)。

(3) 大気浮遊じん中の全β放射能測定結果

(単位: Bq/m³)

測定局	採取期間	検体数	平均	最大	最小	備考
小田野沢	R2.10.1~R2.11.2	249	1.3	2.8	0.099	
	R2.11.2~R2.12.1	231	1.6	4.5	0.24	
	R2.12.1~R3.1.4	271	1.4	5.2	0.29	
	第3四半期	751	1.4	5.2	0.099	
老部	R2.10.1~R2.11.2	250	1.2	2.6	0.12	
	R2.11.2~R2.12.1	231	1.4	4.5	0.24	
	R2.12.1~R3.1.4	271	1.3	5.4	0.22	
	第3四半期	752	1.3	5.4	0.12	
近川	R2.10.1~R2.11.2	249	1.5	4.9	0.062	
	R2.11.2~R2.12.1	231	1.6	9.5	0.24	
	R2.12.1~R3.1.4	271	1.4	5.2	0.28	
	第3四半期	751	1.5	9.5	0.062	

- ・3時間集じん直後、10分間測定。
- ・平均値の算出においては測定値に検出限界以下のものが含まれる場合、そのときの検出限界値を測定値として算出し平均値に「<」を付ける。すべての測定値が検出限界以下の場合、平均値も検出限界以下とし「*」と表示する。

(4) 大気中のヨウ素-131測定結果

(単位: mBq/m³)

測定局	採取期間	検体数	平均	最大	最小	備考
小田野沢	R2.9.28~R2.11.2	5	ND	ND	ND	
	R2.11.2~R2.11.30	4	ND	ND	ND	
	R2.11.30~R3.1.4	5	ND	ND	ND	
	第3四半期	14	ND	ND	ND	
老部	R2.9.28~R2.11.2	5	ND	ND	ND	
	R2.11.2~R2.11.30	4	ND	ND	ND	
	R2.11.30~R3.1.4	5	ND	ND	ND	
	第3四半期	14	ND	ND	ND	
近川	R2.9.28~R2.11.2	5	ND	ND	ND	
	R2.11.2~R2.11.30	4	ND	ND	ND	
	R2.11.30~R3.1.4	5	ND	ND	ND	
	第3四半期	14	ND	ND	ND	

- ・168時間捕集直後、1時間測定。

(5) 環境試料中の放射能測定結果

試料名	採取地点	採取年月日	単位	機 器					
				⁵⁴ Mn	⁵⁹ Fe	⁵⁸ Co	⁶⁰ Co	¹³⁴ Cs	¹³⁷ Cs
大気浮遊じん	小 田 野 沢	R2.10.1~ R2.11.2	mBq/m ³	ND	ND	ND	ND	ND	ND
		R2.11.2~ R2.12.1		ND	ND	ND	ND	ND	ND
		R2.12.1~ R3.1.4		ND	ND	ND	ND	ND	ND
	老 部	R2.10.1~ R2.11.2		ND	ND	ND	ND	ND	ND
		R2.11.2~ R2.12.1		ND	ND	ND	ND	ND	ND
		R2.12.1~ R3.1.4		ND	ND	ND	ND	ND	ND
	近 川	R2.10.1~ R2.11.2		ND	ND	ND	ND	ND	ND
		R2.11.2~ R2.12.1		ND	ND	ND	ND	ND	ND
		R2.12.1~ R3.1.4		ND	ND	ND	ND	ND	ND
降 下 物	砂 子 又	R2.9.30~ R2.10.30	Bq/m ²	ND	ND	ND	ND	ND	ND
		R2.10.30~ R2.11.30		ND	ND	ND	ND	ND	ND
		R2.11.30~ R2.12.28		ND	ND	ND	ND	ND	ND
河 川 水	小老部川上流	R2.10.22	mBq/ℓ	ND	ND	ND	ND	ND	ND
	老 部	R2.10.22		ND	ND	ND	ND	ND	ND
	砂 子 又	R2.10.22		トリチウム については Bq/ℓ	ND	ND	ND	ND	ND
	一里小屋 有 畑	R2.10.22		ND	ND	ND	ND	ND	ND
精 米	目 名	R2.9.28	Bq/kg生	ND	ND	ND	ND	ND	ND
	奥 内	R2.9.21		ND	ND	ND	ND	ND	ND
ダ イ コ ン	向 野	R2.10.28	Bq/kg生	ND	ND	ND	ND	ND	ND
	泊	R2.10.27		ND	ND	ND	ND	ND	ND
ハ ク サ イ	上 田 屋	R2.11.5	Bq/ℓ	ND	ND	ND	ND	ND	ND
	豊 栄	R2.10.5		ND	ND	ND	ND	ND	ND
牛 乳 (原 乳)	東 栄	R2.10.5	Bq/ℓ	ND	ND	ND	ND	ND	ND
松 葉	小 田 野 沢	R2.11.5	Bq/kg生	ND	ND	ND	ND	ND	ND
ヒ ラ メ	六ヶ所村 前 面 海 域	R2.10.19		ND	ND	ND	ND	ND	ND
ア ワ ビ	小 田 野 沢 沖	R2.11.23		ND	ND	ND	ND	ND	ND
タ コ	小 田 野 沢 沖	R2.11.24		ND	ND	ND	ND	ND	ND

- ・ 機器分析によるγ線放出核種、³H及び⁹⁰Srの測定値は試料採取日に補正した値。
- ・ ヒラメ(六ヶ所村前面海域)は原子燃料サイクル施設環境放射線調査の試料を兼ねる。

分 析					放射化学分析				備 考
⁷ Be	⁴⁰ K	²¹⁴ Bi	²²⁸ Ac	¹³¹ I	³ H	⁹⁰ Sr	²³⁸ Pu	²³⁹⁺²⁴⁰ Pu	
4.8	—	—	—	—	—	—	—	—	
4.9	—	—	—	—	—	—	—	—	
4.6	—	—	—	—	—	—	—	—	
4.6	—	—	—	—	—	—	—	—	
5.0	—	—	—	—	—	—	—	—	
4.7	—	—	—	—	—	—	—	—	
4.7	—	—	—	—	—	—	—	—	
5.1	—	—	—	—	—	—	—	—	
4.5	—	—	—	—	—	—	—	—	
270	ND	—	—	—	—	—	—	—	
120	ND	—	—	—	—	—	—	—	
250	ND	—	—	—	—	—	—	—	
ND	ND	—	—	—	ND	—	—	—	
ND	ND	—	—	—	ND	—	—	—	
ND	ND	—	—	—	ND	—	—	—	
ND	ND	—	—	—	ND	—	—	—	
ND	25	—	—	—	—	ND	—	—	
ND	34	—	—	—	—	ND	—	—	
ND	80	—	—	—	—	0.12	—	—	
ND	58	—	—	—	—	ND	—	—	
ND	70	—	—	ND	—	0.10	—	—	
ND	52	—	—	ND	—	ND	—	—	
ND	49	—	—	ND	—	ND	—	—	
140	68	—	—	—	—	ND	—	—	
ND	150	—	—	—	—	ND	—	—	
ND	65	—	—	—	—	ND	ND	0.012	
ND	58	—	—	—	—	ND	—	—	

(6) 気象観測結果

① 風速・気温・湿度・降水量・積雪深

測定局	測定月	風速(m/sec)		気温(℃)			湿度(%)		降水量(mm)	積雪深(cm)				
		平均	最大	平均	最高	最低	平均	最小		平均	最大	最小	過去の値	
													平均	最大
小 田 野 沢	10月	—	—	—	—	—	—	—	105.5	0	0	0	0	0
	11月	—	—	—	—	—	—	—	82.5	0	0	0	0	9
	12月	—	—	—	—	—	—	—	64.5	3	27	0	4	41
	第3四半期	—	—	—	—	—	—	—	252.5	1	27	0	1	41
老 部	10月	2.2	7.7	13.8	20.9	5.3	74	35	116.5	0	0	0	0	0
	11月	1.8	5.5	8.0	21.0	-1.0	71	41	91.5	0	0	0	0	11
	12月	1.9	5.5	0.5	9.0	-7.7	70	42	102.0	7	44	0	5	36
	第3四半期	2.0	7.7	7.4	21.0	-7.7	71	35	310.0	2	44	0	2	36
近 川	10月	1.3	5.8	13.0	22.5	3.2	79	45	108.5	0	0	0	0	0
	11月	1.5	4.5	7.9	20.0	-0.2	72	44	64.0	0	0	0	0	13
	12月	1.6	4.7	0.7	8.9	-8.1	69	43	64.5	3	31	0	4	38
	第3四半期	1.5	5.8	7.1	22.5	-8.1	73	43	237.0	1	31	0	1	38
砂 子 又	10月	—	—	—	—	—	—	—	105.5	0	0	0	0	0
	11月	—	—	—	—	—	—	—	58.0	0	0	0	0	26
	12月	—	—	—	—	—	—	—	59.0	3	26	0	7	57
	第3四半期	—	—	—	—	—	—	—	222.5	1	26	0	3	57
古 野 牛 川	10月	—	—	—	—	—	—	—	108.0	0	0	0	0	0
	11月	—	—	—	—	—	—	—	44.5	0	0	0	0	15
	12月	—	—	—	—	—	—	—	43.0	2	17	0	2	26
	第3四半期	—	—	—	—	—	—	—	195.5	1	17	0	1	26
尻 芳	10月	—	—	—	—	—	—	—	150.5	0	0	0	0	0
	11月	—	—	—	—	—	—	—	54.5	0	0	0	0	9
	12月	—	—	—	—	—	—	—	47.0	3	19	0	2	23
	第3四半期	—	—	—	—	—	—	—	252.0	1	19	0	1	23

測定局	測定月	風速(m/sec)		気温(℃)			湿度(%)		降水量(mm)	積雪深(cm)				
		平均	最大	平均	最高	最低	平均	最小		平均	最大	最小	過去の値	
													平均	最大
桜木町	10月	-	-	-	-	-	-	-	121.5	0	0	0	0	0
	11月	-	-	-	-	-	-	-	91.5	0	0	0	1	23
	12月	-	-	-	-	-	-	-	84.5	7	29	0	13	68
	第3四半期	-	-	-	-	-	-	-	297.5	2	29	0	5	68
関根	10月	-	-	-	-	-	-	-	115.5	0	0	0	0	0
	11月	-	-	-	-	-	-	-	55.0	0	0	0	0	17
	12月	-	-	-	-	-	-	-	60.0	6	29	0	7	38
	第3四半期	-	-	-	-	-	-	-	230.5	2	29	0	2	38
吹越	10月	-	-	-	-	-	-	-	106.0	0	0	0	0	0
	11月	-	-	-	-	-	-	-	74.5	0	0	0	0	12
	12月	-	-	-	-	-	-	-	110.5	9	36	0	2	15
	第3四半期	-	-	-	-	-	-	-	291.0	3	36	0	1	15
泊	10月	-	-	-	-	-	-	-	137.0	0	0	0	0	0
	11月	-	-	-	-	-	-	-	108.5	0	1	0	0	17
	12月	-	-	-	-	-	-	-	148.0	12	42	0	4	33
	第3四半期	-	-	-	-	-	-	-	393.5	4	42	0	2	33
尾駁	10月	-	-	-	-	-	-	-	98.0	0	0	0	0	0
	11月	-	-	-	-	-	-	-	126.0	0	1	0	1	27
	12月	-	-	-	-	-	-	-	121.5	19	55	0	11	64
	第3四半期	-	-	-	-	-	-	-	345.5	7	55	0	4	64

・測定値は「地上気象観測指針(平成14年気象庁)」に基づく1時間値。

・積雪深における「過去の値」は、前年度までの5年間(平成27～令和元年度)の同一時期の平均値及び最大値。

②大気安定度出現頻度表

単位:時間(括弧内は%)

測定局	分類 測定月	A	A-B	B	B-C	C	C-D	D	E	F	G	計	備考
老部	10月	3 (0.4)	55 (7.5)	66 (9.0)	9 (1.2)	19 (2.6)	2 (0.3)	303 (41.2)	38 (5.2)	40 (5.4)	201 (27.3)	736 (100)	
	11月	0 (0.0)	18 (2.5)	63 (8.8)	7 (1.0)	33 (4.6)	7 (1.0)	330 (45.8)	38 (5.3)	31 (4.3)	193 (26.8)	720 (100)	
	12月	0 (0.0)	14 (1.9)	34 (4.6)	3 (0.4)	23 (3.1)	6 (0.8)	427 (57.9)	36 (4.9)	42 (5.7)	153 (20.7)	738 (100)	
	第3 四半期	3 (0.1)	87 (4.0)	163 (7.4)	19 (0.9)	75 (3.4)	15 (0.7)	1,060 (48.3)	112 (5.1)	113 (5.2)	547 (24.9)	2,194 (100)	
近川	10月	9 (1.2)	45 (6.1)	71 (9.7)	2 (0.3)	15 (2.0)	1 (0.1)	315 (42.9)	7 (1.0)	13 (1.8)	256 (34.9)	734 (100)	
	11月	0 (0.0)	18 (2.5)	46 (6.4)	3 (0.4)	20 (2.8)	0 (0.0)	390 (54.2)	28 (3.9)	29 (4.0)	186 (25.8)	720 (100)	
	12月	0 (0.0)	7 (0.9)	21 (2.8)	0 (0.0)	24 (3.2)	1 (0.1)	472 (63.4)	38 (5.1)	36 (4.8)	145 (19.5)	744 (100)	
	第3 四半期	9 (0.4)	70 (3.2)	138 (6.3)	5 (0.2)	59 (2.7)	2 (0.1)	1,177 (53.5)	73 (3.3)	78 (3.5)	587 (26.7)	2,198 (100)	

・「発電用原子炉施設の安全解析に関する気象指針(平成13年3月 原子力安全委員会)」に基づく1時間値を用いて分類。

大気安定度分類表

風速(U) m/s	日射量(T) kW/m ²				放射収支量(Q) kW/m ²		
	T ≥ 0.60	0.60 > T ≥ 0.30	0.30 > T ≥ 0.15	0.15 > T	Q ≥ -0.020	-0.020 > Q ≥ -0.040	-0.040 > Q
U < 2	A	A-B	B	D	D	G	G
2 ≤ U < 3	A-B	B	C	D	D	E	F
3 ≤ U < 4	B	B-C	C	D	D	D	E
4 ≤ U < 6	C	C-D	D	D	D	D	D
6 ≤ U	C	D	D	D	D	D	D

発電用原子炉施設の安全解析に関する気象指針(平成13年3月 原子力安全委員会)

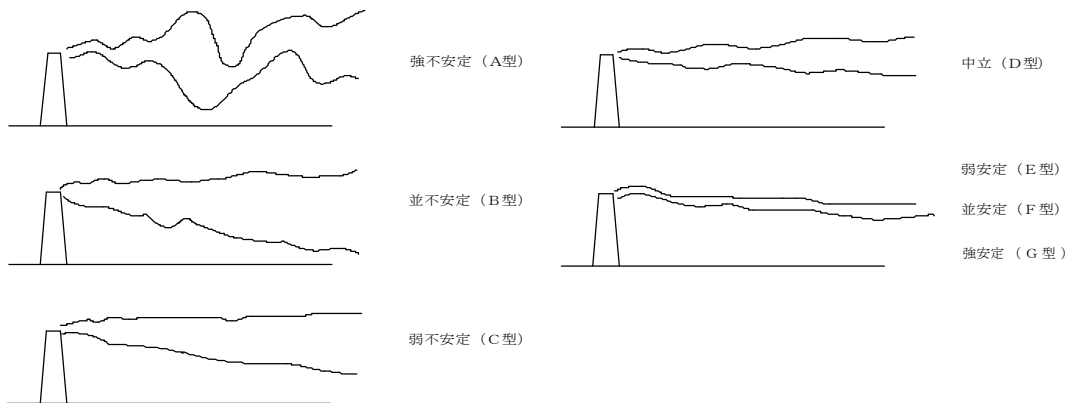

大気安定度と煙の型との模式図

③風配図
老部

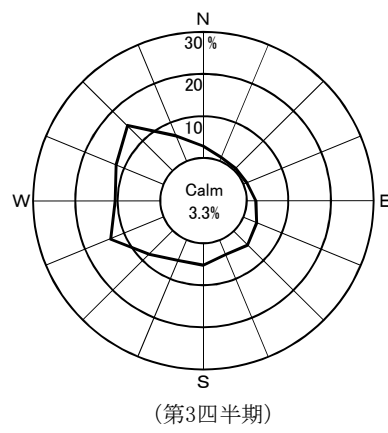
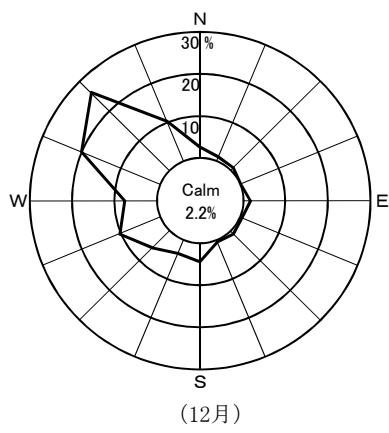
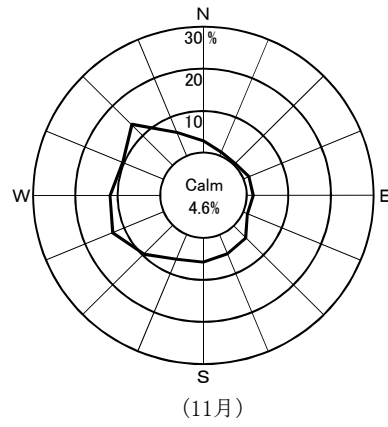
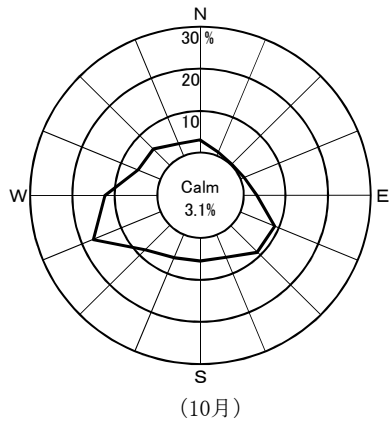

近川

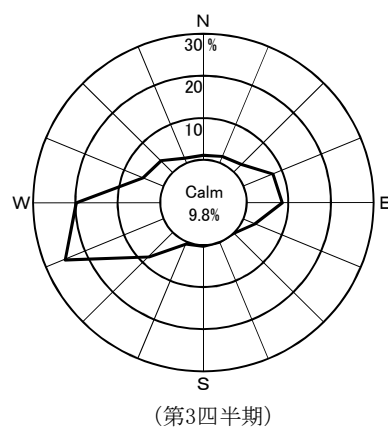
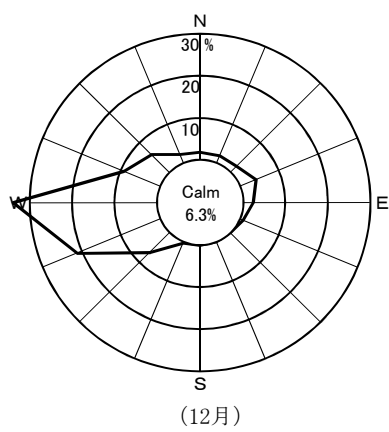
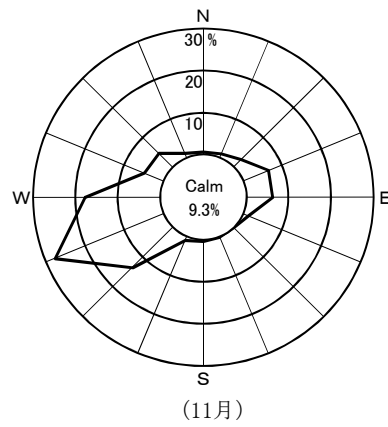
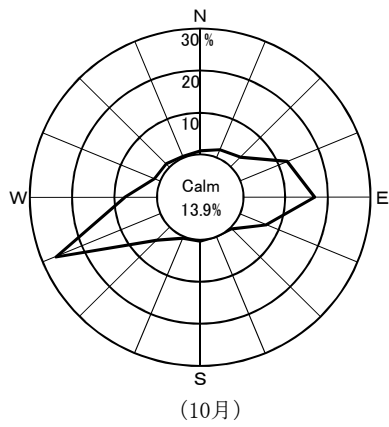

Calm: 風速0.4 m/sec以下

2. 事業者実施分測定結果

(1)空間放射線量率測定結果

①モニタリングポストによる空間放射線量率(NaI)測定結果

(単位:nGy/h)

測定局	測定月	平均	最大	最小	標準偏差	平常の変動幅を外れた時間数(単位:時間)	平常の変動幅を外れた原因と時間数(単位:時間)		平常の変動幅	過去の測定値の範囲	過去の同一四半期の測定値の範囲	備考
							施設起因	降雨等				
小川町	10月	17	33	15	2.6	21	0	21	7~25 (16±9)	11~63	13~63 (17)	
	11月	17	49	15	3.8	26	0	26				
	12月	17	43	14	3.3	24	0	24				
	第3四半期	17	49	14	3.3	71	0	71				
林ノ脇	10月	22	44	20	3.0	20	0	20	11~31 (21±10)	12~88	16~88 (22)	
	11月	22	69	20	4.6	32	0	32				
	12月	22	47	15	4.7	44	0	44				
	第3四半期	22	69	15	4.2	96	0	96				

- ・測定値は1時間値。
- ・測定時間数は3か月間で約2,200時間。
- ・測定値は3 MeVを超える高エネルギー成分を含まない。
- ・「平常の変動幅」は、平成27～令和元年度の測定値の「平均値±(標準偏差の3倍)」。
- ・「過去の測定値の範囲」は、平成27～令和元年度の測定値の「最小値～最大値」。
- ・「過去の同一四半期の測定値の範囲」は、平成27～令和元年度の測定値のうち同一四半期の測定値の「最小値～最大値」。
また、括弧内の数値は平均値。
- ・「施設起因」は、監視対象施設である東通原子力発電所に起因するもの。
- ・「降雨等」に分類する要因としては、「降雨、降雪、雷雨、積雪等の気象要因及び地理・地形上の要因等の自然条件の変化」、「医療・産業に用いる放射性同位元素等の影響」、「国内外の他の原子力施設からの影響」などが挙げられる。
- ・「施設起因」と「降雨等」が同時に認められた場合は、その主たる原因に分類している。

(2)積算線量測定結果(RPLD)

測定地点		測定期間 (日数)	3か月積算線量 (μ Gy/91日)	平常の変動幅 (μ Gy/91日)	備考
東通村	白 糠	R2. 9.24~R2.12.24 (91)	89	81 ~ 91	
	上 田 代	"	99	84 ~ 101	
	上 田 屋	"	101	89 ~ 101	
	蒲 野 沢	"	97	85 ~ 96	
むつ市	小 川 町	"	90	84 ~ 89	
横浜町	林 ノ 脇	"	98	88 ~ 98	

- ・測定値は宇宙線の一部及び自己照射の線量を含む。
- ・「3か月積算線量」は測定期間の測定値を91日あたりに換算し整数で示した値。
- ・「平常の変動幅」は平成27～令和元年度の3か月積算線量の測定値の「最小値～最大値」。

(3)環境試料中の放射能測定結果

試料名	採取地点	採取年月日	単位	機 器					
				⁵⁴ Mn	⁵⁹ Fe	⁵⁸ Co	⁶⁰ Co	¹³⁴ Cs	¹³⁷ Cs
大気浮遊じん	周辺監視区域境界付近(西側)	R2.10.1~ R2.11.2	mBq/m ³	ND	ND	ND	ND	ND	ND
		R2.11.2~ R2.12.1		ND	ND	ND	ND	ND	ND
		R2.12.1~ R3.1.4		ND	ND	ND	ND	ND	ND
	周辺監視区域境界付近(南側)	R2.10.1~ R2.11.2		ND	ND	ND	ND	ND	ND
		R2.11.2~ R2.12.1		ND	ND	ND	ND	ND	ND
		R2.12.1~ R3.1.4		ND	ND	ND	ND	ND	ND
降下物	周辺監視区域境界付近	R2.9.30~ R2.10.30	Bq/m ²	ND	ND	ND	ND	ND	ND
		R2.10.30~ R2.11.30		ND	ND	ND	ND	ND	ND
		R2.11.30~ R2.12.28		ND	ND	ND	ND	ND	ND
水道水	小田野沢川 泊	R2.10.2	mBq/ℓ トリチウム については Bq/ℓ	ND	ND	ND	ND	ND	ND
		R2.10.2		ND	ND	ND	ND	ND	ND
		R2.10.2		ND	ND	ND	ND	ND	ND
精米	小田野沢	R2.10.9	Bq/kg生	ND	ND	ND	ND	ND	ND
	大豆田	R2.10.10		ND	ND	ND	ND	ND	ND
ダイコン	近川	R2.11.10	Bq/kg生	ND	ND	ND	ND	ND	ND
キャベツ	砂子又	R2.10.14		ND	ND	ND	ND	ND	ND
ハクサイ	今泉	R2.11.16		ND	ND	ND	ND	ND	ND
牛乳(原乳)	斗南丘	R2.10.5	Bq/ℓ	ND	ND	ND	ND	ND	ND
	鶏沢	R2.10.5		ND	ND	ND	ND	ND	ND
松葉	老部	R2.11.16	Bq/kg生	ND	ND	ND	ND	ND	ND
	上イタヤノ木	R2.11.12		ND	ND	ND	ND	ND	ND
海水	放水口付近	R2.10.7	mBq/ℓ トリチウム については Bq/ℓ	ND	ND	ND	ND	ND	ND
	放水口沖	R2.10.7		ND	ND	ND	ND	ND	ND
コンブ	放水口付近	R2.10.7	Bq/kg生	ND	ND	ND	ND	ND	ND
チガイソ	白糠	R2.10.7		ND	ND	ND	ND	ND	ND

・測定値は、試料採取日に補正した値。

分 析					放射化学分析		備 考
⁷ Be	⁴⁰ K	²¹⁴ Bi	²²⁸ Ac	¹³¹ I	³ H	⁹⁰ Sr	
4.6	—	—	—	—	—	—	
4.5	—	—	—	—	—	—	
4.4	—	—	—	—	—	—	
4.9	—	—	—	—	—	—	
4.9	—	—	—	—	—	—	
4.7	—	—	—	—	—	—	
90	ND	—	—	—	—	—	
64	ND	—	—	—	—	—	
230	ND	—	—	—	—	—	
ND	ND	—	—	—	ND	—	
ND	ND	—	—	—	ND	—	
ND	ND	—	—	—	ND	—	
ND	31	—	—	—	—	ND	
ND	32	—	—	—	—	ND	
ND	67	—	—	—	—	ND	
ND	63	—	—	ND	—	0.06	
ND	82	—	—	ND	—	ND	
ND	48	—	—	ND	—	ND	
ND	51	—	—	ND	—	ND	
90	84	—	—	ND	—	3.3	
90	71	—	—	—	—	0.57	
ND	—	—	—	—	ND	—	
ND	—	—	—	—	ND	—	
ND	320	—	—	ND	—	ND	
12	200	—	—	—	—	ND	

(4)気象観測結果

①降水量・積雪深

測定局	測定月	降水量 (mm)	積雪深(cm)				
			平均	最大	最小	過去の値	
						平均	最大
小川町	10月	86.5	0 ^{※1}	0 ^{※1}	0 ^{※1}	0	0
	11月	59.5	0	0	0	0	21
	12月	61.5	4	19	0	5	35
	第3四半期	207.5	2	19	0	2	35
林ノ脇	10月	104.5	0 ^{※2}	0 ^{※2}	0 ^{※2}	0	0
	11月	67.0	0	0	0	0	17
	12月	48.5	18	60	0	7	50
	第3四半期	220.0	8	60	0	3	50

・測定値は「地上気象観測指針(平成14年気象庁)」に基づく1時間値。

・積雪深における「過去の値」は、前年度までの5年間(平成27～令和元年度)の同一時期の平均値及び最大値。

※1 積雪深計の定期点検により、10月1日～10月22日を欠測とした。

※2 積雪深計の定期点検により、10月1日～10月21日を欠測とした。

3. 参 考 图 表

(1) 大気浮遊じん中の全α放射能濃度及び全β放射能濃度の相関

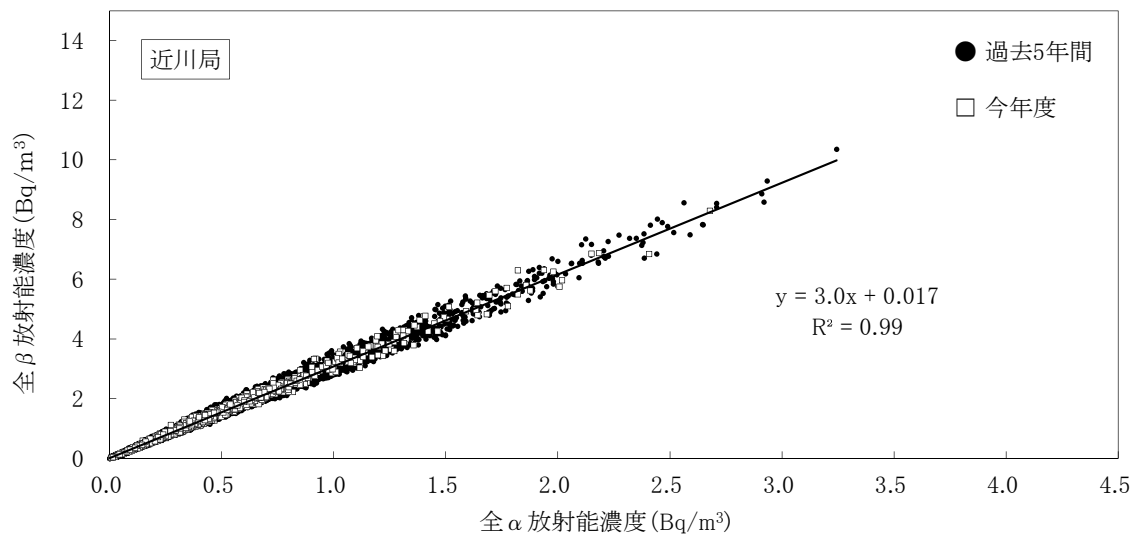
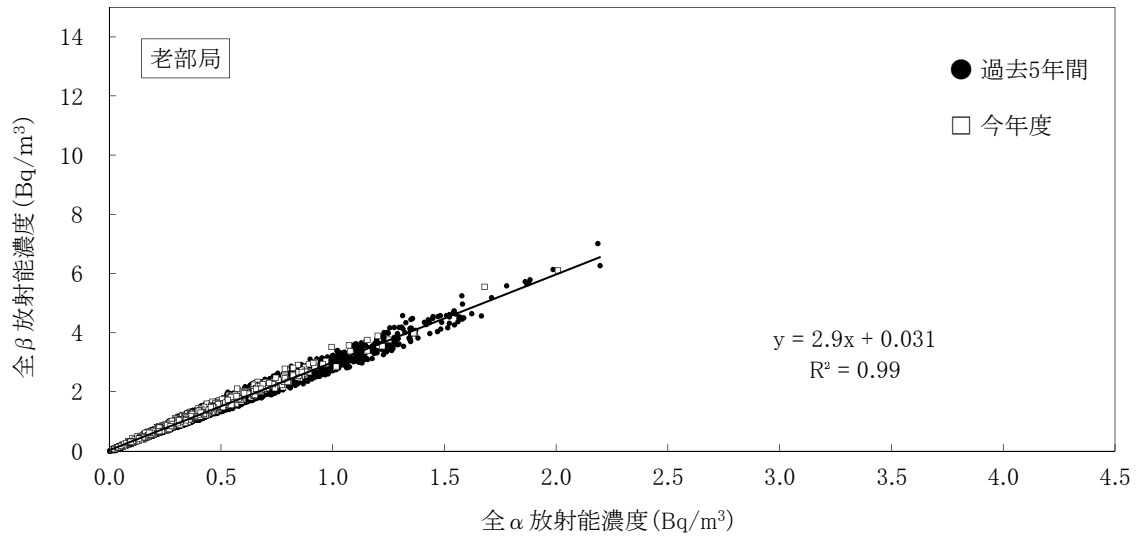
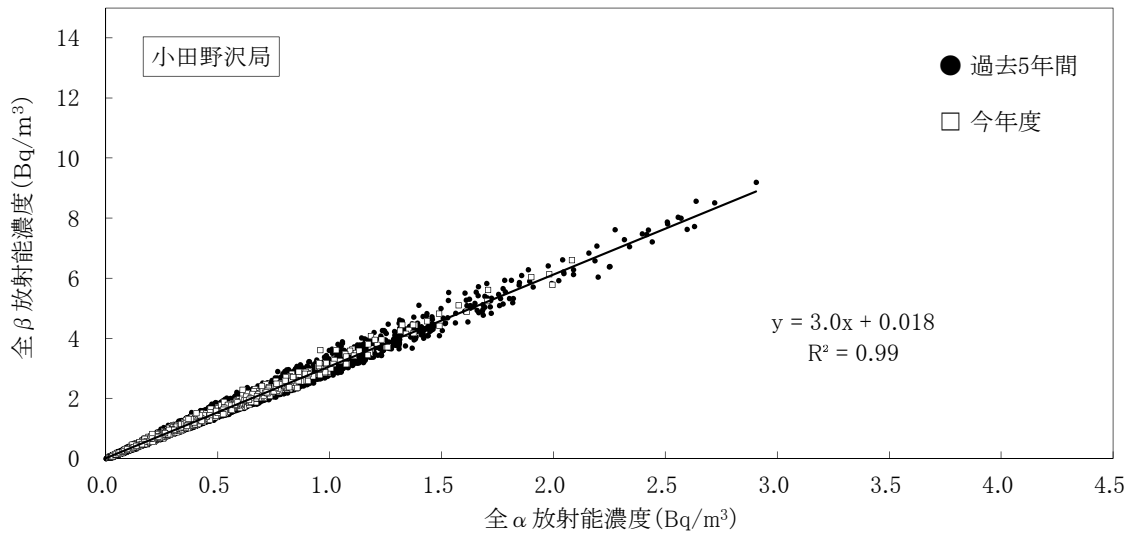

(2) 表土中の放射能濃度の推移

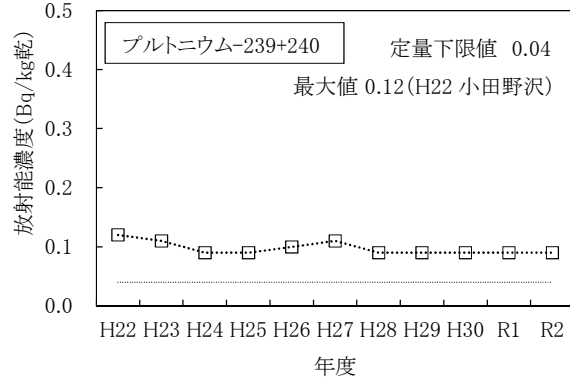
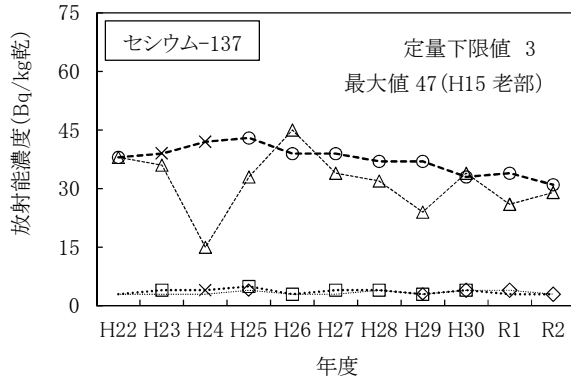

(凡例)

- ◇ 周辺監視区域境界付近
- △ 敷地境界付近
- 小田野沢
- 老部

- ・マーカーの無い箇所はNDを、「×」は、東京電力ホールディングス(株)福島第一原子力発電所の事故の影響が認められたことから、平常の変動幅の設定に用いないこととした測定値を示す。
- ・プルトニウム-238については、これまでの測定値がNDであったためグラフの作成を省略した。

(3) 海底土中の放射能濃度の推移

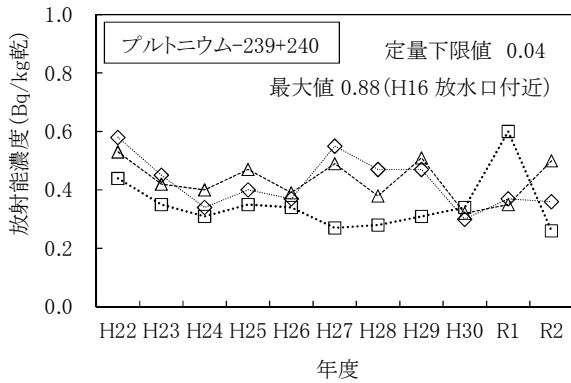

(凡例)

- ◇ 放水口付近(県)
- △ 放水口沖南2km
- 放水口沖北2km

- ・セシウム-137については、過去の測定値が全てNDであったためグラフの作成を省略した。
- ・プルトニウム-238については、これまでの測定値がNDであったためグラフの作成を省略した。

リサイクル燃料備蓄センター

1. 青森県実施分測定結果

(1) 空間放射線量率測定結果

① モニタリングポストによる空間放射線量率 (NaI) 測定結果

(単位:nGy/h)

測定局	測定月	平均	最大	最小	標準偏差	平常の変動幅を外れた時間数 (単位:時間)	平常の変動幅を外れた原因と時間数 (単位:時間)		平常の変動幅	過去の測定値の範囲	過去の同一四半期の測定値の範囲	備考
							施設起因	降雨等				
関根	10月	23	52	21	3.2	20	-	20	12~32 (22±10)	12~92	18~92 (23)	
	11月	23	47	21	3.1	21	-	21				
	12月	22	43	18	3.1	16	-	16				
	第3四半期	23	52	18	3.2	57	-	57				

- ・測定値は1時間値。
- ・測定時間数は3か月間で約2,200時間。
- ・測定値は3 MeVを超える高エネルギー成分を含まない。
- ・「平常の変動幅」は、平成27～令和元年度の測定値の「平均値±(標準偏差の3倍)」。
- ・「過去の測定値の範囲」は、平成27～令和元年度の測定値の「最小値～最大値」。
- ・「過去の同一四半期の測定値の範囲」は、平成27～令和元年度の測定値のうち同一四半期の測定値の「最小値～最大値」。
また、括弧内の数値は平均値。
- ・「施設起因」は、監視対象施設であるリサイクル燃料備蓄センターに起因するもの。ただし、施設が操業前であるため、表には「-」として記載している。
- ・「降雨等」に分類する要因としては、「降雨、降雪、雷雨、積雪等の気象要因及び地理・地形上の要因等の自然条件の変化」、「医療・産業に用いる放射性同位元素等の影響」、「国内外の他の原子力施設からの影響」などが挙げられる。

(参考) モニタリングポストによる空間放射線量率 (電離箱) 測定結果

(単位:nGy/h)

測定局	測定月	平均	最大	最小	標準偏差	備考
関根	10月	53	82	49	3.5	
	11月	53	76	49	3.5	
	12月	53	74	50	3.3	
	第3四半期	53	82	49	3.4	

- ・測定値は1時間値。
- ・測定値は3 MeVを超える高エネルギー成分を含む。

(2) 積算線量測定結果(RPLD)

測定地点		測定期間(日数)	3か月積算線量 (μ Gy/91日)	平常の変動幅 (μ Gy/91日)	備考
むつ市	関根	R2.9.24~R2.12.24 (91)	98	87 ~ 99	
	水川目	〃	93	81 ~ 96	
	美付	〃	95	86 ~ 96	
	浜関根	〃	99	91 ~ 102	
	比較対照 (むつ市川内町)	〃	102	84 ~ 106	

- ・測定値は宇宙線の一部及び自己照射の線量を含む。
- ・「3か月積算線量」は測定期間の測定値を91日当りに換算し整数で示した値。
- ・「平常の変動幅」は平成27～令和元年度の3か月積算線量の測定値の「最小値～最大値」。
ただし、美付における平成29年度第4四半期の測定値は平常の変動幅の設定に用いていない(平成29年度報付5参照)。

(3) 環境試料中の放射能測定結果

試料名	採取地点	採取年月日	単位	機器分析								備考	
				^{54}Mn	^{59}Fe	^{58}Co	^{60}Co	^{134}Cs	^{137}Cs	^7Be	^{40}K		^{214}Bi
松葉	浜ノ平	R2.11.16	Bq/kg生	ND	ND	ND	ND	ND	ND	91	81	—	—
	比較対照 (むつ市川内町)	R2.11.16		ND	ND	ND	ND	ND	ND	100	87	—	—

- ・測定値は試料採取日に補正した値。

(4) 気象観測結果

① 降水量・積雪深

測定局	測定月	降水量 (mm)	積雪深(cm)				
			平均	最大	最小	過去の値	
						平均	最大
関根	10月	115.5	0	0	0	0	0
	11月	55.0	0	0	0	0	17
	12月	60.0	6	29	0	7	38
	第3四半期	230.5	2	29	0	2	38

- ・測定値は「地上気象観測指針(平成14年気象庁)」に基づく1時間値。
- ・積雪深における「過去の値」は、前年度までの5年間(平成27～令和元年度)の同一時期の平均値及び最大値。

2. 事業者実施分測定結果

(1) 空間放射線量率測定結果

①モニタリングポストによる空間放射線量率 (NaI) 測定結果 (単位: nGy/h)

測定局	測定月	平均	最大	最小	標準偏差	平常の変動幅を外れた時間数 (単位: 時間)	平常の変動幅を外れた原因と時間数 (単位: 時間)		平常の変動幅	過去の測定値の範囲	過去の同一四半期の測定値の範囲	備考
							施設起因	降雨等				
美付	10月	21	53	18	3.6	16	-	16	7~33 (20±13)	7~92	14~92 (21)	
	11月	21	47	19	3.6	20	-	20				
	12月	20	49	15	3.9	17	-	17				
	第3四半期	20	53	15	3.7	53	-	53				

- ・測定値は1時間値。
- ・測定時間数は3か月間で約2,200時間。
- ・測定値は3MeVを超える高エネルギー成分を含まない。
- ・「平常の変動幅」は、平成27~令和元年度の測定値の「平均値±(標準偏差の3倍)」。
- ・「過去の測定値の範囲」は、平成27~令和元年度の測定値の「最小値~最大値」。
- ・「過去の同一四半期の測定値の範囲」は、平成27~令和元年度の測定値のうち同一四半期の測定値の「最小値~最大値」。
また、括弧内の数値は平均値。
- ・「施設起因」は、監視対象施設であるリサイクル燃料備蓄センターに起因するもの。ただし、施設が操業前であるため、表には「-」として記載している。
- ・「降雨等」に分類する要因としては、「降雨、降雪、雷雨、積雪等の気象要因及び地理・地形上の要因等の自然条件の変化」、「医療・産業に用いる放射性同位元素等の影響」、「国内外の他の原子力施設からの影響」などが挙げられる。

(参考) モニタリングポストによる空間放射線量率 (電離箱) 測定結果 (単位: nGy/h)

測定局	測定月	平均	最大	最小	標準偏差	備考
美付	10月	56	88	53	3.6	
	11月	56	82	53	3.7	
	12月	55	83	50	3.9	
	第3四半期	56	88	50	3.7	

- ・測定値は1時間値。
- ・測定値は3MeVを超える高エネルギー成分を含む。

(2) 積算線量測定結果(RPLD)

測定地点		測定期間(日数)	3か月積算線量 (μ Gy/91日)	平常の変動幅 (μ Gy/91日)	備考
むつ市	美付	R2. 9.24 ~ R2.12.24 (91)	98	88~100	
東通村	石持	〃	96	84~97	
	大和	〃	91	76~91	

- ・測定値は宇宙線の一部及び自己照射の線量を含む。
 - ・「3か月積算線量」は測定期間の測定値を91日あたりに換算し整数で示した値。
 - ・「平常の変動幅」は、平成27~令和元年度の3か月積算線量の測定値の「最小値~最大値」。
- ただし、美付における平成29年度第4四半期の測定値は平常の変動幅の設定に用いていない(平成29年度報 付5参照)。

(3) 環境試料中の放射能測定結果

試料名	採取地点	採取年月日	単位	機器分析										備考
				⁵⁴ Mn	⁵⁹ Fe	⁵⁸ Co	⁶⁰ Co	¹³⁴ Cs	¹³⁷ Cs	⁷ Be	⁴⁰ K	²¹⁴ Bi	²²⁸ Ac	
松葉	美付	R2.11.5	Bq/kg生	ND	ND	ND	ND	ND	ND	89	72	-	-	

- ・測定値は、試料採取日に補正した値。

(4) 気象観測結果

①降水量・積雪深

測定局	測定月	降水量 (mm)	積雪深(cm)				
			平均	最大	最小	過去の値	
						平均	最大
美付	10月	93.0	0*	0*	0*	0	0
	11月	46.0	0	0	0	0	14
	12月	43.5	4	22	0	3	29
	第3四半期	182.5	2	22	0	1	29

- ・測定値は「地上気象観測指針(平成14年気象庁)」に基づく1時間値。
- ・積雪深における「過去の値」は、前年度までの5年間(平成27~令和元年度)の同一時期の平均値及び最大値。

※積雪深計の不具合及び修理により、10月1日~10月30日を欠測とした。

3. 参 考 图 表

(1) 表土中の放射能濃度の推移

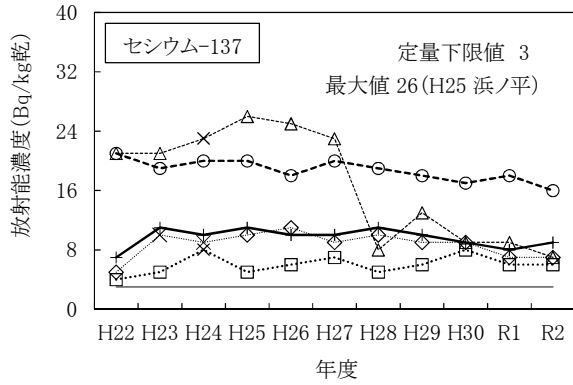

(凡例)

- ◆ 関根
- △ 浜ノ平
- ▽ 大利
- 水川目
- 美付
- ⊕ 比較対照 (むつ市川内町)

- ・「×」は、東京電力ホールディングス(株)福島第一原子力発電所の事故の影響が認められたことから、平常の変動幅の設定に用いないこととした測定値を示す。
- ・浜ノ平は、平成28年度、平成29年度に採取場所を変更している。

周辺監視区域内測定結果

原子燃料サイクル施設

1. モニタリングポスト測定結果

(1) 再処理事業所モニタリングポスト

- ① 空間放射線量率(低線量率計)
- ② 大気中の気体状 β 放射能(クリプトン-85換算)

(2) 濃縮・埋設事業所モニタリングポスト

- ① 空間放射線量率(低線量率計)

2. 再処理工場の液体廃棄物の放出量測定結果

3. 再処理工場の気体廃棄物の放出量測定結果

4. 気象観測結果

- ① 風速
- ② 降水量
- ③ 大気安定度
- ④ 風配図



図 モニタリングポスト、主排気筒、気象観測設備配置図

1. モニタリングポスト測定結果

(1)再処理事業所モニタリングポスト(令和2年10月～令和2年12月)

①空間放射線量率(低線量率計)

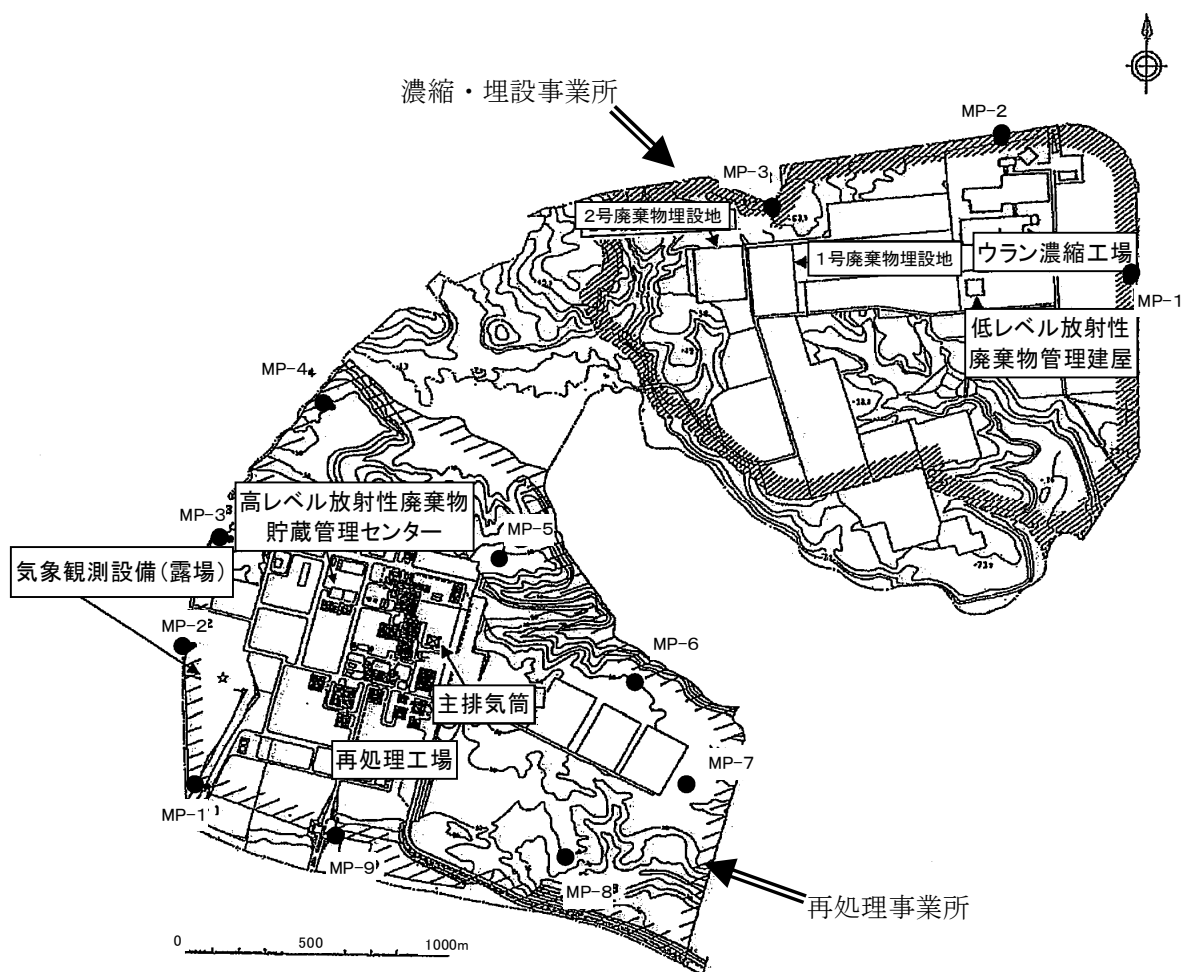
(単位:nGy/h)

測定地点	測定月	平均	最大	最小	過去最大値	備考
MP-1	10月	17	33	15	91	
	11月	18	98	15		
	12月	17	41	12		
	第3四半期	17	98	12		
MP-2	10月	20	35	18	112	
	11月	21	83	17		
	12月	19	35	14		
	第3四半期	20	83	14		
MP-3	10月	17	36	15	142	
	11月	18	64	14		
	12月	17	47	11		
	第3四半期	17	64	11		
MP-4	10月	18	37	16	123	
	11月	19	52	15		
	12月	17	40	12		
	第3四半期	18	52	12		
MP-5	10月	17	33	15	123	
	11月	18	67	15		
	12月	17	33	13		
	第3四半期	18	67	13		
MP-6	10月	17	36	15	128	
	11月	18	92	14		
	12月	17	44	11		
	第3四半期	18	92	11		
MP-7	10月	18	38	16	150	
	11月	20	117	15		
	12月	18	42	13		
	第3四半期	19	117	13		
MP-8	10月	18	37	16	111	
	11月	19	118	15		
	12月	18	37	12		
	第3四半期	18	118	12		
MP-9	10月	18	34	16	103	
	11月	19	102	16		
	12月	18	41	13		
	第3四半期	19	102	13		

- ・3"φ×3"NaI(Tl)シンチレーション検出器(温度補償型)、連続測定(1時間値)、局舎屋根(地上約6 m)に設置。
- ・測定値は1時間値。
- ・測定値は、3 MeVを超える高エネルギー成分を含まない。
- ・「過去最大値」は、平成27～令和元年度までの測定値の最大値。

②大気中の気体状β放射能(クリプトン-85換算)

(単位:kBq/m³)

測定地点	測定月	平均	最大	最小	過去最大値	備考
MP-1	10月	ND	ND	ND	ND	定量下限値以上となった回数 :0回
	11月	ND	ND	ND		
	12月	ND	ND	ND		
	第3四半期	ND	ND	ND		
MP-2	10月	ND	ND	ND	ND	定量下限値以上となった回数 :0回
	11月	ND	ND	ND		
	12月	ND	ND	ND		
	第3四半期	ND	ND	ND		
MP-3	10月	ND	ND	ND	ND	定量下限値以上となった回数 :0回
	11月	ND	ND	ND		
	12月	ND	ND	ND		
	第3四半期	ND	ND	ND		
MP-4	10月	ND	ND	ND	ND	定量下限値以上となった回数 :0回
	11月	ND	ND	ND		
	12月	ND	ND	ND		
	第3四半期	ND	ND	ND		
MP-5	10月	ND	ND	ND	ND	定量下限値以上となった回数 :0回
	11月	ND	ND	ND		
	12月	ND	ND	ND		
	第3四半期	ND	ND	ND		
MP-6	10月	ND	ND	ND	ND	定量下限値以上となった回数 :0回
	11月	ND	ND	ND		
	12月	ND	ND	ND		
	第3四半期	ND	ND	ND		
MP-7	10月	ND	ND	ND	ND	定量下限値以上となった回数 :0回
	11月	ND	ND	ND		
	12月	ND	ND	ND		
	第3四半期	ND	ND	ND		
MP-8	10月	ND	ND	ND	ND	定量下限値以上となった回数 :0回
	11月	ND	ND	ND		
	12月	ND	ND	ND		
	第3四半期	ND	ND	ND		
MP-9	10月	ND	ND	ND	ND	定量下限値以上となった回数 :0回
	11月	ND	ND	ND		
	12月	ND	ND	ND		
	第3四半期	ND	ND	ND		

・プラスチックシンチレーション検出器(350×300×0.5 mm)、連続測定(1時間値)

・測定値は1時間値。

・NDは、定量下限値(2 kBq/m³)未満を示す。

・「過去最大値」は、平成27～令和元年度の測定値の最大値。

・平均値の算出においては、測定値に定量下限値未満のものが含まれる場合、定量下限値を測定値として算出し、平均値に「<」を付ける。すべての測定値が定量下限値未満の場合、平均値も定量下限値未満とし「ND」と示す。

(2)濃縮・埋設事業所モニタリングポスト(令和2年10月～令和2年12月)

①空間放射線量率(低線量率計)

(単位:nGy/h)

測定地点	測定月	平均	最大	最小	過去最大値	備考
MP-1	10月	20	43	18	120	
	11月	21	62	17		
	12月	18	53	11		
	第3四半期	20	62	11		
MP-2	10月	24	40	22	107	
	11月	25	53	22		
	12月	22	47	15		
	第3四半期	24	53	15		
MP-3	10月	24	42	22	115	
	11月	24	56	20		
	12月	22	50	15		
	第3四半期	23	56	15		

- ・ $2\phi \times 2\uparrow$ NaI(Tl)シンチレーション検出器(温度補償型)、連続測定(1時間値)、地上約1.8 mに設置。
- ・ 測定値は1時間値。
- ・ 測定値は、3 MeVを超える高エネルギー成分を含まない。
- ・ 「過去最大値」は、平成27～令和元年度までの測定値の最大値。

2. 再処理工場の液体廃棄物の放出量測定(令和2年10月～令和2年12月)

(単位:Bq)

測定月	³ H	¹²⁹ I	¹³¹ I	その他α線を放出する核種	その他α線を放出しない核種	備考
10月	4.7×10 ⁸ (9.7×10 ⁷)	*	*	*	*	
11月	*	*	—	—	*	
12月	1.7×10 ⁹ (1.5×10 ⁸)	*	*	*	*	
第3四半期	2.1×10 ⁹ (2.5×10 ⁸)	*	*	*	*	

- ・放出量は、低レベル廃液処理建屋と使用済燃料受入れ・貯蔵管理建屋からの放出を合わせた数値である。
- ・「その他α線を放出する核種」は全α、「その他α線を放出しない核種」は全β(γ)である。
- ・全α又は全β(γ)が検出限界以上の場合は、当該試料について核種別に測定した結果を用いて算出している。
()内の数値は、測定結果が有意値となったときの検出限界濃度(Bq/cm³)に排水量(cm³)を乗じて算出した放射能(Bq)を足し合わせた量である。
- ・「*」は検出限界未満を示す。
- ・「—」は測定対象外を示す。
- ・11月は使用済燃料受入れ・貯蔵管理建屋からの放出のみであったため、「I-131」及び「その他α線を放出する核種」は測定対象外であった。

(参考)その他α線を放出する核種及びその他α線を放出しない核種の核種ごとの放出量

(単位:Bq)

測定月	Pu(α)	Am(α)	Cm(α)	²⁴¹ Pu	⁶⁰ Co	¹⁰⁶ Ru	¹³⁴ Cs	¹³⁷ Cs
10月	*	*	*	*	*	*	*	*
11月	—	—	—	—	—	—	—	—
12月	*	*	*	*	*	*	*	*
第3四半期	*	*	*	*	*	*	*	*

測定月	¹⁵⁴ Eu	¹⁴⁴ Ce	⁹⁰ Sr	備考
10月	*	*	/	
11月	—	—		
12月	*	*		
第3四半期	*	*	*	

- ・低レベル廃液処理建屋からの放出を示す。
- ・⁹⁰Srは、四半期ごとに測定している。
- ・「*」は検出限界未満を示す。
- ・「—」は測定対象外を示す。

3. 再処理工場の気体廃棄物の放出量測定(令和2年10月～令和2年12月)

(単位:Bq)

測定月	^{85}Kr	^3H	^{14}C	^{129}I	^{131}I	その他 α 線を放出する核種	その他 α 線を放出しない核種	備考
10月	*	5.6×10^9 (2.6×10^9)	*	*	1.0×10^6 (4.8×10^5)	*	*	
11月	*	5.0×10^9 (1.6×10^9)	*	*	3.6×10^5 (2.6×10^5)	*	*	
12月	*	5.2×10^9 (1.2×10^9)	*	*	1.5×10^5 (1.1×10^5)	*	*	
第3四半期	*	1.6×10^{10} (5.4×10^9)	*	*	1.5×10^6 (8.6×10^5)	*	*	

- ・「その他 α 線を放出する核種」は全 α 、「その他 α 線を放出しない核種」は全 β (γ)及び揮発性 ^{106}Ru である。
- ・全 α 又は全 β (γ)が検出限界以上の場合、当該試料について核種別に測定した結果を用いて算出している。
- ()内の数値は、測定結果が有意値となったときの検出限界濃度(Bq/cm³)に排気量(cm³)を乗じて算出した放射能(Bq)を足し合わせた量である。
- ・「*」は検出限界未満を示す。

(参考)その他 α 線を放出する核種及びその他 α 線を放出しない核種の核種ごとの値(単位:Bq)

測定月	Pu(α)	^{106}Ru	^{137}Cs	^{90}Sr	備考
10月	*	*	*	/	
11月	*	*	*		
12月	*	*	*		
第3四半期	*	*	*		

- ・ ^{90}Sr は、四半期ごとに測定している。
- ・「*」は検出限界未満を示す。

○放出量測定結果における検出限界濃度

(1) 液体廃棄物の検出限界濃度

(単位:Bq/cm³)

核 種	検出限界濃度
³ H	2×10 ⁻¹ 以下
¹²⁹ I	2×10 ⁻³ 以下
¹³¹ I	2×10 ⁻² 以下
全α	4×10 ⁻³ 以下
全β(γ)	4×10 ⁻² 以下
Pu(α)	1×10 ⁻³ 以下
Am(α)	6×10 ⁻⁵ 以下
Cm(α)	6×10 ⁻⁵ 以下
²⁴¹ Pu	3×10 ⁻² 以下
⁶⁰ Co	2×10 ⁻² 以下
¹⁰⁶ Ru	2×10 ⁻² 以下
¹³⁴ Cs	2×10 ⁻² 以下
¹³⁷ Cs	2×10 ⁻² 以下
¹⁵⁴ Eu	2×10 ⁻² 以下
¹⁴⁴ Ce	2×10 ⁻² 以下
⁹⁰ Sr	7×10 ⁻⁴ 以下

(2) 気体廃棄物の検出限界濃度

(単位:Bq/cm³)

核 種	検出限界濃度
⁸⁵ Kr	2×10 ⁻² 以下
³ H	4×10 ⁻⁵ 以下
¹⁴ C	4×10 ⁻⁵ 以下
¹²⁹ I	4×10 ⁻⁸ 以下
¹³¹ I	7×10 ⁻⁹ 以下
全α	4×10 ⁻¹⁰ 以下
全β(γ)	4×10 ⁻⁹ 以下
Pu(α)	4×10 ⁻¹⁰ 以下
¹⁰⁶ Ru	4×10 ⁻⁹ 以下
¹³⁷ Cs	4×10 ⁻⁹ 以下
⁹⁰ Sr	4×10 ⁻¹⁰ 以下

・¹⁰⁶Ruは粒子状¹⁰⁶Ru及び揮発性¹⁰⁶Ruそれぞれに対する値を示した。

4. 気象観測結果(令和2年10月～令和2年12月)

①風速

測定地点	測定月	風速(m/sec)		備考
		平均	最大	
地上10 m	10 月	3.2	11.3	
	11 月	3.9	12.0	
	12 月	4.8	11.2	
	第3四半期	4.0	12.0	
地上150 m	10 月	7.3	20.8	
	11 月	8.3	19.6	
	12 月	9.3	28.4	
	第3四半期	8.3	28.4	

- ・「地上気象観測指針(平成14年気象庁)」に基づく1時間値。
- ・地上10 m :風向風速計[超音波式](気象庁検定付)、連続測定(1時間値)
- ・地上150 m :ドップラーソーダ、連続測定(1時間値)

②降水量

測定地点	測定月	降水量(mm)	備考
露場	10 月	97.0	
	11 月	123.0	
	12 月	94.5	
	第3四半期	314.5	

- ・「地上気象観測指針(平成14年気象庁)」に基づく1時間値を用いて算出。
- ・雨雪量計[転倒ます型](気象庁検定付)

③大気安定度

(単位:時間[括弧内は%])

測定地点	分類 測定月	A	A-B	B	B-C	C	C-D	D	E	F	G	計	備考
		露場	10 月	2 (0.3)	25 (3.4)	36 (4.8)	20 (2.7)	29 (3.9)	19 (2.6)	356 (47.8)	45 (6.0)	46 (6.2)	
11 月	0 (0.0)		14 (1.9)	23 (3.2)	6 (0.8)	17 (2.4)	11 (1.5)	528 (73.3)	23 (3.2)	17 (2.4)	81 (11.3)	720 (100)	
12 月	0 (0.0)		3 (0.4)	11 (1.5)	2 (0.3)	9 (1.2)	8 (1.1)	619 (84.1)	17 (2.3)	21 (2.9)	46 (6.3)	736 (100)	
第3四半期	2 (0.1)		42 (1.9)	70 (3.2)	28 (1.3)	55 (2.5)	38 (1.7)	1503 (68.3)	85 (3.9)	84 (3.8)	293 (13.3)	2200 (100)	

- ・「発電用原子炉施設の安全解析に関する気象指針(平成13年3月 原子力安全委員会)」に基づく1時間値を用いて分類。
- ・風向風速計[超音波式](気象庁検定付)、日射計[電気式](気象庁検定付)、放射収支計[熱電対式]

大気安定度分類表

風速(U) m/s	日射量(T) kW/m ²				放射収支量(Q) kW/m ²		
	T ≥ 0.60	0.60 > T ≥ 0.30	0.30 > T ≥ 0.15	0.15 > T	Q ≥ -0.020	-0.02 > Q ≥ -0.040	-0.040 > Q
U < 2	A	A-B	B	D	D	G	G
2 ≤ U < 3	A-B	B	C	D	D	E	F
3 ≤ U < 4	B	B-C	C	D	D	D	E
4 ≤ U < 6	C	C-D	D	D	D	D	D
6 ≤ U	C	D	D	D	D	D	D

発電用原子炉施設の安全解析に関する気象指針(平成13年3月 原子力安全委員会)

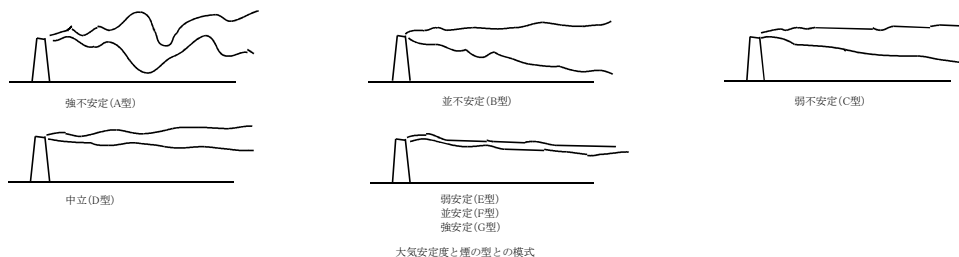

④風況図
・地上10 m

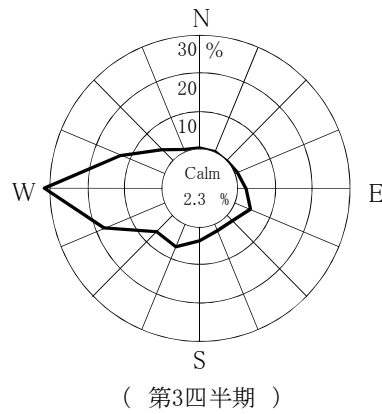
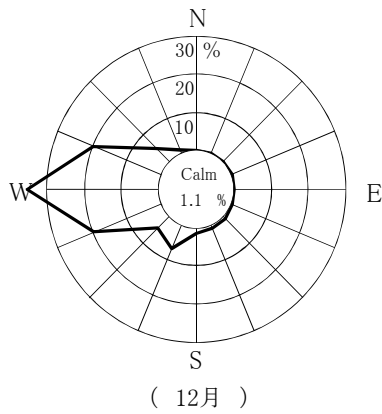
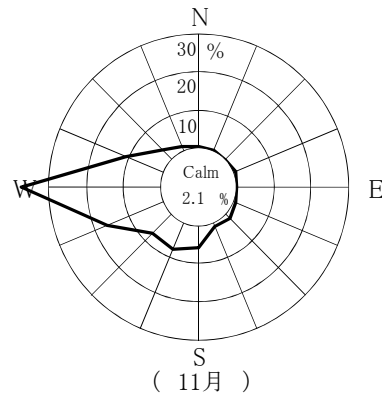
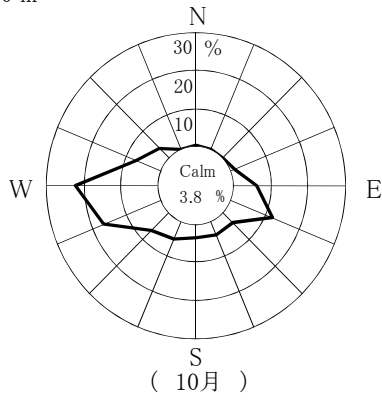

・地上150 m

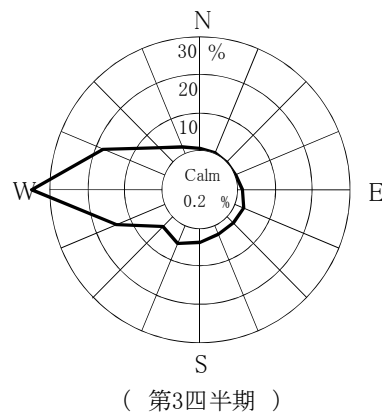
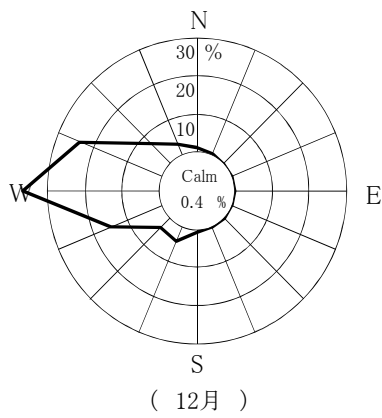
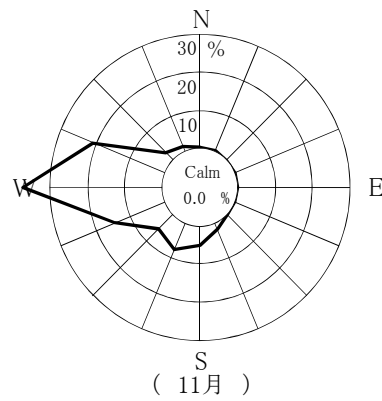
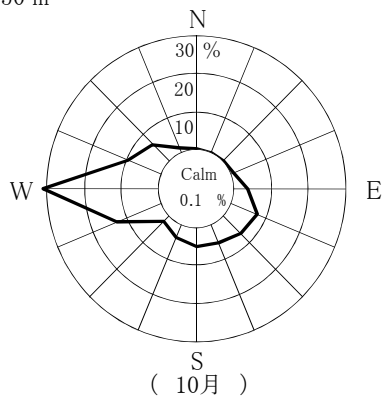

Calm: 風速0.4 m/sec以下

東通原子力発電所

1. モニタリングポスト測定結果

① 空間放射線量率

2. 排気筒モニタ測定結果

① 全ガンマ線計数率(希ガス)

3. 放水口モニタ測定結果

① 全ガンマ線計数率

4. 気象観測結果

① 風速

② 降水量

③ 大気安定度

④ 風配図



図 モニタリングポスト、排気筒モニタ、放水口モニタ及び気象観測設備配置図

1.モニタリングポスト測定結果 (令和2年10月～令和2年12月)

① 空間放射線量率

(単位:nGy/h)

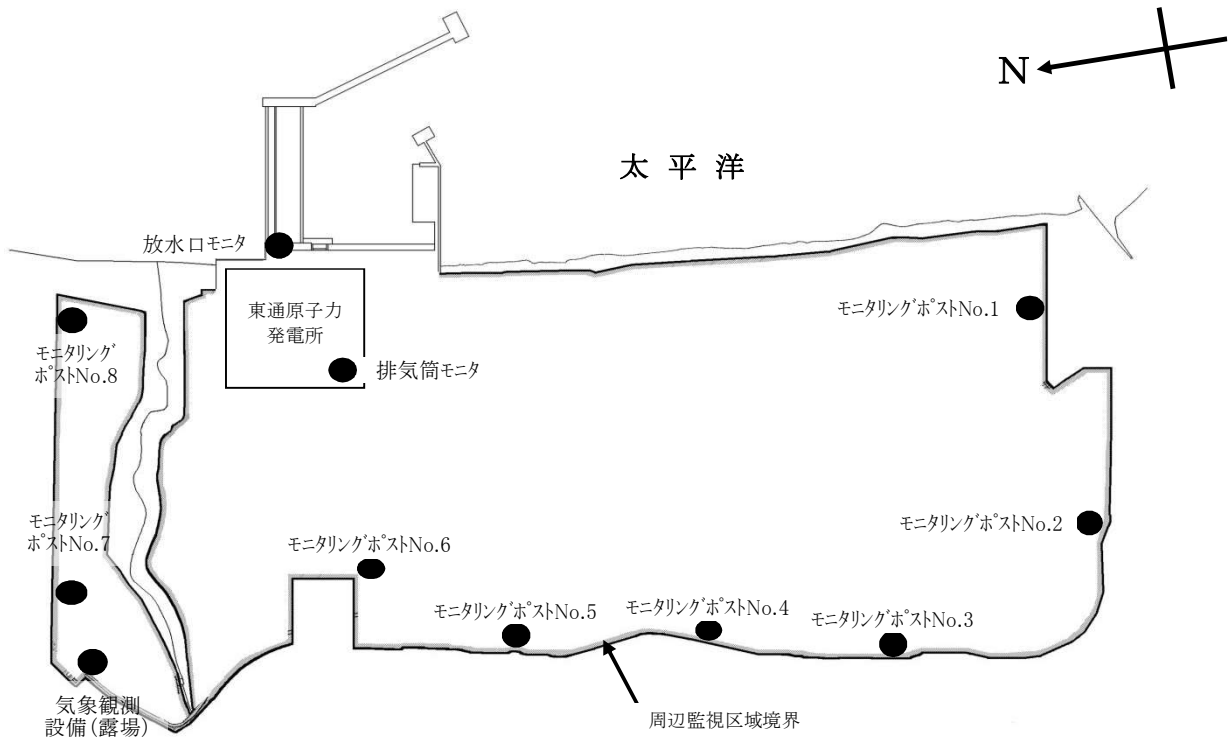
測定地点	測定月	平均	最大	最小	過去 最大値	備考
No.1	10月	15	39	13	97	
	11月	16	82	13		
	12月	16	55	12		
	第3四半期	16	82	12		
No.2	10月	17	40	15	88	
	11月	18	77	15		
	12月	17	53	13		
	第3四半期	17	77	13		
No.3	10月	17	42	15	94	
	11月	18	88	15		
	12月	18	55	13		
	第3四半期	18	88	13		
No.4	10月	17	43	15	94	
	11月	18	92	15		
	12月	18	54	13		
	第3四半期	18	92	13		
No.5	10月	17	42	14	108	
	11月	18	88	15		
	12月	18	54	13		
	第3四半期	17	88	13		
No.6	10月	16	42	13	101	
	11月	17	86	14		
	12月	16	55	12		
	第3四半期	16	86	12		
No.7	10月	17	43	15	76	
	11月	18	75	15		
	12月	17	53	14		
	第3四半期	17	75	14		
No.8	10月	12	38	10	92	
	11月	14	78	11		
	12月	13	53	10		
	第3四半期	13	78	10		

- ・2"φ×2"NaI(Tl)シンチレーション検出器(温度補償型恒温装置付) G(E)関数荷重演算方式
- ・測定値は1時間値。
- ・局舎屋根(地上約4m)設置
- ・測定値は、3 MeVを超える高エネルギー成分を含まない。
- ・「過去最大値」は、平成16～令和元年度の測定値の最大値。

2.排気筒モニタ測定結果 (令和2年10月～令和2年12月)

① 全ガンマ線計数率(希ガス)

(単位:s⁻¹)

測定地点	測定月	平均	最大	最小	過去 最大値	備考
排気筒モニタ	10月	3.5	3.9	3.2	4.4	
	11月	3.5	3.9	3.2		
	12月	3.5	3.9	3.2		
	第3四半期	3.5	3.9	3.2		

・2”φ×2”NaI(Tl)シンチレーション検出器

・測定値は10分値。

・「過去最大値」は、平成16～令和元年度の測定値の最大値。

3.放水口モニタ測定結果 (令和2年10月～令和2年12月)

① 全ガンマ線計数率

(単位:min⁻¹)

測定地点	測定月	平均	最大	最小	過去 最大値	備考
放水口モニタ	10月	190	210	170	340	
	11月	190	270	170		
	12月	190	260	170		
	第3四半期	190	270	170		

・2”φ×2”NaI(Tl)シンチレーション検出器(温度補償型)

・測定値は10分値。

・「過去最大値」は、平成16～令和元年度の測定値の最大値。

4. 気象観測結果 (令和2年10月～令和2年12月)

① 風速

測定高さ	測定月	風速 (m/sec)		備考
		平均	最大	
地上10 m	10月	1.8	7.8	
	11月	1.8	7.5	
	12月	1.6	6.4	
	第3四半期	1.7	7.8	
地上100 m	10月	4.9	17.0	
	11月	4.5	13.8	
	12月	4.0	12.1	
	第3四半期	4.4	17.0	

- ・「地上気象観測指針(平成14年 気象庁)」に基づく1時間値。
- ・地上 10 m: 風向風速計[プロペラ型](気象庁検定付)
- ・地上100 m: ドップラーソーダ

② 降水量

測定地点	測定月	降水量(mm)	備考
露場	10月	122.5	
	11月	90.5	
	12月	68.0	
	第3四半期	281.0	

- ・「地上気象観測指針(平成14年 気象庁)」に基づく1時間値を用いて算出。
- ・雨雪量計[転倒升方式](気象庁検定付)

③ 大気安定度

(単位: 時間[括弧内は%])

測定地点	分類 測定月	A	A-B	B	B-C	C	C-D	D	E	F	G	計	備考
		露場	10月	8 (1.1)	47 (6.7)	52 (7.4)	21 (3.0)	18 (2.6)	7 (1.0)	273 (38.7)	22 (3.1)	43 (6.1)	
11月	0 (0.0)		22 (3.1)	48 (6.8)	15 (2.1)	22 (3.1)	14 (2.0)	317 (44.6)	31 (4.4)	16 (2.3)	225 (31.7)	710 (100)	
12月	0 (0.0)		12 (1.6)	40 (5.5)	7 (1.0)	22 (3.0)	3 (0.4)	389 (53.2)	22 (3.0)	31 (4.2)	205 (28.0)	731 (100)	
第3 四半期	8 (0.4)		81 (3.8)	140 (6.5)	43 (2.0)	62 (2.9)	24 (1.1)	979 (45.6)	75 (3.5)	90 (4.2)	644 (30.0)	2146 (100)	

- ・「発電用原子炉施設の安全解析に関する気象指針(平成13年3月 原子力安全委員会)」に基づく1時間値を用いて分類。
- ・風向風速計[プロペラ型](気象庁検定付)、日射計[電気式](気象庁検定付)、放射収支計[風防型]

大気安定度分類表

風速(U) m/s	日射量(T) kW/m ²				放射収支量(Q) kW/m ²		
	T ≥ 0.60	0.60 > T ≥ 0.30	0.30 > T ≥ 0.15	0.15 > T	Q ≥ -0.020	-0.020 > Q ≥ -0.040	-0.040 > Q
U < 2	A	A-B	B	D	D	G	G
2 ≤ U < 3	A-B	B	C	D	D	E	F
3 ≤ U < 4	B	B-C	C	D	D	D	E
4 ≤ U < 6	C	C-D	D	D	D	D	D
6 ≤ U	C	D	D	D	D	D	D

発電用原子炉施設の安全解析に関する気象指針 (平成13年3月 原子力安全委員会)

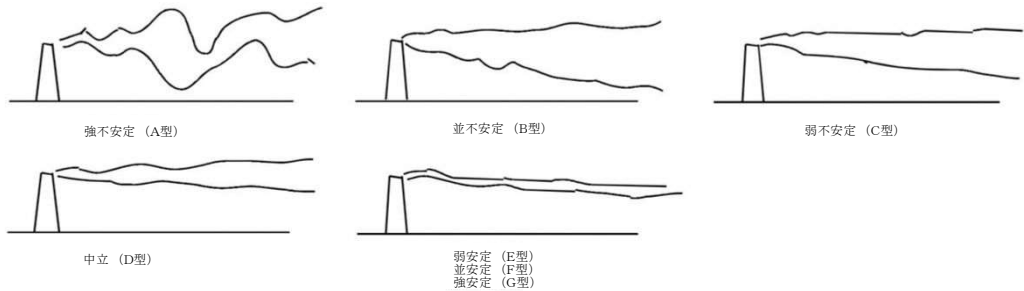

大気安定度と煙の型との模式

④ 風配図

・地上 10 m

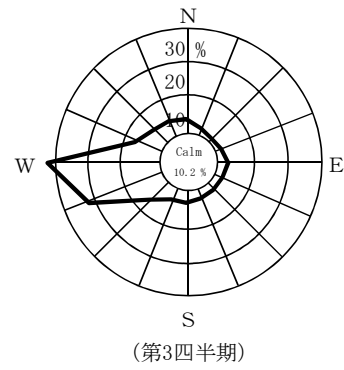
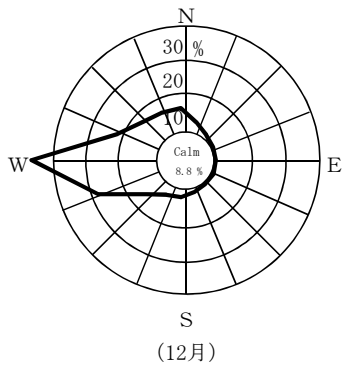
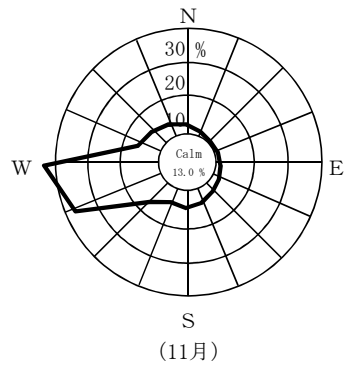
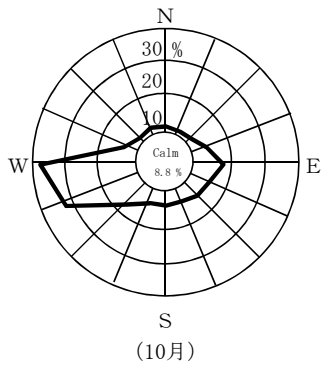

・地上100 m

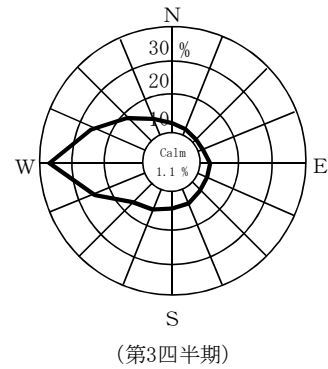
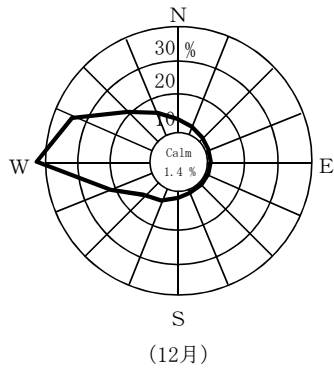
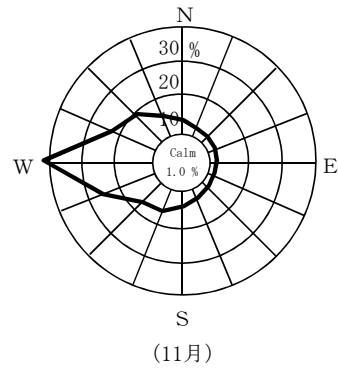
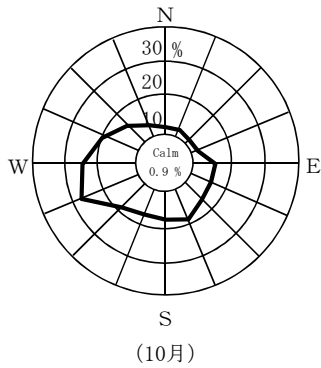

Calm: 風速0.4 m/sec以下