

原子力施設環境放射線調査報告書 データ集(案)

(令和7年度第3四半期報)

青森県

目次

[原子燃料サイクル施設]

1. 青森県実施分測定結果	3
(1) 空間放射線量率測定結果	4
(2) 大気浮遊じん中の全 α 及び全 β 放射能測定結果	6
(3) 大気中の気体状 β 放射能測定結果(クリプトン-85換算)	7
(4) 環境試料中の放射能測定結果	8
(5) 大気中のヨウ素-131(気体状)測定結果	12
(6) 大気中のヨウ素-131(粒子状)測定結果	12
(7) 大気中の水蒸気状トリチウム測定結果	13
(8) 大気中の気体状フッ素測定結果	14
(9) 環境試料中のフッ素測定結果	14
(10) 気象観測結果	15
① 風速・気温・湿度・降水量・積雪深	15
② 大気安定度出現頻度表	17
③ 風配図	18
2. 事業者実施分測定結果	19
(1) 空間放射線量率測定結果	21
(2) 大気浮遊じん中の全 α 及び全 β 放射能測定結果	22
(3) 大気中の気体状 β 放射能測定結果(クリプトン-85換算)	23
(4) 環境試料中の放射能測定結果	24
(5) 大気中のヨウ素-131(気体状)測定結果	26
(6) 大気中のヨウ素-131(粒子状)測定結果	27
(7) 大気中の水蒸気状トリチウム測定結果	28
(8) 大気中の気体状フッ素測定結果	29
(9) 環境試料中のフッ素測定結果	30
(10) 気象観測結果	30
① 風速・気温・湿度・降水量・積雪深	31
② 大気安定度出現頻度表	32
③ 風配図	33
3. 参考図表	35
(1) 空間放射線量率とSCA(Bi)計数率の相関	36
(2) 大気浮遊じん中の全 α ・全 β 計数率及び α β 同時計数率の相関	39
(3) 河底土中の放射能濃度の推移	40
(4) 湖底土中の放射能濃度の推移	41
(5) 表土中の放射能濃度の推移	42
(6) 海底土中の放射能濃度の推移	42

[東通原子力発電所]

1. 青森県実施分測定結果	45
(1) 空間放射線量率測定結果	46
(2) 大気浮遊じん中の全 β 放射能測定結果	47
(3) 環境試料中の放射能測定結果	48
(4) 気象観測結果	50
① 風速・気温・湿度・降水量・積雪深	50
② 大気安定度出現頻度表	51
③ 風配図	52
2. 事業者実施分測定結果	53
(1) 空間放射線量率測定結果	55
(2) 環境試料中の放射能測定結果	56
(3) 気象観測結果	58
① 降水量・積雪深	58
3. 参考図表	59
(1) 空間放射線量率とSCA(Bi)計数率の相関	60
(2) 大気浮遊じん中の全 β 計数率及び α β 同時計数率の相関	62
(3) 表土中の放射能濃度の推移	53
(4) 海底土中の放射能濃度の推移	63

[リサイクル燃料備蓄センター]

1. 青森県実施分測定結果	67
(1) 空間放射線量率測定結果	68
(2) 環境試料中の放射能測定結果	68
(3) 気象観測結果	68
① 降水量・積雪深	68
2. 事業者実施分測定結果	69
(1) 空間放射線量率測定結果	70
(2) 環境試料中の放射能測定結果	71
(3) 気象観測結果	71
① 降水量・積雪深	71
3. 参考図表	73
(1) 空間放射線量率とSCA(Bi)計数率の相関	74
(2) 表土中の放射能濃度の推移	75

[周辺監視区域内測定結果]

原子燃料サイクル施設	79
1. モニタリングポスト測定結果	80
(1) 再処理事業所モニタリングポスト測定結果	80
(2) 濃縮・埋設事業所モニタリングポスト測定結果	82
2. 再処理工場の液体廃棄物の放出量測定結果	83
3. 再処理工場の気体廃棄物の放出量測定結果	84
4. 気象観測結果	86
東通原子力発電所	89
1. モニタリングポスト測定結果	90
2. 排気筒モニタ測定結果	91
3. 放水口モニタ測定結果	91
4. 気象観測結果	92
リサイクル燃料備蓄センター	95
1. モニタリングポスト測定結果	96
2. 気象観測結果	96

記号の解説

「ND」

定量下限値未満を示す。環境試料中放射性核種の分析測定については、測定条件や精度を一定の水準に保つため、試料・核種ごとに定量下限値を定めている。

「*」

検出限界以下を示す。大気浮遊じん中の全 α 及び全 β 放射能については、測定条件(採取空気量等)が変動するため、測定値が計数誤差の3倍以下の場合を検出限界以下としている。

「-」

モニタリング対象外を示す。

「△」

今四半期分析対象外を示す。

核種等の記号及び名称

^3H , H-3	: トリチウム	^{144}Ce , Ce-144	: セリウム-144
^7Be , Be-7	: ベリリウム-7	^{154}Eu , Eu-154	: ユロピウム-154
^{14}C , C-14	: 炭素-14	^{214}Bi , Bi-214	: ビスマス-214
^{40}K , K-40	: カリウム-40	^{228}Ac , Ac-228	: アクチニウム-228
^{51}Cr , Cr-51	: クロム-51	U	: ウラン
^{54}Mn , Mn-54	: マンガン-54	^{234}U , U-234	: ウラン-234
^{59}Fe , Fe-59	: 鉄-59	^{235}U , U-235	: ウラン-235
^{58}Co , Co-58	: コバルト-58	^{238}U , U-238	: ウラン-238
^{60}Co , Co-60	: コバルト-60	^{238}Pu , Pu-238	: プルトニウム-238
^{65}Zn , Zn-65	: 亜鉛-65	$^{239+240}\text{Pu}$, Pu-239+240	: プルトニウム-239+240
^{85}Kr , Kr-85	: クリプトン-85	^{241}Pu , Pu-241	: プルトニウム-241
^{90}Sr , Sr-90	: スロンチウム-90	^{241}Am , Am-241	: アメリシウム-241
^{95}Zr , Zr-95	: ジルコニウム-95	^{244}Cm , Cm-244	: キュリウム-244
^{95}Nb , Nb-95	: ニオブ-95		
^{103}Ru , Ru-103	: ルテニウム-103	Pu(α)	: アルファ線を放出する プルトニウム
^{106}Ru , Ru-106	: ルテニウム-106	Am(α)	: アルファ線を放出する アメリシウム
^{125}Sb , Sb-125	: アンチモン-125	Cm(α)	: アルファ線を放出する キュリウム
^{129}I , I-129	: ヨウ素-129		
^{131}I , I-131	: ヨウ素-131		
^{134}Cs , Cs-134	: セシウム-134		
^{137}Cs , Cs-137	: セシウム-137		
^{140}Ba , Ba-140	: バリウム-140		
^{140}La , La-140	: ランタン-140		
		F	: フッ素

原子燃料サイクル施設

1. 青森県実施分測定結果

(1)空間放射線量率測定結果

測定地点	測定月	平均	最大	最小	標準 偏差	平常の 変動幅	過去の 測定値 の範囲	過去の 同一四 半期の 測定値 の範囲	平常の変動幅を 外れた原因と時間数			備考
									平常の 変動幅を 外れた 時間数	施設起因	降雨等	
										単位:時間(h)		
単位:nGy/h									単位:時間(h)			
尾駸	10月	23	42	20	3.2	4~38 (21±17)	6~88	9~88 (23)	5	0	5	
	11月	23	73	20	5.0				18	0	18	
	12月	23	53	18	4.6				12	0	12	
	第3四半期	23	73	18	4.3				35	0	35	
千歳平	10月	24	53	21	4.1	6~38 (22±16)	8~92	10~71 (24)	14	0	14	
	11月	24	74	20	5.9				26	0	26	
	12月	24	64	18	6.2				31	0	31	
	第3四半期	24	74	18	5.5				71	0	71	
平沼	10月	22	61	20	4.5	6~34 (20±14)	8~108	11~71 (22)	24	0	24	
	11月	23	82	19	6.8				37	0	37	
	12月	23	59	17	6.2				58	0	58	
	第3四半期	23	82	17	5.9				119	0	119	
泊	10月	21	46	19	3.4	3~37 (20±17)	6~91	11~91 (22)	5	0	5	
	11月	22	95	19	7.1				25	0	25	
	12月	23	72	18	6.2				33	0	33	
	第3四半期	22	95	18	5.8				63	0	63	
吹越	10月	22	42	20	3.1	11~31 (21±10)	13~67	16~67 (22)	20	0	20	
	11月	22	49	20	3.8				31	0	31	
	12月	23	40	19	3.8				36	0	36	
	第3四半期	22	49	19	3.6				87	0	87	

測定地点	測定月	平均	最大	最小	標準偏差	平常の変動幅	過去の測定値の範囲	過去の同一四半期の測定値の範囲	平常の変動幅を外れた時間数	平常の変動幅を外れた原因と時間数		備考
										施設起因	降雨等	
		単位:nGy/h								単位:時間(h)		
有戸	10月	19	46	17	4.0	-	-	-	-	-	-	※
	11月	20	69	17	5.9				-	-	-	
	12月	21	51	16	5.7				-	-	-	
	第3四半期	20	69	16	5.3				-	-	-	
淋代	10月	22	52	20	4.0	-	-	-	-	-	-	※
	11月	23	79	19	6.3				-	-	-	
	12月	23	63	18	6.4				-	-	-	
	第3四半期	23	79	18	5.7				-	-	-	
谷地頭	10月	23	51	21	4.3	-	-	-	-	-	-	※
	11月	24	81	21	5.5				-	-	-	
	12月	24	64	20	5.4				-	-	-	
	第3四半期	24	81	20	5.1				-	-	-	

- ・測定値は1時間値。
 - ・測定時間数は3か月間で約2,200時間。
 - ・測定値は3 MeVを超える高エネルギー成分を含まない。
 - ・「平常の変動幅」は、令和2～6年度の測定値の「平均値±(標準偏差の3倍)」。
 - ・「過去の測定値の範囲」は、令和2～6年度の測定値の「最小値～最大値」。
 - ・「過去の同一四半期の測定値の範囲」は、令和2～6年度の測定値のうち同一四半期の測定値の「最小値～最大値」。
 - また、括弧内の数値は平均値。
 - ・「施設起因」は、監視対象施設である原子燃料サイクル施設に起因するもの。
 - ・「降雨等」に分類する要因としては、「降雨、降雪、雷雨、積雪等の気象要因及び地理・地形上の要因等の自然条件の変化」、「医療・産業に用いる放射性同位元素等の影響」、「国内外の他の原子力施設からの影響」などが挙げられる。
 - ・「施設起因」と「降雨等」の影響が同時に認められた場合は、その主たる原因に分類している。
- ※令和7年4月から測定を開始した。

(2)大気浮遊じん中の全 α 及び β 放射能測定結果(単位:Bq/m³)

測定地点	採取期間	検体数	全 α			全 β			備考
			平均	最大	最小	平均	最大	最小	
尾駸	R7.10. 1 ~ R7.11. 4	34	0.14	0.31	0.011	0.31	0.66	0.032	
	R7.11. 4 ~ R7.12. 1	27	0.16	0.50	0.043	0.36	1.1	0.097	
	R7.12. 1 ~ R8. 1. 5	35	0.12	0.22	0.020	0.27	0.53	0.046	
	第3四半期	96	0.14	0.50	0.011	0.31	1.1	0.032	

- ・ 24時間集じん終了直前10分間測定。
- ・ 平均値の算出においては測定値に検出限界以下のものが含まれる場合、そのときの検出限界値を測定値として算出し平均値に「<」を付ける。全ての測定値が検出限界以下の場合、平均値も検出限界以下とし「*」と表示する。

(3) 大気中の気体状β放射能測定結果(クリプトン-85換算)

(単位:kBq/m³)

測定地点	測定月	平均	最大	最小	備考
尾駁	10月	ND	ND	ND	
	11月	ND	ND	ND	
	12月	ND	ND	ND	
	第3四半期	ND	ND	ND	
千歳平	10月	ND	ND	ND	
	11月	ND	ND	ND	
	12月	ND	ND	ND	
	第3四半期	ND	ND	ND	
平沼	10月	ND	ND	ND	
	11月	ND	ND	ND	
	12月	ND	ND	ND	
	第3四半期	ND	ND	ND	
泊	10月	ND	ND	ND	
	11月	ND	ND	ND	
	12月	ND	ND	ND	
	第3四半期	ND	ND	ND	
吹越	10月	ND	ND	ND	
	11月	ND	ND	ND	
	12月	ND	ND	ND	
	第3四半期	ND	ND	ND	

・測定値は1時間値。

・測定時間数は3か月間で約2,200時間。

・平均値の算出においては、測定値に定量下限値未満のものが含まれる場合、定量下限値を測定値として算出し、平均値に「<」を付ける。また、全ての測定値が定量下限値未満の場合、平均値も定量下限値未満とし、「ND」と表示する。

(4)環境試料中の放射能測定結果

試料名	採取地点	採取年月日	単位	γ線放出核種										
				⁵⁴ Mn	⁶⁰ Co	¹⁰⁶ Ru	¹³⁴ Cs	¹³⁷ Cs	¹⁴⁴ Ce	¹⁵⁴ Eu	⁷ Be	⁴⁰ K	²¹⁴ Bi	²²⁸ Ac
大気浮遊じん	尾駸	R7. 9.29～ R7.12.28	mBq/m ³	ND	ND	ND	ND	ND	ND	ND	2.7	ND	—	—
	千歳平	R7. 9.29～ R7.12.28		ND	ND	ND	ND	ND	ND	ND	2.5	ND	—	—
	平沼	R7. 9.29～ R7.12.28		ND	ND	ND	ND	ND	ND	ND	2.6	ND	—	—
	泊	R7. 9.29～ R7.12.28		ND	ND	ND	ND	ND	ND	ND	2.6	ND	—	—
	吹越	R7. 9.29～ R7.12.28		ND	ND	ND	ND	ND	ND	ND	2.4	ND	—	—
雨水	千歳平	R7. 9.30～ R7.10.31	Bq/L	—	—	—	—	—	—	—	—	—	—	—
		R7.10.31～ R7.11.28		—	—	—	—	—	—	—	—	—	—	—
		R7.11.28～ R7.12.26		—	—	—	—	—	—	—	—	—	—	—
降下物	千歳平	R7. 9.30～ R7.10.31	Bq/m ²	ND	ND	ND	ND	ND	ND	ND	230	ND	—	—
		R7.10.31～ R7.11.28		ND	ND	ND	ND	ND	ND	ND	350	ND	—	—
		R7.11.28～ R7.12.26		ND	ND	ND	ND	ND	ND	ND	200	ND	—	—
河川水	老部川 上流	R7.10. 3		ND	ND	ND	ND	ND	ND	ND	ND	ND	—	—
	老部川 下流	R7.10. 3		ND	ND	ND	ND	ND	ND	ND	ND	ND	ND	—
湖沼水	尾駸沼	R7.10.22	mBq/L トリチウム については Bq/L	ND	ND	ND	ND	ND	ND	ND	—	—	—	—
	尾駸沼	R7.12.10		ND	ND	ND	ND	ND	ND	ND	—	—	—	—
	鷹架沼	R7.10.30		ND	ND	ND	ND	ND	ND	ND	—	—	—	—
	小川原湖	R7.10.21		ND	ND	ND	ND	ND	ND	ND	—	—	—	—
水道水	尾駸	R7.10. 8		ND	ND	ND	ND	ND	ND	ND	ND	ND	—	—
井戸水	尾駸A	R7.10. 8		ND	ND	ND	ND	ND	ND	ND	ND	190	—	—
河底土	老部川 上流	R7.10. 3		ND	ND	ND	ND	ND	ND	ND	ND	110	ND	ND
	老部川 下流	R7.10. 3		ND	ND	ND	ND	ND	ND	ND	ND	ND	120	ND
湖底土	尾駸沼	R7.10.22	Bq/kg乾	ND	ND	ND	ND	ND	ND	ND	ND	280	ND	ND
	鷹架沼	R7.10.30		ND	ND	ND	ND	6	ND	ND	ND	240	ND	ND
	小川原湖	R7.10.21		ND	ND	ND	ND	4	ND	ND	ND	200	ND	ND
牛乳(原乳)	二又	R7.10. 8	Bq/L ¹⁴ Cに ついては 上:Bq/L 下:Bq/g炭素	ND	ND	ND	ND	ND	ND	ND	ND	49	—	—
	庄内	R7.10. 2		ND	ND	ND	ND	ND	ND	ND	ND	48	—	—
	向平	R7.11.21		ND	ND	ND	ND	ND	ND	ND	ND	49	—	—
	夫雑原	R7.10. 2		ND	ND	ND	ND	ND	ND	ND	ND	49	—	—

³ H	¹⁴ C	⁹⁰ Sr	¹²⁹ I	²³⁸ Pu	²³⁹⁺²⁴⁰ Pu	²⁴¹ Am	²⁴⁴ Cm	U	備考
-	-	ND	-	ND	ND	-	-	ND	
-	-	ND	-	ND	ND	-	-	-	
-	-	ND	-	ND	ND	-	-	-	
-	-	ND	-	ND	ND	-	-	-	
-	-	ND	-	ND	ND	-	-	-	
ND	-	-	-	-	-	-	-	-	
ND	-	-	-	-	-	-	-	-	
ND	-	-	-	-	-	-	-	-	
-	-	-	-	-	-	-	-	-	
-	-	-	-	-	-	-	-	-	
-	-	-	-	-	-	-	-	-	
ND	-	-	-	-	-	-	-	-	
ND	-	-	-	-	-	-	-	-	
ND	-	ND	-	-	-	-	-	-	塩分 24 (海水の塩分は約35)
ND	-	ND	-	-	-	-	-	-	塩分 23
ND	-	-	-	-	-	-	-	-	塩分 17
ND	-	-	-	-	-	-	-	-	塩分 3.4
ND	-	ND	-	-	-	-	-	-	
ND	-	ND	-	-	-	-	-	-	
-	-	-	-	-	-	-	-	-	
-	-	-	-	-	-	-	-	-	
-	-	ND	-	ND	0.82	0.34	ND	110	
-	-	ND	-	ND	0.47	0.23	ND	98	
-	-	ND	-	ND	0.22	0.11	ND	-	
-	¹⁴ 0.23	ND	-	-	-	-	-	ND	
-	-	ND	-	-	-	-	-	ND	
-	¹⁵ 0.23	ND	-	-	-	-	-	-	
-	-	ND	-	-	-	-	-	-	

試料名	採取地点	採取年月日	単位	γ線放出核種											
				⁵⁴ Mn	⁶⁰ Co	¹⁰⁶ Ru	¹³⁴ Cs	¹³⁷ Cs	¹⁴⁴ Ce	¹⁵⁴ Eu	⁷ Be	⁴⁰ K	²¹⁴ Bi	²²⁸ Ac	
精米	千樽	R7. 9.22	Bq/kg生 ¹⁴ Cに ついては 上:Bq/kg生 下:Bq/g炭素	ND	ND	ND	ND	ND	ND	ND	ND	ND	26	—	—
	有戸	R7. 9.10		ND	ND	ND	ND	ND	ND	ND	ND	28	—	—	
	明神平	R7. 9.17		ND	ND	ND	ND	ND	ND	ND	ND	26	—	—	
ナガイモ	水喰	R7.11.12		ND	ND	ND	ND	ND	ND	ND	ND	100	—	—	
ワカサギ	尾駁沼	- ※	Bq/kg生	欠測	欠測	欠測	欠測	欠測	欠測	欠測	欠測	欠測	欠測	—	—
松葉	尾駁	R7.10. 6		ND	ND	ND	ND	ND	ND	ND	59	66	—	—	
海水	放出口 付近	R7.10.10	mBq/L トリチウム については Bq/L	ND	ND	ND	ND	ND	ND	ND	—	—	—	—	
	放出口 北20km 付近	R7.10.10		ND	ND	ND	ND	ND	ND	ND	—	—	—	—	
	放出口 南20km 付近	R7.10.10		ND	ND	ND	ND	ND	ND	ND	—	—	—	—	
海底土	放出口 付近	R7.10.10	Bq/kg乾	ND	ND	ND	ND	ND	ND	ND	ND	250	ND	ND	
	放出口 北20km 付近	R7.10.10		ND	ND	ND	ND	ND	ND	ND	150	ND	ND		
	放出口 南20km 付近	R7.10.10		ND	ND	ND	ND	ND	ND	ND	260	ND	ND		
魚類 (ヒラメ)	六ヶ所村 前面海域	R7.10.30	Bq/kg生 トリチウム については 上:Bq/kg生 下:Bq/L	ND	ND	ND	ND	ND	ND	ND	ND	150	—	—	

・Uは、²³⁴U、²³⁵U及び²³⁸Uの合計。

・γ線放出核種、³H及び⁹⁰Srの測定値は試料採取日時点の放射能濃度に補正した値。

・ヒラメ(六ヶ所村前面海域)は東通原子力発電所環境放射線調査試料を兼ねる。

※ワカサギ(尾駁沼)は不漁により採取できなかったため、欠測とした。

^3H	^{14}C	^{90}Sr	^{129}I	^{238}Pu	$^{239+240}\text{Pu}$	^{241}Am	^{244}Cm	U	備考
—	85 0.22	ND	—	ND	ND	—	—	ND	
—	86 0.22	ND	—	ND	ND	—	—	—	
—	87 0.23	ND	—	ND	ND	—	—	—	
—	15 0.23	ND	—	ND	ND	—	—	—	
—	—	欠測	—	欠測	欠測	—	—	—	
—	—	—	—	—	—	—	—	ND	
ND	—	ND	—	ND	ND	—	—	—	
ND	—	ND	—	ND	ND	—	—	—	
ND	—	ND	—	ND	ND	—	—	—	
—	—	ND	—	ND	0.46	0.23	ND	—	
—	—	ND	—	ND	0.31	0.10	ND	—	
—	—	ND	—	ND	0.51	0.20	ND	—	
ND	—	ND	—	ND	ND	—	—	—	
ND	—	ND	—	ND	ND	—	—	—	

(5) 大気中のヨウ素-131(気体状)測定結果

(単位:mBq/m³)

採取地点	採取期間	検体数	平均	最大	最小	備考
尾駸	R7. 9.29 ~ R7.11. 4	5	ND	ND	ND	
	R7.11. 4 ~ R7.12. 1	4	ND	ND	ND	
	R7.12. 1 ~ R7.12.28	4	ND	ND	ND	
	第3四半期	13	ND	ND	ND	
千歳平	R7. 9.29 ~ R7.11. 4	5	ND	ND	ND	
	R7.11. 4 ~ R7.12. 1	4	ND	ND	ND	
	R7.12. 1 ~ R7.12.28	4	ND	ND	ND	
	第3四半期	13	ND	ND	ND	
平沼	R7. 9.29 ~ R7.11. 4	5	ND	ND	ND	
	R7.11. 4 ~ R7.12. 1	4	ND	ND	ND	
	R7.12. 1 ~ R7.12.28	4	ND	ND	ND	
	第3四半期	13	ND	ND	ND	
泊	R7. 9.29 ~ R7.11. 4	5	ND	ND	ND	
	R7.11. 4 ~ R7.12. 1	4	ND	ND	ND	
	R7.12. 1 ~ R7.12.28	4	ND	ND	ND	
	第3四半期	13	ND	ND	ND	
吹越	R7. 9.29 ~ R7.11. 4	5	ND	ND	ND	
	R7.11. 4 ~ R7.12. 1	4	ND	ND	ND	
	R7.12. 1 ~ R7.12.28	4	ND	ND	ND	
	第3四半期	13	ND	ND	ND	

・測定値は試料採取日時時点の放射能濃度に補正した値。

・平均値の算出においては、測定値に定量下限値未満のものが含まれる場合、定量下限値を測定値として算出し、平均値に「<」を付ける。また、全ての測定値が定量下限値未満の場合、平均値も定量下限値未満とし、「ND」と表示する。

(6) 大気中のヨウ素-131(粒子状)測定結果

(単位:mBq/m³)

採取地点	採取期間	検体数	平均	最大	最小	備考
尾駸	R7. 9.29 ~ R7.11. 4	5	ND	ND	ND	
	R7.11. 4 ~ R7.12. 1	4	ND	ND	ND	
	R7.12. 1 ~ R7.12.28	4	ND	ND	ND	
	第3四半期	13	ND	ND	ND	
千歳平	R7. 9.29 ~ R7.11. 4	5	ND	ND	ND	
	R7.11. 4 ~ R7.12. 1	4	ND	ND	ND	
	R7.12. 1 ~ R7.12.28	4	ND	ND	ND	
	第3四半期	13	ND	ND	ND	
平沼	R7. 9.29 ~ R7.11. 4	5	ND	ND	ND	
	R7.11. 4 ~ R7.12. 1	4	ND	ND	ND	
	R7.12. 1 ~ R7.12.28	4	ND	ND	ND	
	第3四半期	13	ND	ND	ND	
泊	R7. 9.29 ~ R7.11. 4	5	ND	ND	ND	
	R7.11. 4 ~ R7.12. 1	4	ND	ND	ND	
	R7.12. 1 ~ R7.12.28	4	ND	ND	ND	
	第3四半期	13	ND	ND	ND	
吹越	R7. 9.29 ~ R7.11. 4	5	ND	ND	ND	
	R7.11. 4 ~ R7.12. 1	4	ND	ND	ND	
	R7.12. 1 ~ R7.12.28	4	ND	ND	ND	
	第3四半期	13	ND	ND	ND	

・測定値は試料採取日時時点の放射能濃度に補正した値。

・平均値の算出においては、測定値に定量下限値未満のものが含まれる場合、定量下限値を測定値として算出し、平均値に「<」を付ける。また、全ての測定値が定量下限値未満の場合、平均値も定量下限値未満とし、「ND」と表示する。

(7) 大気中の水蒸気状トリチウム測定結果

採取地点	採取期間	測定値		大気中水分量 (g/m ³)	備考
		大気中濃度 (mBq/m ³)	水分中濃度 (Bq/L)		
尾駁	R7. 9.30 ~ R7.10.31	ND	ND	9.0	
	R7.10.31 ~ R7.11.28	ND	ND	5.7	
	R7.11.28 ~ R7.12.26	ND	ND	5.2	
吹越	R7. 9.30 ~ R7.10.31	ND	ND	9.2	
	R7.10.31 ~ R7.11.28	ND	ND	5.8	
	R7.11.28 ~ R7.12.26	ND	ND	5.4	

・測定値は試料採取日時点の放射能濃度に補正した値。

(8) 大気中の気体状フッ素測定結果

(単位: ppb)

測定地点	測定月	平均	最大	最小	備考
尾駁	10月 [※]	ND	ND	ND	
	11月	ND	ND	ND	
	12月	ND	ND	ND	
	第3四半期	ND	ND	ND	

※機器の不具合により測定が適切に行われなかった期間(令和7年9月22日0時～10月2日24時)があったため、当該期間の測定値を欠測とする。

(9) 環境試料中のフッ素測定結果

試料名	採取地点	採取年月日	単位	測定値	備考
大気	尾駁	R7.10.8～ R7.10.15	$\mu\text{g}/\text{m}^3$	ND	
河川水	老部川上流	R7.10.3		ND	
	老部川下流	R7.10.3		ND	
湖沼水	尾駁沼	R7.10.22	mg/L	0.8	塩分 24
	尾駁沼	R7.12.10		0.7	塩分 23
	鷹架沼	R7.10.30		0.5	塩分 17 (海水の塩分は約35)
河底土	老部川上流	R7.10.3	mg/kg乾	94	
	老部川下流	R7.10.3		69	
湖底土	尾駁沼	R7.10.22		170	
	鷹架沼	R7.10.30		99	
牛乳(原乳)	二又	R7.10.8	mg/L	ND	
	庄内	R7.10.2		ND	

・「大気」の測定値は気体状フッ素及び粒子状フッ素の合計。

(10) 気象観測結果

① 風速・気温・湿度・降水量・積雪深

測定地点	測定月	風速(m/sec)		気温(℃)			湿度(%)		降水量 (mm)	積雪深(cm)				
		平均	最大	平均	最高	最低	平均	最小		平均	最大	最小	過去の値	
													平均	最大
尾駁	10月	2.1	8.3	13.8	25.0	1.2	76	38	80.0	0	0	0	0	0
	11月	3.0	9.5	7.8	17.9	0.4	70	38	135.0	0	0	0	0	23
	12月	3.5	9.5	2.8	15.2	-6.2	71	45	141.0	1	11	0	18	86
	第3四半期	2.9	9.5	8.1	25.0	-6.2	72	38	356.0	0	11	0	6	86
千歳平	10月	1.9	8.0	13.0	25.0	1.2	77	39	95.0	0	0	0	0	0
	11月	2.6	9.4	7.1	16.6	-0.9	73	41	90.5 [※]	0	4	0	0	32
	12月	2.7	9.7	2.0	14.8	-6.8	76	46	137.5 [※]	5	23	0	23	111
	第3四半期	2.4	9.7	7.3	25.0	-6.8	75	39	323.0	2	23	0	8	111
平沼	10月	—	—	—	—	—	—	—	66.5	0	0	0	0	1
	11月	—	—	—	—	—	—	—	149.5	0	5	0	0	24
	12月	—	—	—	—	—	—	—	131.0	2	13	0	14	89
	第3四半期	—	—	—	—	—	—	—	347.0	1	13	0	5	89
泊	10月	—	—	—	—	—	—	—	80.0	0	0	0	0	0
	11月	—	—	—	—	—	—	—	178.0	0	2	0	0	20
	12月	—	—	—	—	—	—	—	168.5	1	14	0	12	80
	第3四半期	—	—	—	—	—	—	—	426.5	0	14	0	4	80
吹越	10月	—	—	—	—	—	—	—	88.0	0	0	0	0	0
	11月	—	—	—	—	—	—	—	136.0	0	0	0	0	9
	12月	—	—	—	—	—	—	—	141.0	0	5	0	7	40
	第3四半期	—	—	—	—	—	—	—	365.0	0	5	0	2	40

※ 雨雪量計の不具合により測定が適切に行われなかった期間(令和7年11月6日23時～12月4日16時)があったため、当該期間の降水量の測定値は含まれていない。

測定地点	測定月	風速(m/sec)		気温(°C)			湿度(%)		降水量 (mm)	積雪深(cm)				
		平均	最大	平均	最高	最低	平均	最小		平均	最大	最小	過去の値	
													平均	最大
有戸※	10月	—	—	—	—	—	—	—	188.5	0	0	0	—	—
	11月	—	—	—	—	—	—	—	143.5	0	0	0	—	—
	12月	—	—	—	—	—	—	—	143.0	0	6	0	—	—
	第3四半期	—	—	—	—	—	—	—	475.0	0	6	0	—	—
淋代※	10月	—	—	—	—	—	—	—	192.0	0	0	0	—	—
	11月	—	—	—	—	—	—	—	175.0	0	9	0	—	—
	12月	—	—	—	—	—	—	—	170.0	4	28	0	—	—
	第3四半期	—	—	—	—	—	—	—	537.0	0	28	0	—	—
谷地頭※	10月	—	—	—	—	—	—	—	187.0	0	0	0	—	—
	11月	—	—	—	—	—	—	—	147.0	0	0	0	—	—
	12月	—	—	—	—	—	—	—	131.0	1	9	0	—	—
	第3四半期	—	—	—	—	—	—	—	465.0	0	9	0	—	—

・測定値は「地上気象観測指針」(気象庁)に基づく1時間値。

・積雪深における「過去の値」は、前年度までの5年間(令和2～6年度)の同一時期の平均値及び最大値。

※令和7年4月から測定を開始した。

②大気安定度出現頻度表

単位:時間(括弧内は%)

測定地点	分類 測定月	A	A-B	B	B-C	C	C-D	D	E	F	G	計	備考																																																																																																
		<table border="1"> <tr> <td rowspan="4">尾駱</td> <td>10月</td> <td>2 (0.3)</td> <td>24 (3.3)</td> <td>64 (8.8)</td> <td>18 (2.5)</td> <td>38 (5.2)</td> <td>12 (1.6)</td> <td>304 (41.7)</td> <td>27 (3.7)</td> <td>24 (3.3)</td> <td>216 (29.6)</td> <td>729 (100)</td> </tr> <tr> <td>11月</td> <td>0 (0.0)</td> <td>29 (4.0)</td> <td>40 (5.6)</td> <td>10 (1.4)</td> <td>8 (1.1)</td> <td>7 (1.0)</td> <td>398 (55.3)</td> <td>34 (4.7)</td> <td>28 (3.9)</td> <td>166 (23.1)</td> <td>720 (100)</td> </tr> <tr> <td>12月</td> <td>0 (0.0)</td> <td>4 (0.5)</td> <td>13 (1.8)</td> <td>3 (0.4)</td> <td>11 (1.5)</td> <td>7 (0.9)</td> <td>575 (77.5)</td> <td>21 (2.8)</td> <td>13 (1.8)</td> <td>95 (12.8)</td> <td>742 (100)</td> </tr> <tr> <td>第3 四半期</td> <td>2 (0.1)</td> <td>57 (2.6)</td> <td>117 (5.3)</td> <td>31 (1.4)</td> <td>57 (2.6)</td> <td>26 (1.2)</td> <td>1,277 (58.3)</td> <td>82 (3.7)</td> <td>65 (3.0)</td> <td>477 (21.8)</td> <td>2,191 (100)</td> </tr> <tr> <td rowspan="4">千歳平</td> <td>10月</td> <td>3 (0.4)</td> <td>38 (5.2)</td> <td>76 (10.4)</td> <td>14 (1.9)</td> <td>37 (5.0)</td> <td>8 (1.1)</td> <td>272 (37.1)</td> <td>33 (4.5)</td> <td>43 (5.9)</td> <td>209 (28.5)</td> <td>733 (100)</td> </tr> <tr> <td>11月</td> <td>2 (0.3)</td> <td>24 (3.3)</td> <td>40 (5.6)</td> <td>10 (1.4)</td> <td>25 (3.5)</td> <td>12 (1.7)</td> <td>372 (51.7)</td> <td>48 (6.7)</td> <td>38 (5.3)</td> <td>149 (20.7)</td> <td>720 (100)</td> </tr> <tr> <td>12月</td> <td>0 (0.0)</td> <td>10 (1.4)</td> <td>25 (3.4)</td> <td>11 (1.5)</td> <td>30 (4.1)</td> <td>10 (1.4)</td> <td>484 (66.5)</td> <td>45 (6.2)</td> <td>20 (2.7)</td> <td>93 (12.8)</td> <td>728 (100)</td> </tr> <tr> <td>第3 四半期</td> <td>5 (0.2)</td> <td>72 (3.3)</td> <td>141 (6.5)</td> <td>35 (1.6)</td> <td>92 (4.2)</td> <td>30 (1.4)</td> <td>1,128 (51.7)</td> <td>126 (5.8)</td> <td>101 (4.6)</td> <td>451 (20.7)</td> <td>2,181 (100)</td> </tr> </table>												尾駱	10月	2 (0.3)	24 (3.3)	64 (8.8)	18 (2.5)	38 (5.2)	12 (1.6)	304 (41.7)	27 (3.7)	24 (3.3)	216 (29.6)	729 (100)	11月	0 (0.0)	29 (4.0)	40 (5.6)	10 (1.4)	8 (1.1)	7 (1.0)	398 (55.3)	34 (4.7)	28 (3.9)	166 (23.1)	720 (100)	12月	0 (0.0)	4 (0.5)	13 (1.8)	3 (0.4)	11 (1.5)	7 (0.9)	575 (77.5)	21 (2.8)	13 (1.8)	95 (12.8)	742 (100)	第3 四半期	2 (0.1)	57 (2.6)	117 (5.3)	31 (1.4)	57 (2.6)	26 (1.2)	1,277 (58.3)	82 (3.7)	65 (3.0)	477 (21.8)	2,191 (100)	千歳平	10月	3 (0.4)	38 (5.2)	76 (10.4)	14 (1.9)	37 (5.0)	8 (1.1)	272 (37.1)	33 (4.5)	43 (5.9)	209 (28.5)	733 (100)	11月	2 (0.3)	24 (3.3)	40 (5.6)	10 (1.4)	25 (3.5)	12 (1.7)	372 (51.7)	48 (6.7)	38 (5.3)	149 (20.7)	720 (100)	12月	0 (0.0)	10 (1.4)	25 (3.4)	11 (1.5)	30 (4.1)	10 (1.4)	484 (66.5)	45 (6.2)	20 (2.7)	93 (12.8)	728 (100)	第3 四半期	5 (0.2)	72 (3.3)	141 (6.5)	35 (1.6)	92 (4.2)	30 (1.4)	1,128 (51.7)	126 (5.8)	101 (4.6)
尾駱	10月	2 (0.3)	24 (3.3)	64 (8.8)	18 (2.5)	38 (5.2)	12 (1.6)	304 (41.7)	27 (3.7)	24 (3.3)	216 (29.6)	729 (100)																																																																																																	
	11月	0 (0.0)	29 (4.0)	40 (5.6)	10 (1.4)	8 (1.1)	7 (1.0)	398 (55.3)	34 (4.7)	28 (3.9)	166 (23.1)	720 (100)																																																																																																	
	12月	0 (0.0)	4 (0.5)	13 (1.8)	3 (0.4)	11 (1.5)	7 (0.9)	575 (77.5)	21 (2.8)	13 (1.8)	95 (12.8)	742 (100)																																																																																																	
	第3 四半期	2 (0.1)	57 (2.6)	117 (5.3)	31 (1.4)	57 (2.6)	26 (1.2)	1,277 (58.3)	82 (3.7)	65 (3.0)	477 (21.8)	2,191 (100)																																																																																																	
千歳平	10月	3 (0.4)	38 (5.2)	76 (10.4)	14 (1.9)	37 (5.0)	8 (1.1)	272 (37.1)	33 (4.5)	43 (5.9)	209 (28.5)	733 (100)																																																																																																	
	11月	2 (0.3)	24 (3.3)	40 (5.6)	10 (1.4)	25 (3.5)	12 (1.7)	372 (51.7)	48 (6.7)	38 (5.3)	149 (20.7)	720 (100)																																																																																																	
	12月	0 (0.0)	10 (1.4)	25 (3.4)	11 (1.5)	30 (4.1)	10 (1.4)	484 (66.5)	45 (6.2)	20 (2.7)	93 (12.8)	728 (100)																																																																																																	
	第3 四半期	5 (0.2)	72 (3.3)	141 (6.5)	35 (1.6)	92 (4.2)	30 (1.4)	1,128 (51.7)	126 (5.8)	101 (4.6)	451 (20.7)	2,181 (100)																																																																																																	

・「発電用原子炉施設の安全解析に関する気象指針」(原子力安全委員会)に基づく1時間値を用いて分類。

大気安定度分類表

風速(U) m/s	日射量(T) kW/m ²				放射収支量(Q) kW/m ²		
	T ≥ 0.60	0.60 > T ≥ 0.30	0.30 > T ≥ 0.15	0.15 > T	Q ≥ -0.020	-0.020 > Q ≥ -0.040	-0.040 > Q
U < 2	A	A-B	B	D	D	G	G
2 ≤ U < 3	A-B	B	C	D	D	E	F
3 ≤ U < 4	B	B-C	C	D	D	D	E
4 ≤ U < 6	C	C-D	D	D	D	D	D
6 ≤ U	C	D	D	D	D	D	D

発電用原子炉施設の安全解析に関する気象指針 (原子力安全委員会)

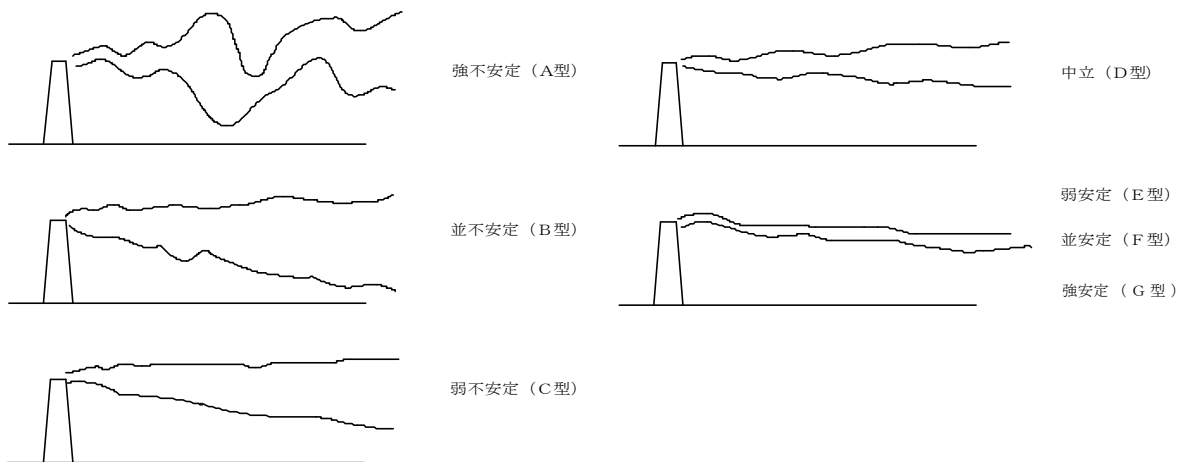

大気安定度と煙の型との模式図

③ 風配図
尾駁

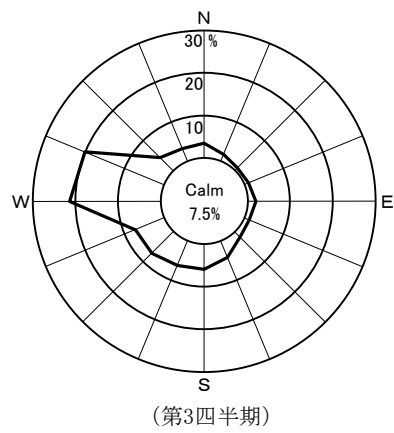
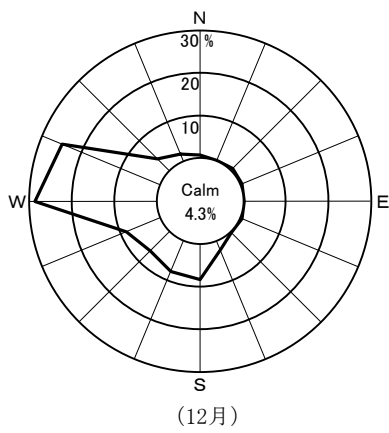
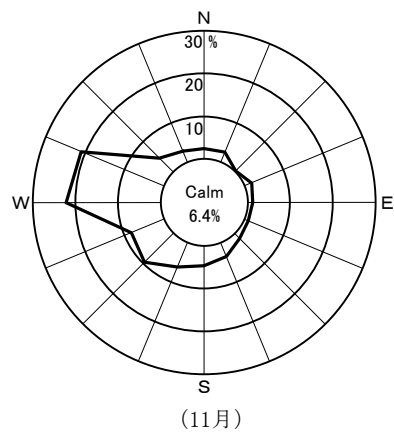
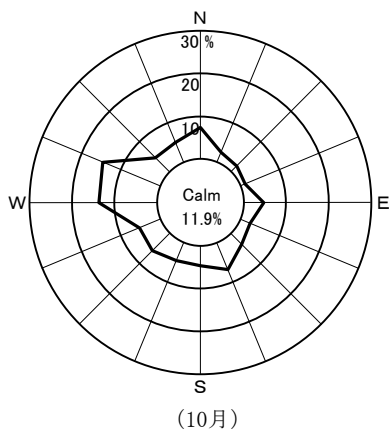

千歳平

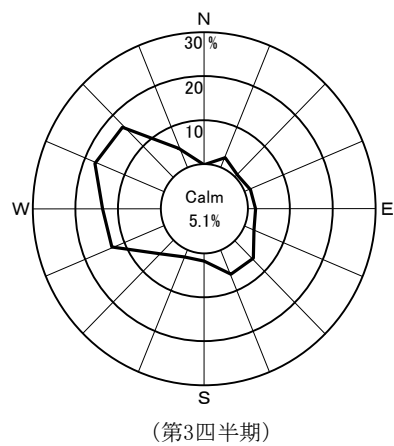
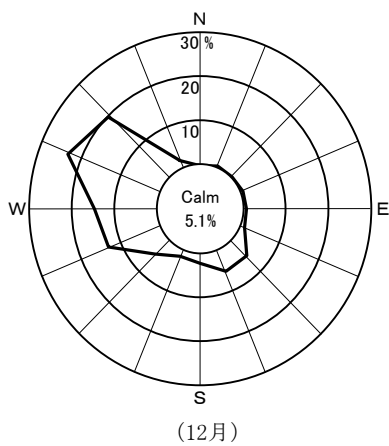
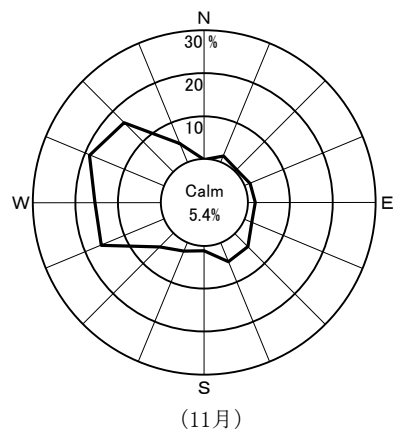
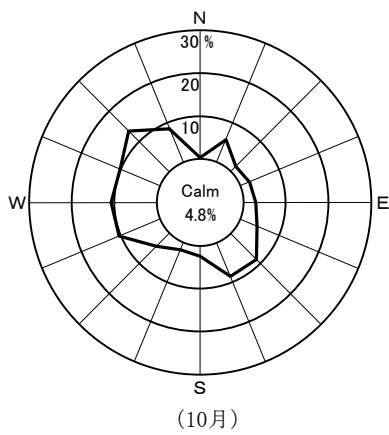

Calm: 風速0.5 m/sec未満

2. 事業者実施分測定結果

(1)空間放射線量率測定結果

測定地点	測定月	平均	最大	最小	標準偏差	平常の変動幅	過去の測定値の範囲	過去の同一四半期の測定値の範囲	平常の変動幅を外れた時間数	平常の変動幅を外れた原因と時間数		備考
										施設起因	降雨等	
単位:nGy/h									単位:時間(h)			
老部川	10月	21	37	19	2.7	7~31 (19±12)	8~65	11~65 (21)	13	0	13	
	11月	22	52	19	4.2				32	0	32	
	12月	22	48	17	4.2				33	0	33	
	第3四半期	21	52	17	3.8				78	0	78	
二又	10月	23	43	20	3.1	7~35 (21±14)	9~68	13~67 (23)	8	0	8	
	11月	23	52	20	4.4				23	0	23	
	12月	23	46	19	4.7				27	0	27	
	第3四半期	23	52	19	4.1				58	0	58	
室ノ久保	10月	22	54	20	3.3	8~32 (20±12)	10~85	13~85 (22)	16	0	16	
	11月	22	92	19	5.2				25	0	25	
	12月	23	51	18	4.7				37	0	37	
	第3四半期	22	92	18	4.5				78	0	78	

- ・測定値は1時間値。
- ・測定時間数は3か月間で約2,200時間。
- ・測定値は3 MeVを超える高エネルギー成分を含まない。
- ・「平常の変動幅」は、令和2~6年度の測定値の「平均値±(標準偏差の3倍)」。
- ・「過去の測定値の範囲」は、令和2~6年度の測定値の「最小値~最大値」。
- ・「過去の同一四半期の測定値の範囲」は、令和2~6年度の測定値のうち同一四半期の測定値の「最小値~最大値」。
また、括弧内の数値は平均値。
- ・「施設起因」は、監視対象施設である原子燃料サイクル施設に起因するもの。
- ・「降雨等」に分類する要因としては、「降雨、降雪、雷雨、積雪等の気象要因及び地理・地形上の要因等の自然条件の変化」、「医療・産業に用いる放射性同位元素等の影響」、「国内外の他の原子力施設からの影響」などが挙げられる。
- ・「施設起因」と「降雨等」の影響が同時に認められた場合は、その主たる原因に分類している。

(2)大気浮遊じん中の全 α 及び全 β 放射能測定結果(単位:Bq/m³)

測定地点	採取期間	検体数	全 α			全 β			備考
			平均	最大	最小	平均	最大	最小	
老部川	R7.10. 1～R7.11. 4	34	0.14	0.32	0.014	0.26	0.56	0.029	
	R7.11. 4～R7.12. 1	27	0.18	0.47	0.039	0.34	0.89	0.086	
	R7.12. 1～R8. 1. 5	35	0.13	0.28	0.020	0.26	0.52	0.041	
	第3四半期	96	0.15	0.47	0.014	0.28	0.89	0.029	
二又	R7.10. 1～R7.11. 4	34	0.24	1.0	0.027	0.46	1.8	0.053	
	R7.11. 4～R7.12. 1	27	0.31	1.0	0.039	0.59	1.9	0.083	
	R7.12. 1～R8. 1. 5	35	0.18	0.66	0.019	0.35	1.2	0.038	
	第3四半期	96	0.24	1.0	0.019	0.46	1.9	0.038	
室ノ久保	R7.10. 1～R7.11. 4	34	0.24	0.82	0.021	0.45	1.4	0.041	
	R7.11. 4～R7.12. 1	27	0.25	0.80	0.042	0.48	1.5	0.088	
	R7.12. 1～R8. 1. 5	35	0.15	0.49	0.020	0.29	0.98	0.042	
	第3四半期	96	0.21	0.82	0.020	0.40	1.5	0.041	

- ・ 24時間集じん終了直前10分間測定。
- ・ 平均値の算出においては測定値に検出限界以下のものが含まれる場合、そのときの検出限界値を測定値として算出し、平均値に「<」を付ける。全ての測定値が検出限界以下の場合、平均値も検出限界以下とし「*」と表示する。

(3)大気中の気体状β放射能測定結果(クリプトン-85換算) (単位:kBq/m³)

測定地点	測定月	平均	最大	最小	備考
老部川	10月	ND	ND	ND	
	11月	ND	ND	ND	
	12月	ND	ND	ND	
	第3四半期	ND	ND	ND	
二又	10月	ND	ND	ND	
	11月	ND	ND	ND	
	12月	ND	ND	ND	
	第3四半期	ND	ND	ND	
室ノ久保	10月	ND	ND	ND	
	11月	ND	ND	ND	
	12月	ND	ND	ND	
	第3四半期	ND	ND	ND	

- ・測定値は1時間値。
- ・測定時間数は3か月間で約2,200時間。
- ・平均値の算出においては、測定値に定量下限値未満のものが含まれる場合、定量下限値を測定値として算出し、平均値に「<」を付ける。また、全ての測定値が定量下限値未満の場合、平均値も定量下限値未満とし、「ND」と表示する。

(4)環境試料中の放射能測定結果

試料名	採取地点	採取年月日	単位	γ線放出核種										
				⁵⁴ Mn	⁶⁰ Co	¹⁰⁶ Ru	¹³⁴ Cs	¹³⁷ Cs	¹⁴⁴ Ce	¹⁵⁴ Eu	⁷ Be	⁴⁰ K	²¹⁴ Bi	²²⁸ Ac
大気浮遊じん	老部川	R7. 9.29～ R7.12.28	mBq/m ³	ND	ND	ND	ND	ND	ND	ND	2.4	ND	—	—
	二又	R7. 9.29～ R7.12.28		ND	ND	ND	ND	ND	ND	ND	2.4	ND	—	—
	室ノ久保	R7. 9.29～ R7.12.28		ND	ND	ND	ND	ND	ND	ND	2.4	ND	—	—
湖沼水	尾駮沼A	R7.10.17	mBq/L	ND	ND	ND	ND	ND	ND	ND	—	—	—	—
	尾駮沼A	R7.12.10		ND	ND	ND	ND	ND	ND	ND	—	—	—	—
	尾駮沼B	R7.10.17		ND	ND	ND	ND	ND	ND	ND	—	—	—	—
	尾駮沼B	R7.12.10		ND	ND	ND	ND	ND	ND	ND	—	—	—	—
水道水	尾駮	R7.10.16	mBq/L トリチウムに ついては Bq/L	ND	ND	ND	ND	ND	ND	ND	ND	ND	—	—
	千歳平	R7.10.16		ND	ND	ND	ND	ND	ND	ND	ND	ND	—	—
	平沼	R7.10. 8		ND	ND	ND	ND	ND	ND	ND	ND	ND	—	—
	二又	R7.10. 8		ND	ND	ND	ND	ND	ND	ND	ND	ND	—	—
井戸水	尾駮A	R7.10.10	mBq/L	ND	ND	ND	ND	ND	ND	ND	ND	180	—	—
	尾駮B	R7.10.10		ND	ND	ND	ND	ND	ND	ND	ND	ND	—	—
湖底土	尾駮沼	R7.10.17	Bq/kg乾	ND	ND	ND	ND	ND	ND	ND	ND	280	ND	ND
牛乳(原乳)	豊原	R7.10. 6	Bq/L ¹⁴ Cに ついては 上:Bq/L 下:Bq/g炭素	ND	ND	ND	ND	ND	ND	ND	ND	48	—	—
	六原	R7.10. 6		ND	ND	ND	ND	ND	ND	ND	ND	49	—	—
精米	二又	R7. 9.20	Bq/kg生 ¹⁴ Cに ついては 上:Bq/kg生 下:Bq/g炭素	ND	ND	ND	ND	ND	ND	ND	ND	27	—	—
	戸鎖	R7. 9.15		ND	ND	ND	ND	ND	ND	ND	ND	29	—	—
	平沼	R7. 9.11		ND	ND	ND	ND	ND	ND	ND	ND	30	—	—
ハクサイ	千樽	R7.10.30	Bq/kg生 ¹⁴ Cに ついては 上:Bq/kg生 下:Bq/g炭素	ND	ND	ND	ND	ND	ND	ND	ND	76	—	—
ナガイモ	平沼	R7.12. 3		ND	ND	ND	ND	ND	ND	ND	ND	120	—	—
ワカサギ	尾駮沼	—*		欠測	欠測	欠測	欠測	欠測	欠測	欠測	欠測	欠測	—	—
海水	放出口 付近	R7.10.21	mBq/L トリチウムに ついては Bq/L	ND	ND	ND	ND	ND	ND	ND	—	—	—	—
	放出口 北5 km 地点	R7.10.21		ND	ND	ND	ND	ND	ND	ND	—	—	—	—
	放出口 南5 km 地点	R7.10.21		ND	ND	ND	ND	ND	ND	ND	—	—	—	—
海底土	放出口 付近	R7.10.21	Bq/kg乾	ND	ND	ND	ND	ND	ND	ND	ND	230	ND	ND

・Uは、²³⁴U、²³⁵U及び²³⁸Uの合計。

・γ線放出核種、³H及び⁹⁰Srの測定値は、試料採取日時点の放射能濃度に補正した値。

※ワカサギ(尾駮沼)は不漁により採取できなかったため、欠測とした。

³ H	¹⁴ C	⁹⁰ Sr	¹²⁹ I	²³⁸ Pu	²³⁹⁺²⁴⁰ Pu	²⁴¹ Am	²⁴⁴ Cm	U	備考
—	—	ND	—	ND	ND	—	—	ND	
—	—	ND	—	ND	ND	—	—	ND	
—	—	ND	—	ND	ND	—	—	ND	
ND	—	ND	—	ND	ND	—	—	60	塩分 25
ND	—	ND	—	ND	ND	—	—	75	塩分 24
ND	—	ND	—	ND	ND	—	—	67	塩分 25
ND	—	ND	—	ND	ND	—	—	65	塩分 23 (海水の塩分は約35)
ND	—	ND	—	ND	ND	—	—	—	
ND	—	ND	—	ND	ND	—	—	—	
ND	—	ND	—	ND	ND	—	—	—	
ND	—	ND	—	ND	ND	—	—	—	
ND	—	ND	—	—	—	—	—	—	
ND	—	1.4	—	—	—	—	—	—	
—	—	ND	—	ND	0.77	0.38	ND	100	
—	14	ND	—	—	—	—	—	—	
—	0.23	ND	—	—	—	—	—	—	
—	14	ND	—	—	—	—	—	—	
—	0.23	ND	—	—	—	—	—	—	
—	87	ND	—	ND	ND	—	—	ND	
—	0.23	ND	—	ND	ND	—	—	ND	
—	84	ND	—	ND	ND	—	—	ND	
—	0.23	ND	—	ND	ND	—	—	ND	
—	85	ND	—	ND	ND	—	—	—	
—	0.23	ND	—	ND	ND	—	—	—	
—	5	0.05	—	ND	ND	—	—	ND	
—	0.23	0.05	—	ND	ND	—	—	ND	
—	15	ND	—	ND	ND	—	—	ND	
—	0.23	ND	—	ND	ND	—	—	ND	
—	—	欠測	—	欠測	欠測	—	—	欠測	
ND	—	ND	—	ND	ND	—	—	—	
ND	—	ND	—	ND	ND	—	—	—	
ND	—	ND	—	ND	ND	—	—	—	
—	—	ND	—	ND	0.36	0.16	ND	—	

(5)大気中のヨウ素-131(気体状)測定結果

(単位:mBq/m³)

採取地点	採取期間	検体数	平均	最大	最小	備考
老部川	R7. 9.29 ~ R7.11. 4	5	ND	ND	ND	
	R7.11. 4 ~ R7.12. 1	4	ND	ND	ND	
	R7.12. 1 ~ R7.12.28	4	ND	ND	ND	
	第3四半期	13	ND	ND	ND	
二又	R7. 9.29 ~ R7.11. 4	5	ND	ND	ND	
	R7.11. 4 ~ R7.12. 1	4	ND	ND	ND	
	R7.12. 1 ~ R7.12.28	4	ND	ND	ND	
	第3四半期	13	ND	ND	ND	
室ノ久保	R7. 9.29 ~ R7.11. 4	5	ND	ND	ND	
	R7.11. 4 ~ R7.12. 1	4	ND	ND	ND	
	R7.12. 1 ~ R7.12.28	4	ND	ND	ND	
	第3四半期	13	ND	ND	ND	

・測定値は、試料採取日時点の放射能濃度に補正した値。

・平均値の算出においては、測定値に定量下限値未満のものが含まれる場合、定量下限値を測定値として算出し、平均値に「<」を付ける。全ての測定値が定量下限値未満の場合、平均値も定量下限値未満とし「ND」と表示する。

(6)大気中のヨウ素-131(粒子状)測定結果

(単位:mBq/m³)

採取地点	採取期間	検体数	平均	最大	最小	備考
老部川	R7. 9.29 ~ R7.11. 4	5	ND	ND	ND	
	R7.11. 4 ~ R7.12. 1	4	ND	ND	ND	
	R7.12. 1 ~ R7.12.28	4	ND	ND	ND	
	第3四半期	13	ND	ND	ND	
二又	R7. 9.29 ~ R7.11. 4	5	ND	ND	ND	
	R7.11. 4 ~ R7.12. 1	4	ND	ND	ND	
	R7.12. 1 ~ R7.12.28	4	ND	ND	ND	
	第3四半期	13	ND	ND	ND	
室ノ久保	R7. 9.29 ~ R7.11. 4	5	ND	ND	ND	
	R7.11. 4 ~ R7.12. 1	4	ND	ND	ND	
	R7.12. 1 ~ R7.12.28	4	ND	ND	ND	
	第3四半期	13	ND	ND	ND	

・測定値は、試料採取日時点の放射能濃度に補正した値。

・平均値の算出においては、測定値に定量下限値未満のものが含まれる場合、定量下限値を測定値として算出し、平均値に「<」を付ける。全ての測定値が定量下限値未満の場合、平均値も定量下限値未満とし「ND」と表示する。

(7)大気中の水蒸気状トリチウム測定結果

採取地点	採取期間	測定値		大気中水分量 (g/m ³)	備考
		大気中濃度 (mBq/m ³)	水分中濃度 (Bq/L)		
老部川	R7. 9.30 ~ R7.10.31	ND	ND	9.6	
	R7.10.31 ~ R7.11.28	ND	ND	5.9	
	R7.11.28 ~ R7.12.26	ND	ND	4.6	
二又	R7. 9.30 ~ R7.10.31	ND	ND	9.2	
	R7.10.31 ~ R7.11.28	ND	ND	5.7	
	R7.11.28 ~ R7.12.26	ND	ND	4.3	
室ノ久保	R7. 9.30 ~ R7.10.31	ND	ND	9.5	
	R7.10.31 ~ R7.11.27*	ND	ND	5.9	
	R7.11.28 ~ R7.12.26	ND	ND	4.6	

・測定値は、試料採取日時点の放射能濃度に補正した値。

※令和7年11月27日～11月28日の期間において、トリチウムサンプラーの定期点検を実施

(8)大気中の気体状フッ素測定結果

(単位:ppb)

測定地点	測定月	平均	最大	最小	備考
老部川	10月	ND	ND	ND	
	11月	ND	ND	ND	
	12月	ND	ND	ND	
	第3四半期	ND	ND	ND	
二又	10月	ND	ND	ND	
	11月	ND	ND	ND	
	12月	ND	ND	ND	
	第3四半期	ND	ND	ND	
室ノ久保	10月	ND	ND	ND	
	11月	ND	ND	ND	
	12月	ND	ND	ND	
	第3四半期	ND	ND	ND	

(9)環境試料中のフッ素測定結果

試料名	採取地点	採取年月日	単位	測定値	備考
大気	二又	R7.10.1～ R7.10.11	$\mu\text{g}/\text{m}^3$	ND	
	室ノ久保	R7.10.1～ R7.10.11		ND	
湖沼水	尾駸沼A	R7.10.17	mg/L	0.8	塩分 25
	尾駸沼A	R7.12.10		0.8	塩分 24
	尾駸沼B	R7.10.17		0.8	塩分 25
	尾駸沼B	R7.12.10		0.8	塩分 23 (海水の塩分は約35)
湖底土	尾駸沼	R7.10.17	mg/kg乾	190	
精米	二又	R7.9.20	mg/kg生	ND	
	戸鎖	R7.9.15		ND	
ハクサイ	千樽	R7.10.30		ND	
ナガイモ	平沼	R7.12.3		ND	
ワカサギ	尾駸沼	—※		欠測	

・「大気」の測定値は、粒子状フッ素及び気体状フッ素の合計。
 ※ワカサギ(尾駸沼)は不漁により採取できなかったため、欠測とした。

(10)気象観測結果

①風速・気温・湿度・降水量・積雪深

測定地点	測定月	風速(m/sec)		気温(℃)			湿度(%)		降水量(mm)	積雪深(cm)				
		平均	最大	平均	最高	最低	平均	最小		平均	最大	最小	過去の値	
													平均	最大
老部川	10月	—	—	—	—	—	—	—	75.0	0	0	0	0	0
	11月	—	—	—	—	—	—	—	142.5	0	0	0	0	16
	12月	—	—	—	—	—	—	—	146.5	1	8	0	16	77
	第3四半期	—	—	—	—	—	—	—	364.0	0	8	0	5	77
二又	10月	1.3	6.2	12.1	24.5	-1.1	81	39	96.5	0	0	0	0	0
	11月	2.5	9.5	6.7	17.5	-2.9	72	39	140.0	0	0	0	0	11
	12月	3.2	9.4	2.1	16.4	-6.9	73	43	126.5	1	4	0	12	66
	第3四半期	2.3	9.5	7.0	24.5	-6.9	76	39	363.0	0	4	0	4	66
室ノ久保	10月	—	—	—	—	—	—	—	104.0	0	0	0	0	0
	11月	—	—	—	—	—	—	—	169.0	0	3	0	0	17
	12月	—	—	—	—	—	—	—	177.0	2	11	0	14	85
	第3四半期	—	—	—	—	—	—	—	450.0	1	11	0	5	85

・測定値は「地上気象観測指針」(気象庁)に基づく1時間値。

・積雪深における「過去の値」は、前年度までの5年間(令和2~6年度)の同一時期の平均値及び最大値。

②大気安定度出現頻度表

単位:時間数(括弧内は%)

測定地点	分類	A	A-B	B	B-C	C	C-D	D	E	F	G	計	備考
	測定月												
二又	10月	5 (0.7)	57 (7.7)	69 (9.3)	8 (1.1)	23 (3.1)	5 (0.7)	269 (36.2)	10 (1.3)	14 (1.9)	284 (38.2)	744 (100)	
	11月	0 (0.0)	14 (1.9)	24 (3.3)	2 (0.3)	5 (0.7)	5 (0.7)	455 (63.4)	36 (5.0)	17 (2.4)	160 (22.3)	718 (100)	
	12月	0 (0.0)	7 (1.0)	23 (3.2)	2 (0.3)	10 (1.4)	9 (1.2)	562 (77.4)	9 (1.2)	5 (0.7)	99 (13.6)	726 (100)	
	第3 四半期	5 (0.2)	78 (3.6)	116 (5.3)	12 (0.5)	38 (1.7)	19 (0.9)	1286 (58.8)	55 (2.5)	36 (1.6)	543 (24.8)	2188 (100)	

・「発電用原子炉施設の安全解析に関する気象指針」(原子力安全委員会)に基づく1時間値を用いて分類。

大気安定度分類表

風速(U) m/s	日射量(T) kW/m ²				放射収支量(Q) kW/m ²		
	T ≥ 0.60	0.60 > T ≥ 0.30	0.30 > T ≥ 0.15	0.15 > T	Q ≥ -0.020	-0.02 > Q ≥ -0.040	-0.040 > Q
U < 2	A	A-B	B	D	D	G	G
2 ≤ U < 3	A-B	B	C	D	D	E	F
3 ≤ U < 4	B	B-C	C	D	D	D	E
4 ≤ U < 6	C	C-D	D	D	D	D	D
6 ≤ U	C	D	D	D	D	D	D

・発電用原子炉施設の安全解析に関する気象指針(原子力安全委員会)

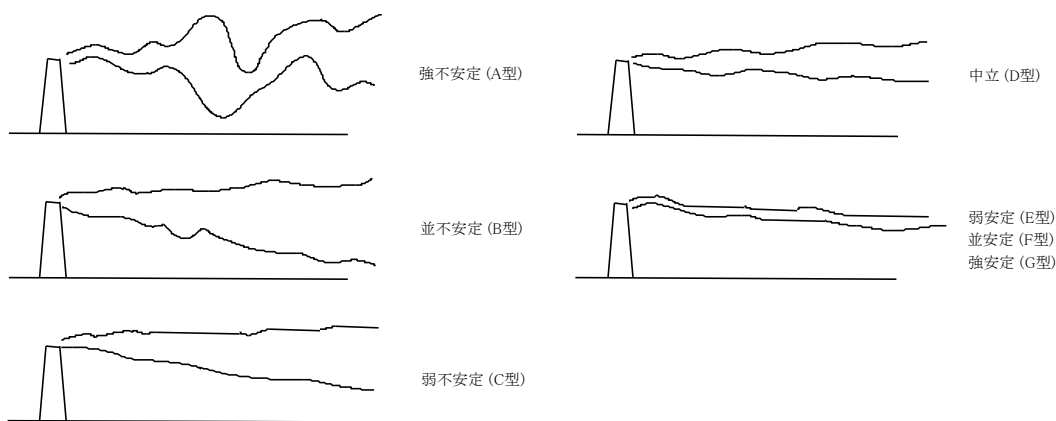

大気安定度と煙の型との模式

③風配図

二又

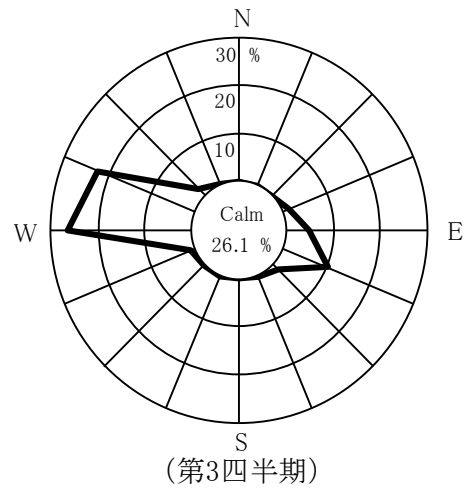
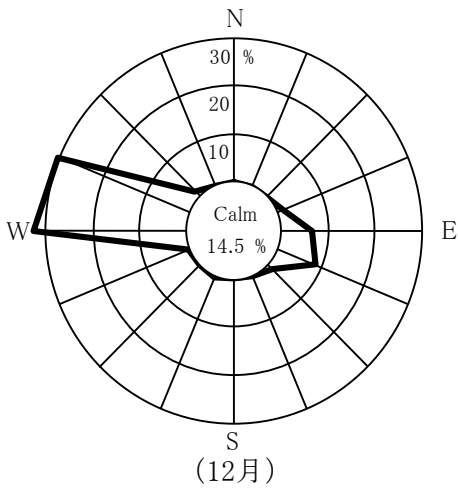
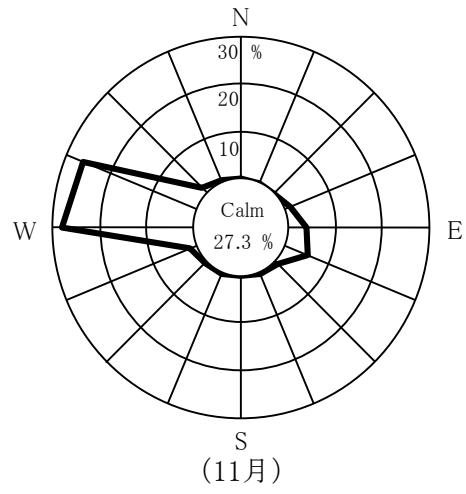
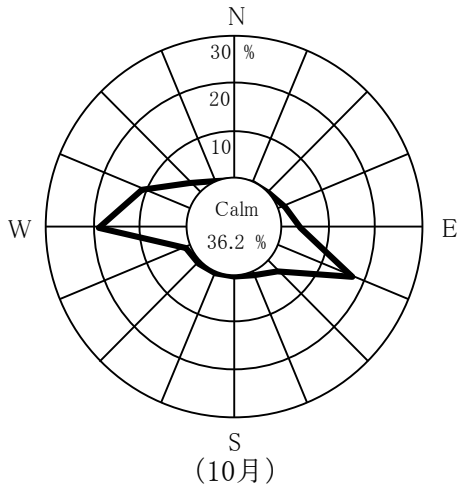

Calm: 風速0.5 m/sec未満

3. 参考図表

(1) 空間放射線量率とSCA(Bi)計数率の相関

尾駈

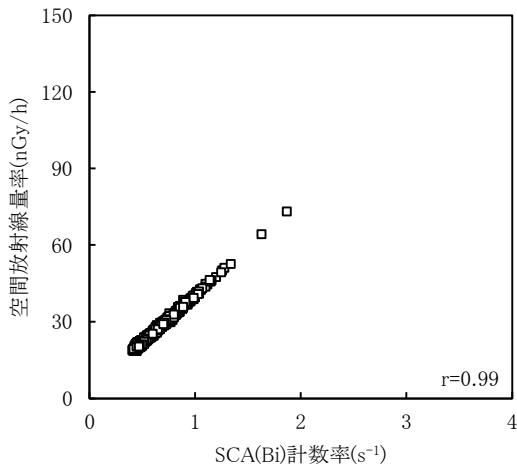

千歳平

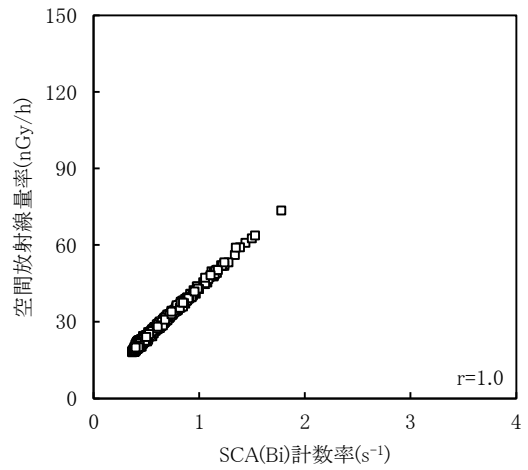

平沼

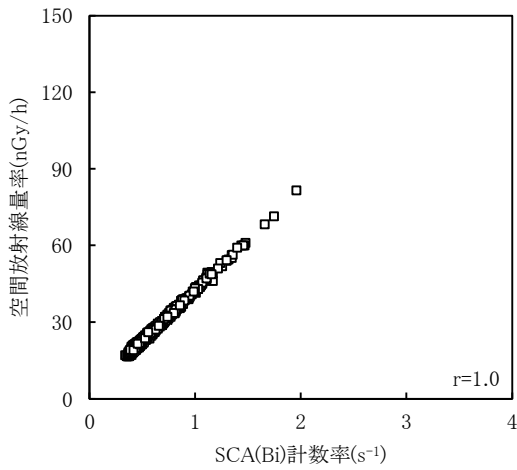

泊

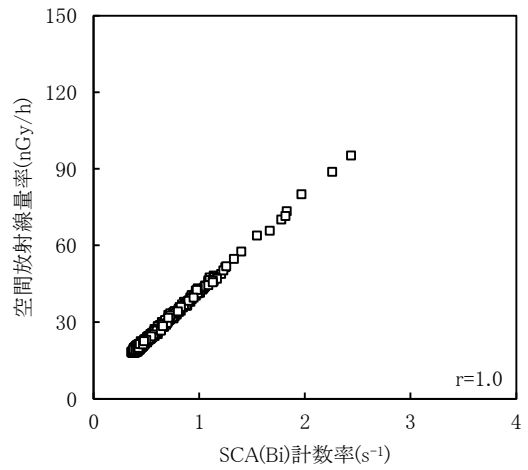

吹越

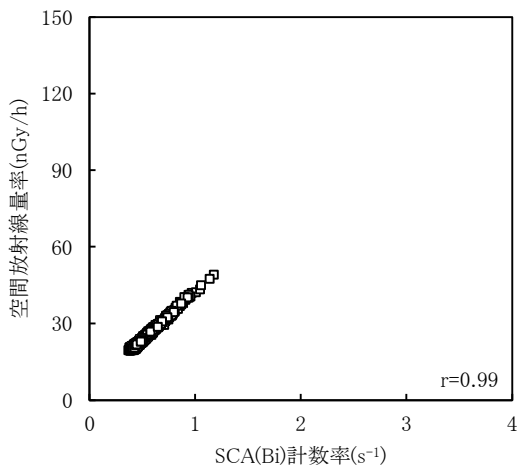

「SCA(Bi)計数率」: Bi-214から放出される γ 線を含むエネルギー領域(1.65~2.5MeV)の計数率。

空間放射線量率は、降雨雪に取り込まれて地表面に落下する天然放射性核種Rn-222の壊変生成物(Bi-214等)の影響により増加することから、SCA(Bi)計数率は、施設寄与が無い場合は空間放射線量率と同様の変動を示し、空間放射線量率との間に強い正の相関を示す。

- 尾駈、千歳平、平沼、泊、吹越、有戸、淋代及び谷地頭は2" ϕ \times 2" NaI(Tl)シンチレーション検出器を使用。
- 老部川、二又及び室ノ久保は3" ϕ \times 3" NaI(Tl)シンチレーション検出器を使用。

有戸

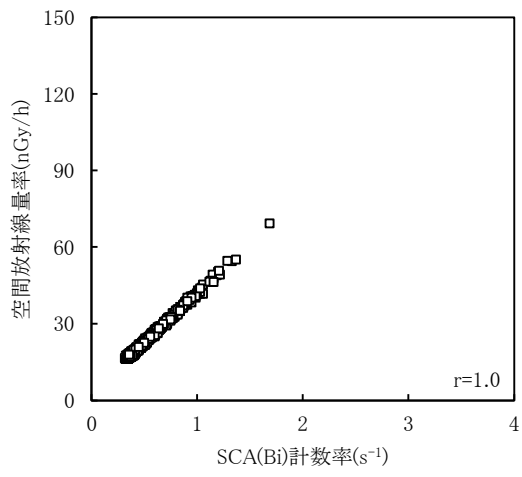

淋代

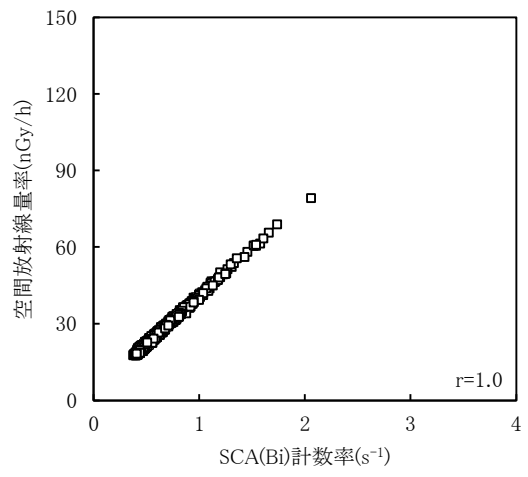

谷地頭

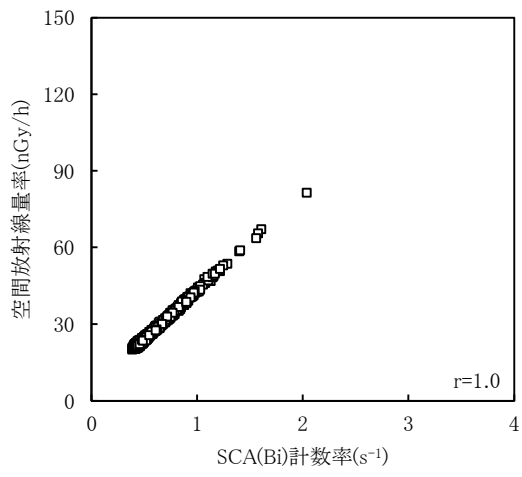

老部川

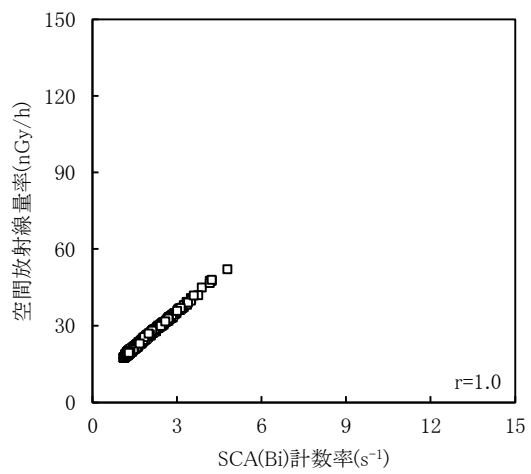

二又

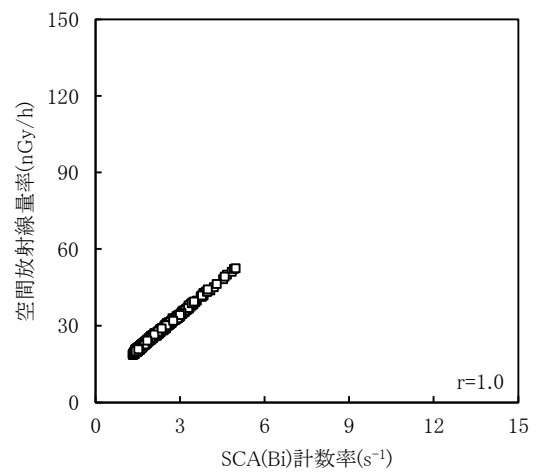

室ノ久保

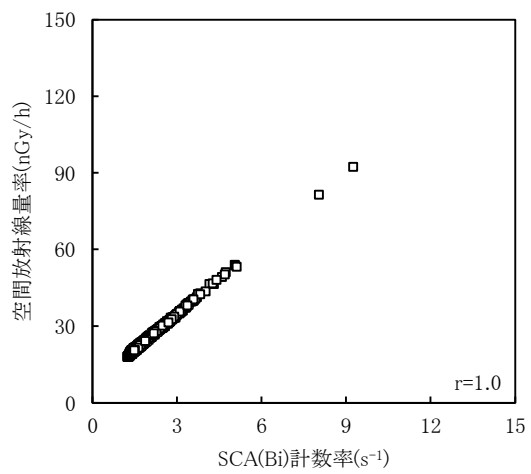

(2) 大気浮遊じん中の全 α ・全 β 計数率及び α β 同時計数率の相関

[図中の相関係数は、今四半期(□)のデータに係るもの。]

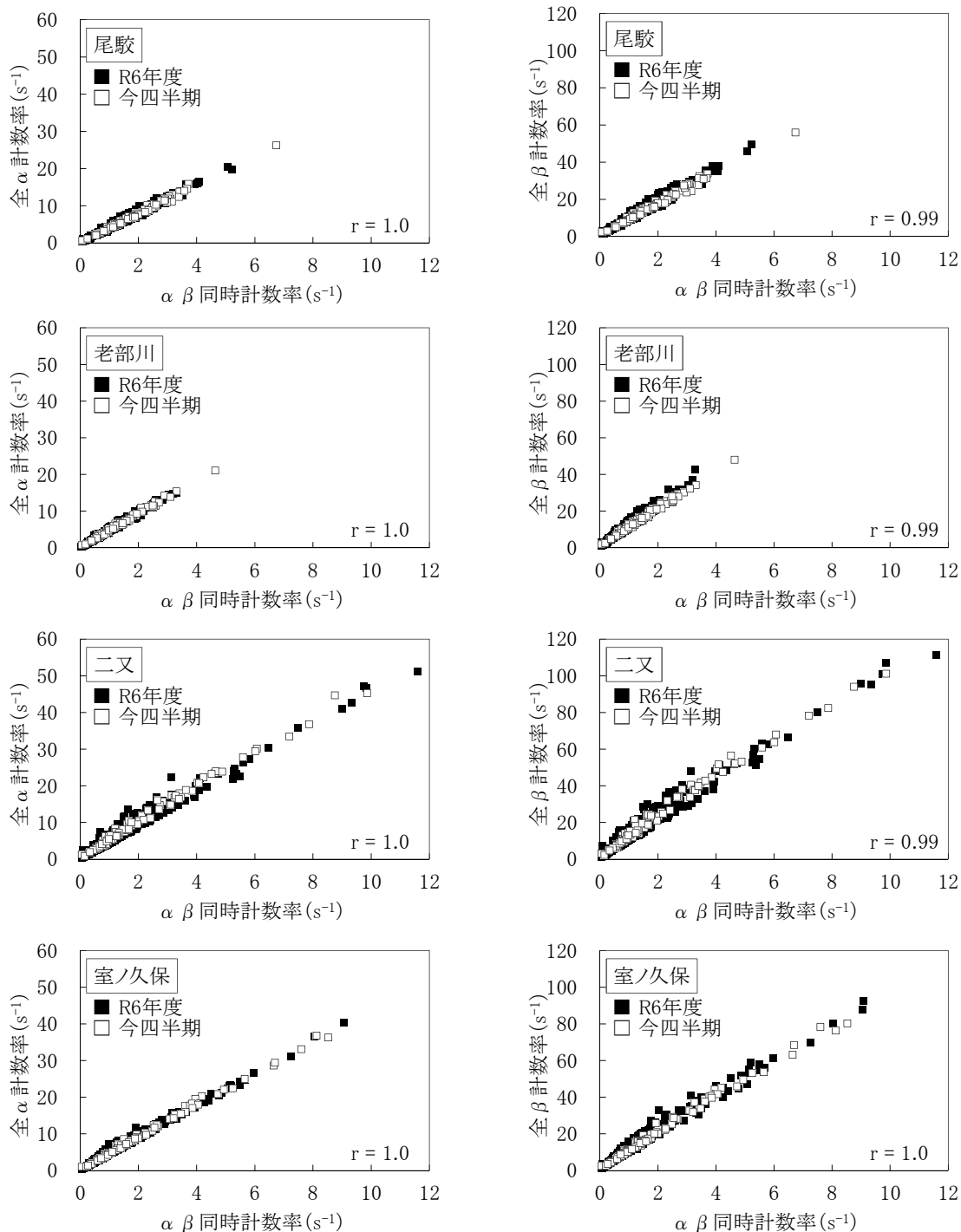

「 α β 同時計数率」: β 線を検出した直後(～数百マイクロ秒)に α 線を検出する現象の頻度を表す。
 天然放射性核種Rn-222の壊変生成物であるBi-214(半減期:約20分)の β 壊変と、Bi-214の壊変生成物であるPo-214(半減期:約160マイクロ秒)の α 壊変はほぼ同時に計数されるため、施設起因の α 線・ β 線放出核種の影響がない場合、天然放射性核種による実測 α β 同時計数率と、実測 α 線・ β 線計数率には強い正の相関がある。
 (参考:放射能測定法シリーズNo.36 「大気中放射性物質測定法」(令和4年6月制定、原子力規制庁監視情報課))

(3) 河底土中の放射能濃度の推移

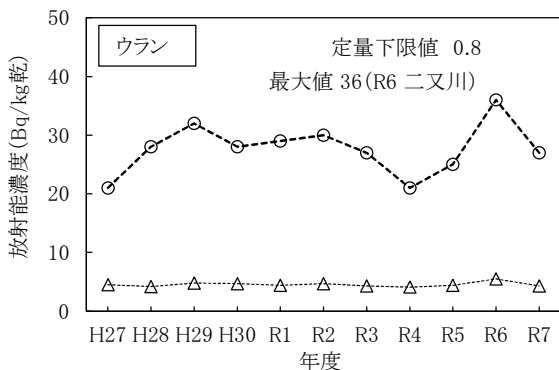
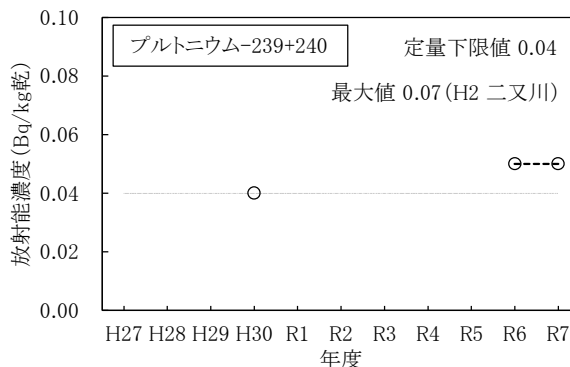
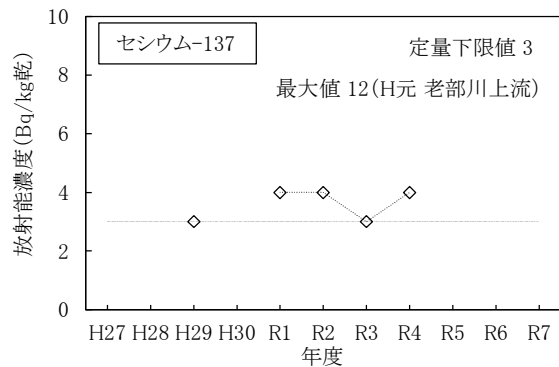

(凡例)

- ◇ 老部川上流
- △ 老部川下流(事業者)
- 老部川下流(県)
- 二又川

- ・ストロンチウム-90及びプルトニウム-238については、これまでの測定値が全てNDであったためグラフの作成を省略した。
- ・マーカーの無い箇所はNDを示す。
- ・ウランはウラン-234、ウラン-235及びウラン-238の合計。

(4) 湖底土中の放射能濃度の推移

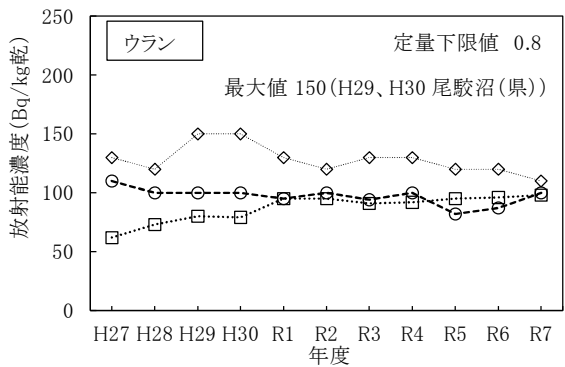
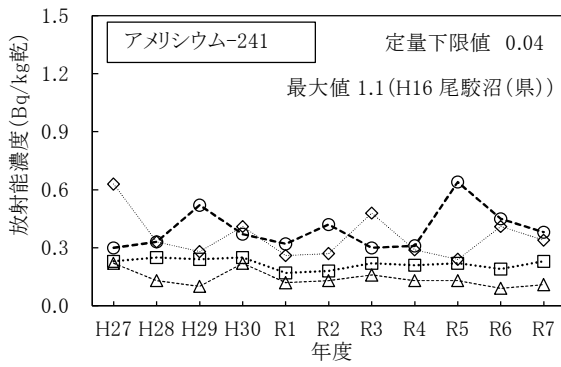
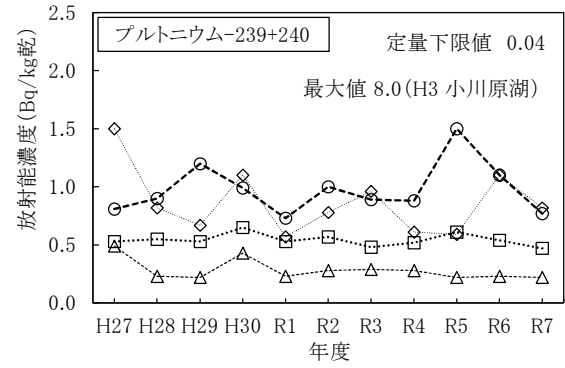
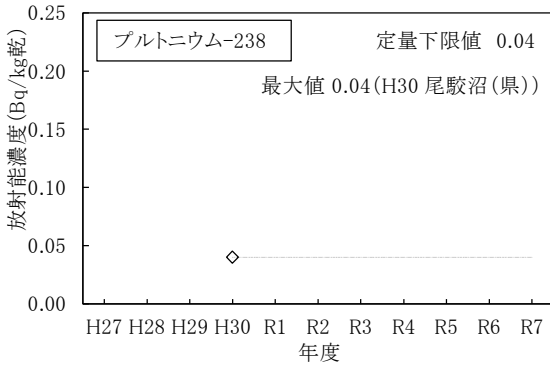
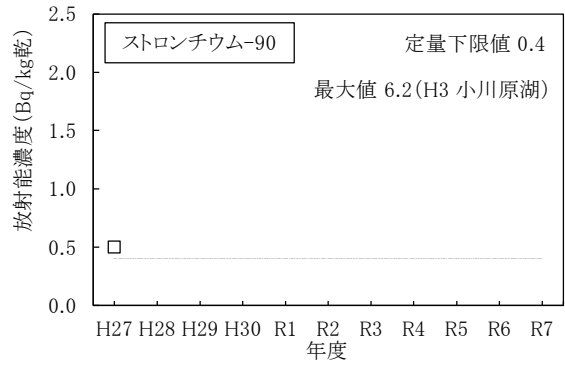
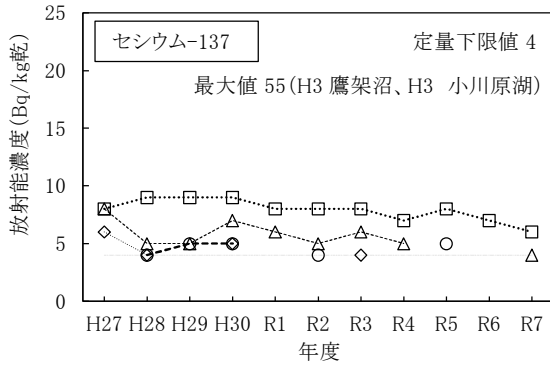

(凡例)

- ◆ 尾駸沼 (県)
- △ 小川原湖
- 鷹架沼
- 尾駸沼 (事業者)

- ・セシウム-137については、これまでの測定値が全てNDであったためグラフの作成を省略した。
- ・マーカーの無い箇所はNDを示す。
- ・ウランはウラン-234、ウラン-235及びウラン-238の合計。

東 通 原 子 力 発 電 所

1. 青森県実施分測定結果

(1)空間放射線量率測定結果

測定地点	測定月	平均	最大	最小	標準偏差	平常の変動幅	過去の測定値の範囲	過去の同一四半期の測定値の範囲	平常の変動幅を外れた時間数	平常の変動幅を外れた原因と時間数		備考
										施設起因	降雨等	
										単位:nGy/h		
小田野沢	10月	18	48	17	3.5	6~28 (17±11)	9~79	12~79 (18)	21	0	21	
	11月	19	56	17	4.2				27	0	27	
	12月	20	56	16	5.1				52	0	52	
	第3四半期	19	56	16	4.4				100	0	100	
老部	10月	16	50	14	3.8	4~28 (16±12)	7~84	11~84 (17)	16	0	16	
	11月	17	77	14	6.2				30	0	30	
	12月	18	56	13	6.1				53	0	53	
	第3四半期	17	77	13	5.5				99	0	99	
砂子又	10月	22	46	20	3.3	9~33 (21±12)	12~75	15~72 (22)	25	0	25	
	11月	23	56	20	3.7				19	0	19	
	12月	24	64	19	5.5				42	0	42	
	第3四半期	23	64	19	4.3				86	0	86	
近川	10月	22	49	21	3.2	8~34 (21±13)	8~75	15~75 (22)	14	0	14	
	11月	23	71	20	4.5				24	0	24	
	12月	24	48	19	4.8				37	0	37	
	第3四半期	23	71	19	4.2				75	0	75	
泊	10月	21	46	19	3.4	3~37 (20±17)	6~91	11~91 (22)	5	0	5	
	11月	22	95	19	7.1				25	0	25	
	12月	23	72	18	6.2				33	0	33	
	第3四半期	22	95	18	5.8				63	0	63	

- ・測定値は1時間値。
- ・測定時間数は3か月間で約2,200時間。
- ・測定値は3 MeVを超える高エネルギー成分を含まない。
- ・「平常の変動幅」は、令和2~6年度の測定値の「平均値±(標準偏差の3倍)」。
- ・「過去の測定値の範囲」は、令和2~6年度の測定値の「最小値~最大値」。
- ・「過去の同一四半期の測定値の範囲」は、令和2~6年度の測定値のうち同一四半期の測定値の「最小値~最大値」。
- また、括弧内の数値は平均値。
- ・「施設起因」は、監視対象施設である東通原子力発電所に起因するもの。
- ・「降雨等」に分類する要因としては、「降雨、降雪、雷雨、積雪等の気象要因及び地理・地形上の要因等の自然条件の変化」、「医療・産業に用いる放射性同位元素等の影響」、「国内外の他の原子力施設からの影響」などが挙げられる。
- ・「施設起因」と「降雨等」の影響が同時に認められた場合は、その主たる原因に分類している。

(2)大気浮遊じん中の全β放射能測定結果

(単位:Bq/m³)

測定地点	採取期間	検体数	平均	最大	最小	備考
小田野沢	R7.10.1 ~ R7.11.4	34	0.24	0.48	0.041	
	R7.11.4 ~ R7.12.1	27	0.29	0.58	0.096	
	R7.12.1 ~ R8.1.5	35	0.24	0.48	0.036	
	第3四半期	96	0.25	0.58	0.036	
老部	R7.10.1 ~ R7.11.4	34	0.21	0.48	0.029	
	R7.11.4 ~ R7.12.1	27	0.26	0.54	0.091	
	R7.12.1 ~ R8.1.5	35	0.22	0.47	0.035	
	第3四半期	96	0.23	0.54	0.029	
近川	R7.10.1 ~ R7.11.4	34	0.28	0.54	0.039	
	R7.11.4 ~ R7.12.1	27	0.31	0.96	0.091	
	R7.12.1 ~ R8.1.5	35	0.25	0.61	0.036	
	第3四半期	96	0.28	0.96	0.036	

- ・ 24時間集じん終了直前10分間測定。
- ・ 平均値の算出においては測定値に検出限界以下のものが含まれる場合、そのときの検出限界値を測定値として算出し平均値に「<」を付ける。全ての測定値が検出限界以下の場合、平均値も検出限界以下とし「*」と表示する。

(3)環境試料中の放射能測定結果

試料名	採取地点	採取年月日	単位	γ線放出核種						
				⁵⁴ Mn	⁵⁹ Fe	⁵⁸ Co	⁶⁰ Co	¹³⁴ Cs	¹³⁷ Cs	
大気浮遊じん	小田野沢	R7.10.1～ R7.11.4	mBq/m ³	ND	ND	ND	ND	ND	ND	
		R7.11.4～ R7.12.1		ND	ND	ND	ND	ND	ND	
		R7.12.1～ R8.1.5		ND	ND	ND	ND	ND	ND	
	老部	R7.10.1～ R7.11.4		ND	ND	ND	ND	ND	ND	
		R7.11.4～ R7.12.1		ND	ND	ND	ND	ND	ND	
		R7.12.1～ R8.1.5		ND	ND	ND	ND	ND	ND	
	近川	R7.10.1～ R7.11.4		ND	ND	ND	ND	ND	ND	
		R7.11.4～ R7.12.1		ND	ND	ND	ND	ND	ND	
		R7.12.1～ R8.1.5		ND	ND	ND	ND	ND	ND	
降下物	砂子又	R7.9.30～ R7.10.31	Bq/m ²	ND	ND	ND	ND	ND	ND	
		R7.10.31～ R7.11.28		ND	ND	ND	ND	ND	ND	
		R7.11.28～ R7.12.26		ND	ND	ND	ND	ND	ND	
河川水	小老部川上流	R7.10.7	mBq/L トリチウム については Bq/L	ND	ND	ND	ND	ND	ND	
水道水	老部	R7.10.14		ND	ND	ND	ND	ND	ND	
	砂子又	R7.10.14		ND	ND	ND	ND	ND	ND	
	一里小屋	R7.10.16		ND	ND	ND	ND	ND	ND	
	有畑	R7.10.14		ND	ND	ND	ND	ND	ND	
精米	目名	R7.9.15	Bq/kg生	ND	ND	ND	ND	ND	ND	
	奥内	R7.9.10		ND	ND	ND	ND	ND	ND	
ダイコン	向野	R7.10.28		ND	ND	ND	ND	ND	ND	
	泊	R7.11.6		ND	ND	ND	ND	ND	ND	
ハクサイ	上田屋	R7.11.25		ND	ND	ND	ND	ND	ND	
牛乳(原乳)	豊栄	R7.10.16		Bq/L	ND	ND	ND	ND	ND	ND
	東栄	R7.10.16			ND	ND	ND	ND	ND	ND
松葉	小田野沢	R7.11.5		Bq/kg生	ND	ND	ND	ND	ND	ND
ヒラメ	六ヶ所村 前面海域	R7.10.30		Bq/kg生	ND	ND	ND	ND	ND	ND
アワビ	東通村 太平洋側海域	R7.12.23	ND		ND	ND	ND	ND	ND	
タコ	東通村 太平洋側海域	R7.11.25	ND		ND	ND	ND	ND	ND	

- ・γ線放出核種、³H及び⁹⁰Srの測定値は試料採取日時点の放射能濃度に補正した値。
- ・ヒラメ(六ヶ所村前面海域)は原子燃料サイクル施設環境放射線等調査試料を兼ねる。

					^3H	^{90}Sr	^{238}Pu	$^{239+240}\text{Pu}$	備考
^7Be	^{40}K	^{214}Bi	^{228}Ac	^{131}I					
3.8	—	—	—	—	—	—	—	—	
3.9	—	—	—	—	—	—	—	—	
2.6	—	—	—	—	—	—	—	—	
3.7	—	—	—	—	—	—	—	—	
4.0	—	—	—	—	—	—	—	—	
2.7	—	—	—	—	—	—	—	—	
3.6	—	—	—	—	—	—	—	—	
3.7	—	—	—	—	—	—	—	—	
2.7	—	—	—	—	—	—	—	—	
160	ND	—	—	—	—	—	—	—	
170	ND	—	—	—	—	—	—	—	
240	ND	—	—	—	—	—	—	—	
ND	ND	—	—	—	ND	—	—	—	
ND	ND	—	—	—	ND	—	—	—	
ND	ND	—	—	—	ND	—	—	—	
ND	ND	—	—	—	ND	—	—	—	
ND	33	—	—	—	—	ND	—	—	
ND	30	—	—	—	—	ND	—	—	
ND	70	—	—	—	—	0.09	—	—	
ND	57	—	—	—	—	ND	—	—	
ND	69	—	—	ND	—	ND	—	—	
ND	45	—	—	ND	—	ND	—	—	
ND	52	—	—	ND	—	ND	—	—	
58	66	—	—	—	—	ND	—	—	
ND	150	—	—	—	—	ND	—	—	
ND	60	—	—	—	—	ND	ND	0.009	
ND	71	—	—	—	—	ND	—	—	

(4) 気象観測結果

① 風速・気温・湿度・降水量・積雪深

測定地点	測定月	風速(m/sec)		気温(°C)			湿度(%)		降水量(mm)	積雪深(cm)				
		平均	最大	平均	最高	最低	平均	最小		平均	最大	最小	過去の値	
													平均	最大
小田野沢	10月	—	—	—	—	—	—	—	91.0	0	0	0	0	0
	11月	—	—	—	—	—	—	—	138.0	0	1	0	0	12
	12月	—	—	—	—	—	—	—	131.5	2	15	0	6	49
	第3四半期	—	—	—	—	—	—	—	360.5	1	15	0	2	49
老部	10月	2.0	7.3	13.5	25.5	2.4	79	40	92.5	0	0	0	0	0
	11月	2.1	9.0	7.6	17.9	-1.1	74	38	158.0	0	2	0	0	18
	12月	2.2	9.6	2.5	14.2	-6.3	77	47	146.0	2	19	0	8	48
	第3四半期	2.1	9.6	7.8	25.5	-6.3	77	38	396.5	1	19	0	3	48
砂子又	10月	—	—	—	—	—	—	—	89.5	0	0	0	0	0
	11月	—	—	—	—	—	—	—	141.0	0	0	0	0	6
	12月	—	—	—	—	—	—	—	159.5	2	18	0	5	38
	第3四半期	—	—	—	—	—	—	—	390.0	1	18	0	2	38
近川	10月	1.1	4.9	12.6	24.7	1.5	82	43	58.0	0	0	0	0	0
	11月	1.5	5.6	7.3	16.6	-0.7	75	43	145.0	0	0	0	0	14
	12月	1.5	6.2	2.2	14.1	-6.4	78	49	174.0	1	13	0	5	31
	第3四半期	1.4	6.2	7.4	24.7	-6.4	79	43	377.0	0	13	0	2	31
泊	10月	—	—	—	—	—	—	—	80.0	0	0	0	0	0
	11月	—	—	—	—	—	—	—	178.0	0	2	0	0	20
	12月	—	—	—	—	—	—	—	168.5	1	14	0	12	80
	第3四半期	—	—	—	—	—	—	—	426.5	0	14	0	4	80

・測定値は「地上気象観測指針」(気象庁)に基づく1時間値。

・積雪深における「過去の値」は、前年度までの5年間(令和2~6年度)の同一時期の平均値及び最大値。

②大気安定度出現頻度表

単位:時間(括弧内は%)

測定地点	分類 測定月	A	A-B	B	B-C	C	C-D	D	E	F	G	計	備考
		老部	10月	7 (1.0)	38 (5.2)	84 (11.4)	19 (2.6)	28 (3.8)	2 (0.3)	286 (39.0)	18 (2.5)	32 (4.4)	
	11月	0 (0.0)	33 (4.6)	58 (8.1)	12 (1.7)	30 (4.2)	10 (1.4)	299 (41.6)	40 (5.6)	52 (7.2)	185 (25.7)	719 (100)	
	12月	0 (0.0)	16 (2.2)	25 (3.4)	7 (0.9)	29 (3.9)	7 (0.9)	436 (58.6)	49 (6.6)	42 (5.6)	133 (17.9)	744 (100)	
	第3 四半期	7 (0.3)	87 (4.0)	167 (7.6)	38 (1.7)	87 (4.0)	19 (0.9)	1,021 (46.5)	107 (4.9)	126 (5.7)	538 (24.5)	2,197 (100)	
近川	10月	14 (1.9)	54 (7.3)	96 (13.0)	3 (0.4)	10 (1.4)	0 (0.0)	270 (36.5)	11 (1.5)	11 (1.5)	271 (36.6)	740 (100)	
	11月	3 (0.4)	19 (2.6)	64 (8.9)	2 (0.3)	18 (2.5)	1 (0.1)	323 (44.9)	39 (5.4)	26 (3.6)	225 (31.3)	720 (100)	
	12月	0 (0.0)	3 (0.4)	29 (3.9)	0 (0.0)	15 (2.0)	1 (0.1)	490 (65.9)	22 (3.0)	19 (2.6)	165 (22.2)	744 (100)	
	第3 四半期	17 (0.8)	76 (3.4)	189 (8.6)	5 (0.2)	43 (2.0)	2 (0.1)	1,083 (49.1)	72 (3.3)	56 (2.5)	661 (30.0)	2,204 (100)	

・「発電用原子炉施設の安全解析に関する気象指針」(原子力安全委員会)に基づく1時間値を用いて分類。

大気安定度分類表

風速(U) m/s	日射量(T) kW/m ²				放射収支量(Q) kW/m ²		
	T ≥ 0.60	0.60 > T ≥ 0.30	0.30 > T ≥ 0.15	0.15 > T	Q ≥ -0.020	-0.020 > Q ≥ -0.040	-0.040 > Q
U < 2	A	A-B	B	D	D	G	G
2 ≤ U < 3	A-B	B	C	D	D	E	F
3 ≤ U < 4	B	B-C	C	D	D	D	E
4 ≤ U < 6	C	C-D	D	D	D	D	D
6 ≤ U	C	D	D	D	D	D	D

発電用原子炉施設の安全解析に関する気象指針 (原子力安全委員会)

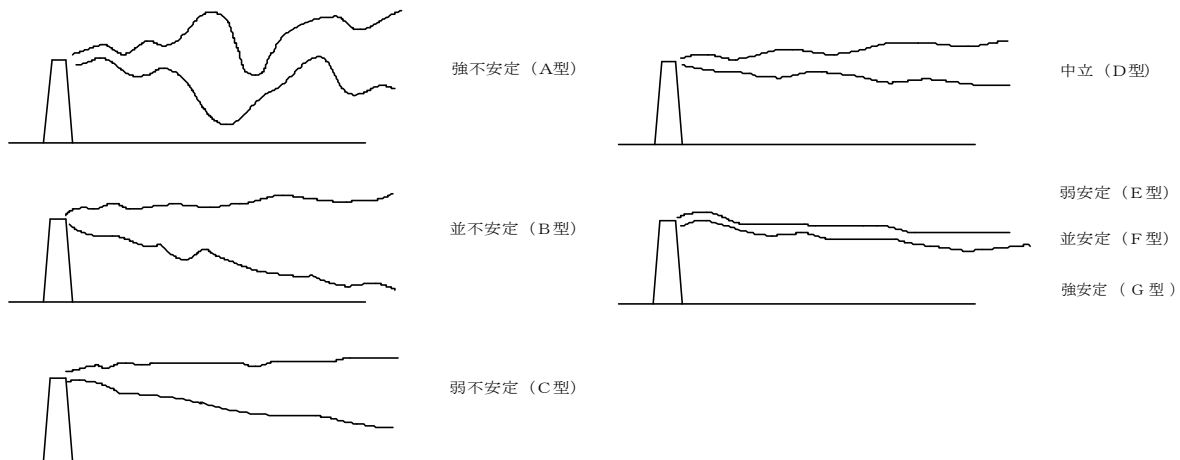

大気安定度と煙の型との模式図

③ 風配図
老部

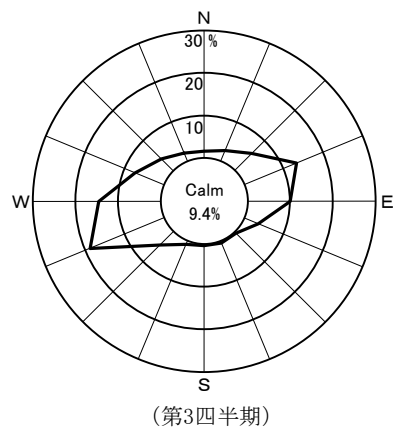
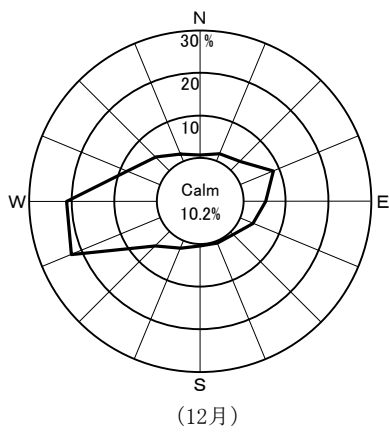
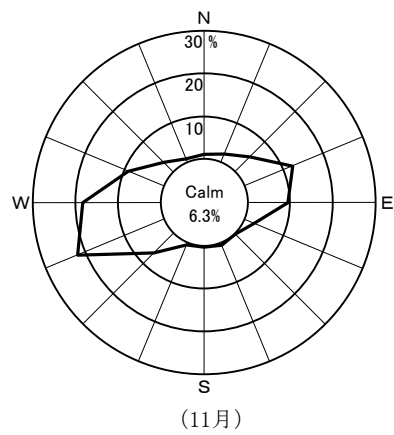
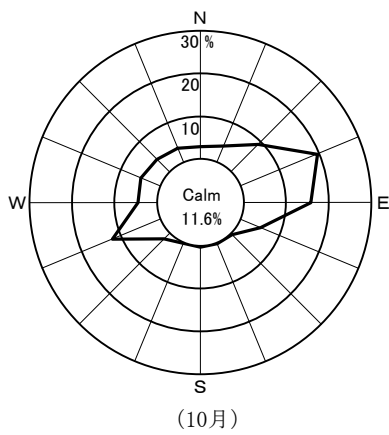

近川

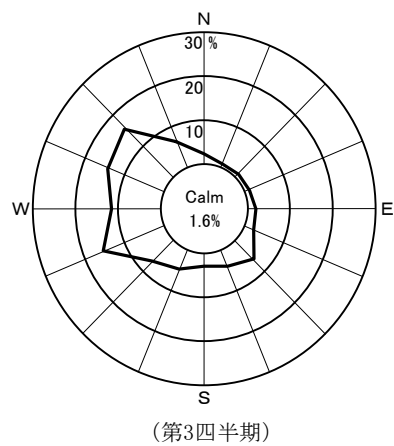
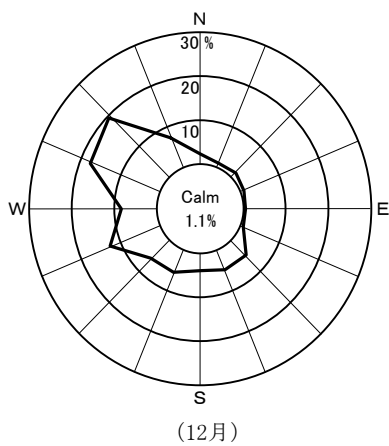
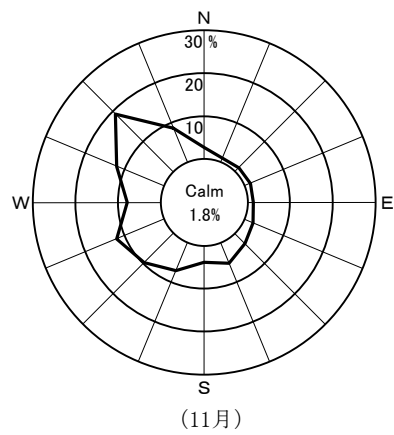
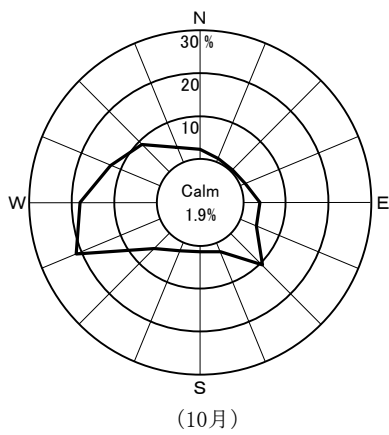

Calm: 風速0.5 m/sec未満

2. 事業者実施分測定結果

(1)空間放射線量率測定結果

測定地点	測定月	平均	最大	最小	標準偏差	平常の変動幅	過去の測定値の範囲	過去の同一四半期の測定値の範囲	平常の変動幅を外れた時間数	平常の変動幅を外れた原因と時間数		備考
										施設起因	降雨等	
単位:nGy/h									単位:時間 (h)			
小川町	10月	17	40	15	2.8	7~25 (16±9)	11~67	14~59 (17)	23	0	23	
	11月	17	44	15	3.6				29	0	29	
	12月	18	39	15	4.1				50	0	50	
	第3四半期	17	44	15	3.6				102	0	102	
林ノ脇	10月	22	44	20	2.8	10~32 (21±11)	12~75	14~75 (22)	14	0	14	
	11月	22	62	20	4.5				24	0	24	
	12月	23	43	19	4.1				33	0	33	
	第3四半期	22	62	19	3.8				71	0	71	

- ・測定値は1時間値。
- ・測定時間数は3か月間で約2,200時間。
- ・測定値は3 MeVを超える高エネルギー成分を含まない。
- ・「平常の変動幅」は、令和2~6年度の測定値の「平均値±(標準偏差の3倍)」。
- ・「過去の測定値の範囲」は、令和2~6年度の測定値の「最小値~最大値」。
- ・「過去の同一四半期の測定値の範囲」は、令和2~6年度の測定値のうち同一四半期の測定値の「最小値~最大値」。
また、括弧内の数値は平均値。
- ・「施設起因」は、監視対象施設である東通原子力発電所に起因するもの。
- ・「降雨等」に分類する要因としては、「降雨、降雪、雷雨、積雪等の気象要因及び地理・地形上の要因等の自然条件の変化」、
「医療・産業に用いる放射性同位元素等の影響」、「国内外の他の原子力施設からの影響」などが挙げられる。
- ・「施設起因」と「降雨等」の影響が同時に認められた場合は、その主たる原因に分類している。

(2)環境試料中の放射能測定結果

試料名	採取地点	採取年月日	単位	γ線放出核種						
				⁵⁴ Mn	⁵⁹ Fe	⁵⁸ Co	⁶⁰ Co	¹³⁴ Cs	¹³⁷ Cs	
大気浮遊じん	周辺監視区域境界付近(西側)	R7. 10. 1～ R7. 11. 4	mBq/m ³	ND	ND	ND	ND	ND	ND	
		R7. 11. 4～ R7. 12. 1		ND	ND	ND	ND	ND	ND	
		R7. 12. 1～ R8. 1. 5		ND	ND	ND	ND	ND	ND	
	周辺監視区域境界付近(南側)	R7. 10. 1～ R7. 11. 4		ND	ND	ND	ND	ND	ND	
		R7. 11. 4～ R7. 12. 1		ND	ND	ND	ND	ND	ND	
		R7. 12. 1～ R8. 1. 5		ND	ND	ND	ND	ND	ND	
降下物	周辺監視区域境界付近	R7. 9.30～ R7.10.31	Bq/m ²	ND	ND	ND	ND	ND	ND	
		R7.10.31～ R7.11.28		ND	ND	ND	ND	ND	ND	
		R7.11.28～ R7.12.26		ND	ND	ND	ND	ND	ND	
水道水	小田野沢	R7.10. 3	mBq/L トリチウム については Bq/L	ND	ND	ND	ND	ND	ND	
	近川	R7.10. 3		ND	ND	ND	ND	ND	ND	
	泊	R7.10. 3		ND	ND	ND	ND	ND	ND	
精米	蒲野沢	R7.10. 4	Bq/kg生	ND	ND	ND	ND	ND	ND	
	大豆田	R7. 9.24		ND	ND	ND	ND	ND	ND	
ダイコン	斗南丘	R7.11. 4		ND	ND	ND	ND	ND	ND	
ハクサイ	斗南丘	R7.11. 4		ND	ND	ND	ND	ND	ND	
牛乳(原乳)	斗南丘	R7.10. 2		Bq/L	ND	ND	ND	ND	ND	ND
	上イタヤノ木	R7.10. 2			ND	ND	ND	ND	ND	ND
松葉	老部	R7.11.25	Bq/kg生	ND	ND	ND	ND	ND	ND	
	上イタヤノ木	R7.11.12		ND	ND	ND	ND	ND	ND	
海水	放水口付近	R7.10.15	mBq/L トリチウム については Bq/L	ND	ND	ND	ND	ND	ND	
	放水口沖	R7.10.15		ND	ND	ND	ND	ND	ND	
コンブ	放水口付近	— ※	Bq/kg生	欠測	欠測	欠測	欠測	欠測	欠測	

・γ線放出核種、³H及び⁹⁰Srの測定値は、試料採取日時点の放射能濃度に補正した値。

※コンブ(放水口付近)は生育不良により採取できなかったため、欠測とした。

					^3H	^{90}Sr	備考
^7Be	^{40}K	^{214}Bi	^{228}Ac	^{131}I			
3.6	—	—	—	—	—	—	
3.5	—	—	—	—	—	—	
2.3	—	—	—	—	—	—	
3.8	—	—	—	—	—	—	
3.6	—	—	—	—	—	—	
2.4	—	—	—	—	—	—	
60	ND	—	—	—	—	—	
90	9	—	—	—	—	—	
76	ND	—	—	—	—	—	
ND	ND	—	—	—	ND	—	
ND	ND	—	—	—	ND	—	
ND	ND	—	—	—	ND	—	
ND	34	—	—	—	—	ND	
ND	33	—	—	—	—	ND	
ND	75	—	—	—	—	0.04	
ND	72	—	—	ND	—	0.07	
ND	51	—	—	ND	—	ND	
ND	52	—	—	ND	—	ND	
43	72	—	—	ND	—	2.9	
59	87	—	—	—	—	0.53	
—	—	—	—	—	ND	—	
—	—	—	—	—	ND	—	
欠測	欠測	—	—	欠測	—	欠測	

(3)気象観測結果

①降水量・積雪深

測定地点	測定月	降水量 (mm)	積雪深(cm)				
			平均	最大	最小	過去の値	
						平均	最大
小川町	10月	49.5	0	0	0	0	0
	11月	152.0	0	0	0	0	14
	12月	173.0	4 ※	16 ※	0 ※	5	29
	第3四半期	374.5	0	16	0	2	29
林ノ脇	10月	55.5	0	0	0	0	0
	11月	129.0	0	0	0	0	13
	12月	126.0	2 ※	11 ※	0 ※	12	78
	第3四半期	310.5	0	11	0	4	78

・測定値は「地上気象観測指針」(気象庁)に基づく1時間値。

・積雪深における「過去の値」は、前年度までの5年間(令和2～6年度)の同一時期の平均値及び最大値。

※12月8日に発生した青森県東方沖を震源とする地震の影響により積雪深計の不良が発生したため、以下の地点・期間において積雪深の測定値は含まれていない。

小川町:令和7年12月8日24時～31日24時

林ノ脇 :令和7年12月8日24時～31日24時

3. 参考図表

(1) 空間放射線量率とSCA(Bi)計数率の相関

小田野沢

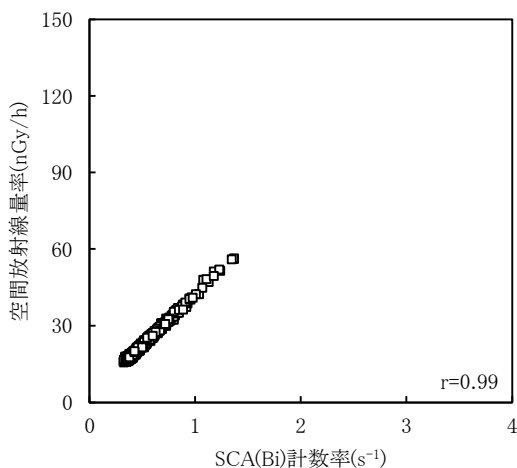

老部

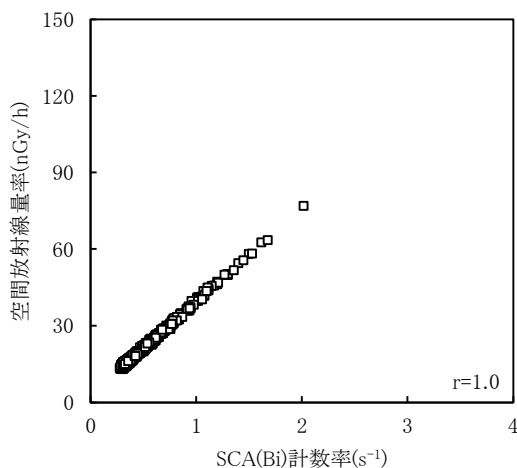

砂子又

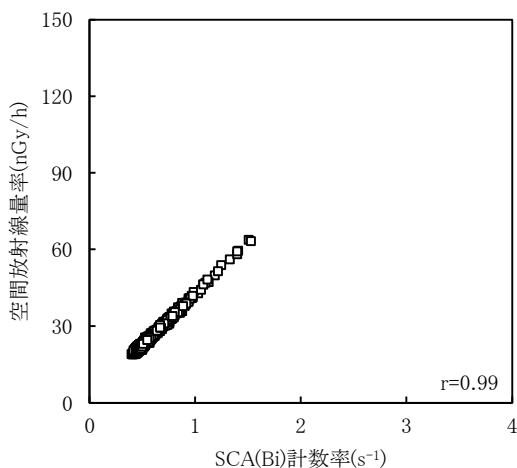

近川

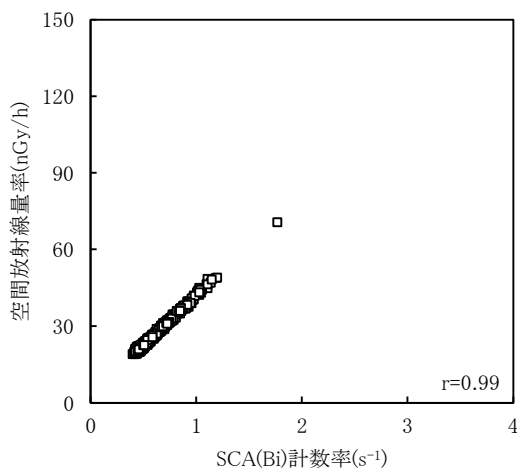

泊

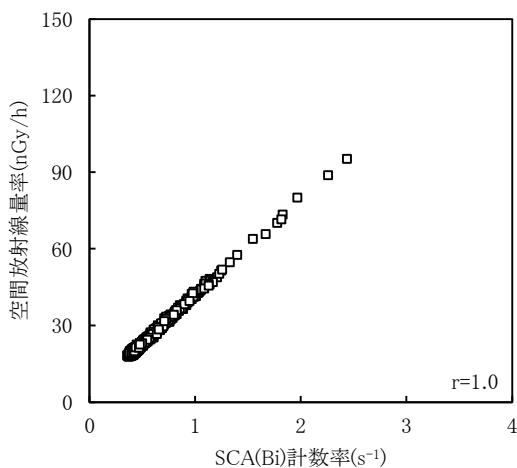

「SCA(Bi)計数率」:Bi-214から放出される γ 線を含むエネルギー領域(1.65~2.5MeV)の計数率。
 空間放射線量率は、降雨雪に取り込まれて地表面に落下する天然放射性核種Rn-222の壊変生成物(Bi-214等)の影響により増加することから、SCA(Bi)計数率は、施設寄与が無い場合は空間放射線量率と同様の変動を示し、空間放射線量率との間に強い正の相関を示す。
 ・小田野沢、老部、近川、砂子又及び泊は2" ϕ \times 2" NaI(Tl)シンチレーション検出器を使用。
 小川町及びび林ノ脇は3" ϕ \times 3" NaI(Tl)シンチレーション検出器を使用。

小川町

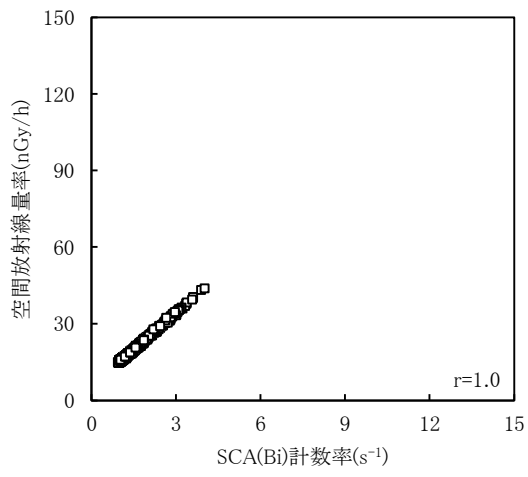

林ノ脇

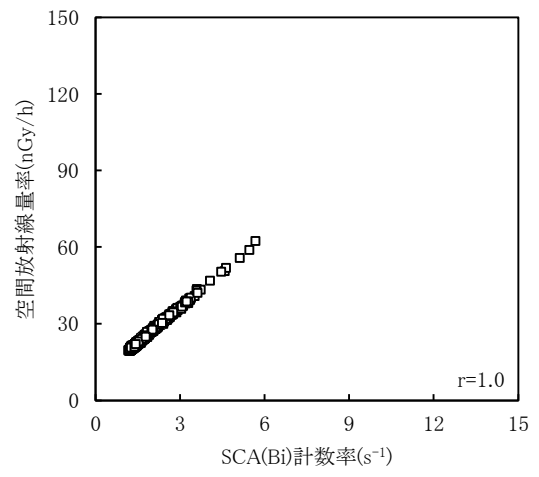

(2) 大気浮遊じん中の全β計数率及びαβ同時計数率の相関

[図中の相関係数は、今四半期(□)のデータに係るもの。]

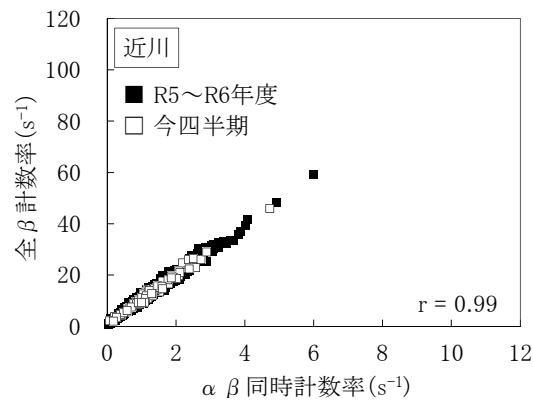
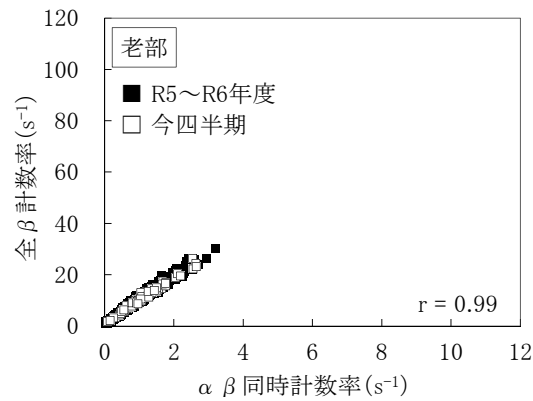
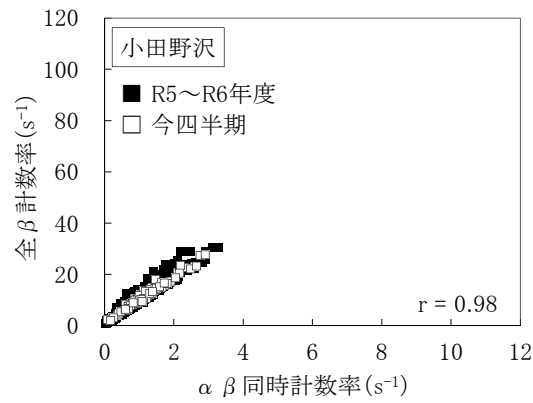

「αβ同時計数率」: β線を検出した直後(～数百マイクロ秒)にα線を検出する現象の頻度を表す。
天然放射性核種Rn-222の壊変生成物であるBi-214(半減期:約20分)のβ壊変と、Bi-214の壊変生成物であるPo-214(半減期:約160マイクロ秒)のα壊変はほぼ同時に計数されるため、施設起因のβ線放出核種の影響がない場合、天然放射性核種による実測αβ同時計数率と、実測β線計数率には強い正の相関がある。
(参考:放射能測定法シリーズNo.36「大気中放射性物質測定法」(令和4年6月制定、原子力規制庁監視情報課))

(3) 表土中の放射能濃度の推移

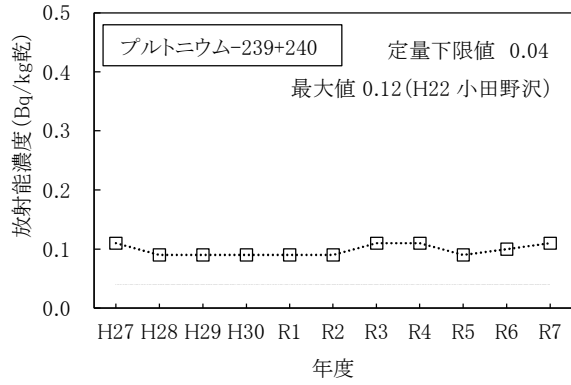
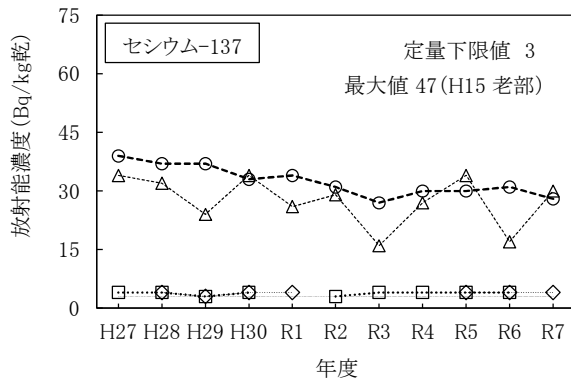

(凡例)

- ◇ 周辺監視区域境界付近
- △ 敷地境界付近
- 小田野沢
- 老部

- ・マーカーの無い箇所はNDを示す。
- ・プルトニウム-238については、これまでの測定値がNDであったためグラフの作成を省略した。

(4) 海底土中の放射能濃度の推移

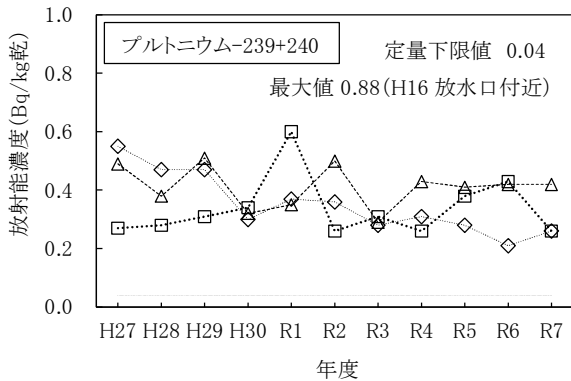

(凡例)

- ◇ 放水口付近(県)
- △ 放水口沖南2km
- 放水口沖北2km

- ・セシウム-137については、過去の測定値が全てNDであったためグラフの作成を省略した。
- ・プルトニウム-238については、これまでの測定値がNDであったためグラフの作成を省略した。

リサイクル燃料備蓄センター

1. 青森県実施分測定結果

(1) 空間放射線量率測定結果

測定地点	測定月	平均	最大	最小	標準偏差	平常の変動幅	過去の測定値の範囲	過去の同一四半期の測定値の範囲	平常の変動幅を外れた時間数	平常の変動幅を外れた原因と時間数		備考
										施設起因	降雨等	
単位:nGy/h									単位:時間(h)			
関根	10月	23	45	21	2.6	12~32	13~65	17~65	14	0	14	
	11月	24	47	22	3.6				30	0	30	
	12月	24	48	20	4.5	(22±10)	(23)	49	0	49		
	第3四半期	24	48	20	3.7			93	0	93		

- ・測定値は1時間値。
- ・測定時間数は3か月間で約2,200時間。
- ・測定値は3 MeVを超える高エネルギー成分を含まない。
- ・「平常の変動幅」は、令和2~6年度の測定値の「平均値±(標準偏差の3倍)」。
- ・「過去の測定値の範囲」は、令和2~6年度の測定値の「最小値~最大値」。
- ・「過去の同一四半期の測定値の範囲」は、令和2~6年度の測定値のうち同一四半期の測定値の「最小値~最大値」。
また、括弧内の数値は平均値。
- ・「施設起因」は、監視対象施設であるリサイクル燃料備蓄センターに起因するもの。
- ・「降雨等」に分類する要因としては、「降雨、降雪、雷雨、積雪等の気象要因及び地理・地形上の要因等の自然条件の変化」、「医療・産業に用いる放射性同位元素等の影響」、「国内外の他の原子力施設からの影響」などが挙げられる。
- ・「施設起因」と「降雨等」の影響が同時に認められた場合は、その主たる原因に分類している。

(2) 環境試料中の放射能測定結果

試料名	採取地点	採取年月日	単位	γ線放出核種										備考
				⁵⁴ Mn	⁵⁹ Fe	⁵⁸ Co	⁶⁰ Co	¹³⁴ Cs	¹³⁷ Cs	⁷ Be	⁴⁰ K	²¹⁴ Bi	²²⁸ Ac	
松葉	浜ノ平	R7.11.5	Bq/kg 生	ND	ND	ND	ND	ND	ND	90	78	-	-	

- ・測定値は試料採取日時時点の放射能濃度に補正した値。

(3) 気象観測結果

① 降水量・積雪深

測定地点	測定月	降水量(mm)	積雪深(cm)				
			平均	最大	最小	過去の値	
						平均	最大
関根	10月	57.0	0	0	0	0	0
	11月	145.0	0	0	0	0	9
	12月	146.0	2	17	0	6	29
	第3四半期	348.0	1	17	0	2	29

- ・測定値は「地上気象観測指針」(気象庁)に基づく1時間値。
- ・積雪深における「過去の値」は、前年度までの5年間(令和2~6年度)の同一時期の平均値及び最大値。

2. 事業者実施分測定結果

(1)空間放射線量率測定結果

測定地点	測定月	平均	最大	最小	標準偏差	平常の変動幅	過去の測定値の範囲	過去の同一四半期の測定値の範囲	平常の変動幅を外れた時間数	平常の変動幅を外れた原因と時間数		備考
		単位:nGy/h							単位:時間(h)			
		施設起因	降雨等									
美付	10月	20	40	19	2.7	7~31 (19±12)	9~71	14~66 (21)	9	0	9	
	11月	21	47	19	3.8				24	0	24	
	12月	22	57	17	5.4				50	0	50	
	第3四半期	21	57	17	4.2				83	0	83	

- ・測定値は1時間値。
- ・測定時間数は3か月間で約2,200時間。
- ・測定値は3 MeVを超える高エネルギー成分を含まない。
- ・「平常の変動幅」は、令和2～6年度の測定値の「平均値±(標準偏差の3倍)」。
- ・「過去の測定値の範囲」は、令和2～6年度の測定値の「最小値～最大値」。
- ・「過去の同一四半期の測定値の範囲」は、令和2～6年度の測定値のうち同一四半期の測定値の「最小値～最大値」。
また、括弧内の数値は平均値。
- ・「施設起因」は、監視対象施設であるリサイクル燃料備蓄センターに起因するもの。
- ・「降雨等」に分類する要因としては、「降雨、降雪、雷雨、積雪等の気象要因及び地理・地形上の要因等の自然条件の変化」、
「医療・産業に用いる放射性同位元素等の影響」、「国内外の他の原子力施設からの影響」などが挙げられる。
- ・「施設起因」と「降雨等」の影響が同時に認められた場合は、その主たる原因に分類している。

(2) 環境試料中の放射能測定結果

試料名	採取地点	採取年月日	単位	γ線放出核種										備考
				⁵⁴ Mn	⁵⁹ Fe	⁵⁸ Co	⁶⁰ Co	¹³⁴ Cs	¹³⁷ Cs	⁷ Be	⁴⁰ K	²¹⁴ Bi	²²⁸ Ac	
松葉	美付	R7.11.18	Bq/kg 生	ND	ND	ND	ND	ND	ND	50	81	-	-	

・測定値は、試料採取日に補正した値。

(3) 気象観測結果

① 降水量・積雪深

測定地点	測定月	降水量 (mm)	積雪深(cm)				
			平均	最大	最小	過去の値	
						平均	最大
美付	10月	59.5	0	0	0	0	0
	11月	132.5	0	0	0	0	5
	12月	127.0	1	8	0	3	22
	第3四半期	319.0	0	8	0	1	22

・測定値は「地上気象観測指針(気象庁)」に基づく1時間値。

・積雪深における「過去の値」は、前年度までの5年間(令和2～6年度)の同一時期の平均値及び最大値。

3. 参考図表

(1) 空間放射線量率とSCA(Bi)計数率の相関

関根

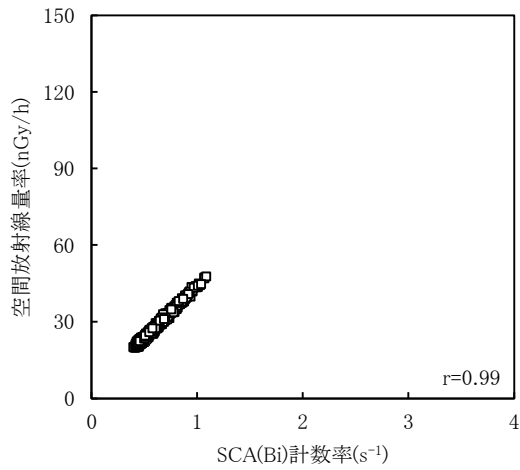

美付

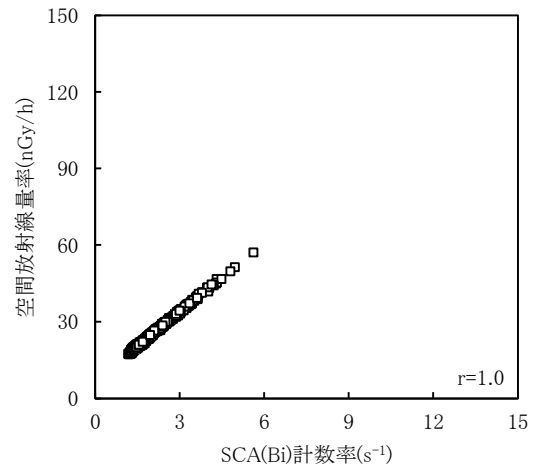

「SCA(Bi)計数率」:Bi-214から放出される γ 線を含むエネルギー領域(1.65~2.5MeV)の計数率。

空間放射線量率は、降雨雪に取り込まれて地表面に落下する天然放射性核種Rn-222の壊変生成物(Bi-214等)の影響により増加することから、SCA(Bi)計数率は、施設寄与が無い場合は空間放射線量率と同様の変動を示し、空間放射線量率との間に強い正の相関を示す。

・関根は2" ϕ \times 2" NaI(Tl)シンチレーション検出器を使用。美付は3" ϕ \times 3" NaI(Tl)シンチレーション検出器を使用。

(2) 表土中の放射能濃度の推移

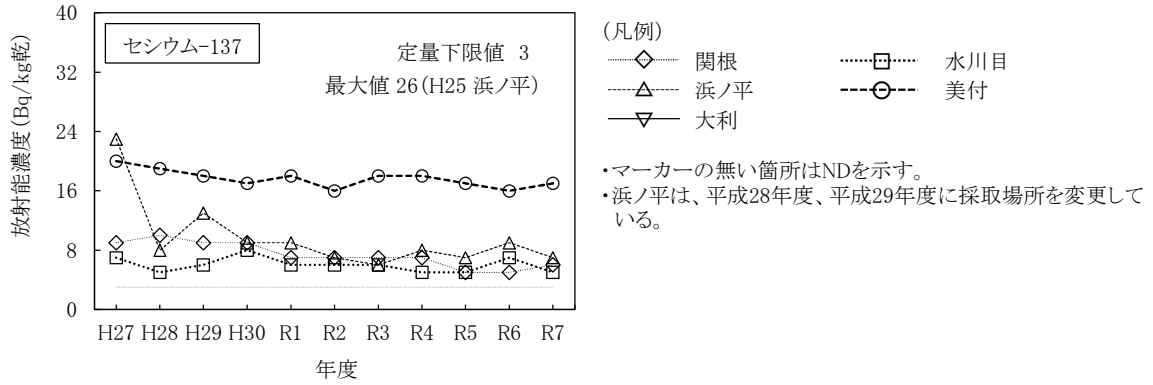

周辺監視区域内測定結果

原子燃料サイクル施設

1. モニタリングポスト測定結果

(1) 再処理事業所モニタリングポスト

- ① 空間放射線量率(低線量率計)
- ② 大気中の気体状 β 放射能(クリプトン-85換算)

(2) 濃縮・埋設事業所モニタリングポスト

- ① 空間放射線量率(低線量率計)

2. 再処理工場の液体廃棄物の放出量測定結果

3. 再処理工場の気体廃棄物の放出量測定結果

4. 気象観測結果

- ① 風速
- ② 降水量
- ③ 大気安定度
- ④ 風配図



図 モニタリングポスト、主排気筒、気象観測設備配置図

1.モニタリングポスト測定結果

(1)再処理事業所モニタリングポスト(令和7年10月～令和7年12月)

①空間放射線量率(低線量率計)

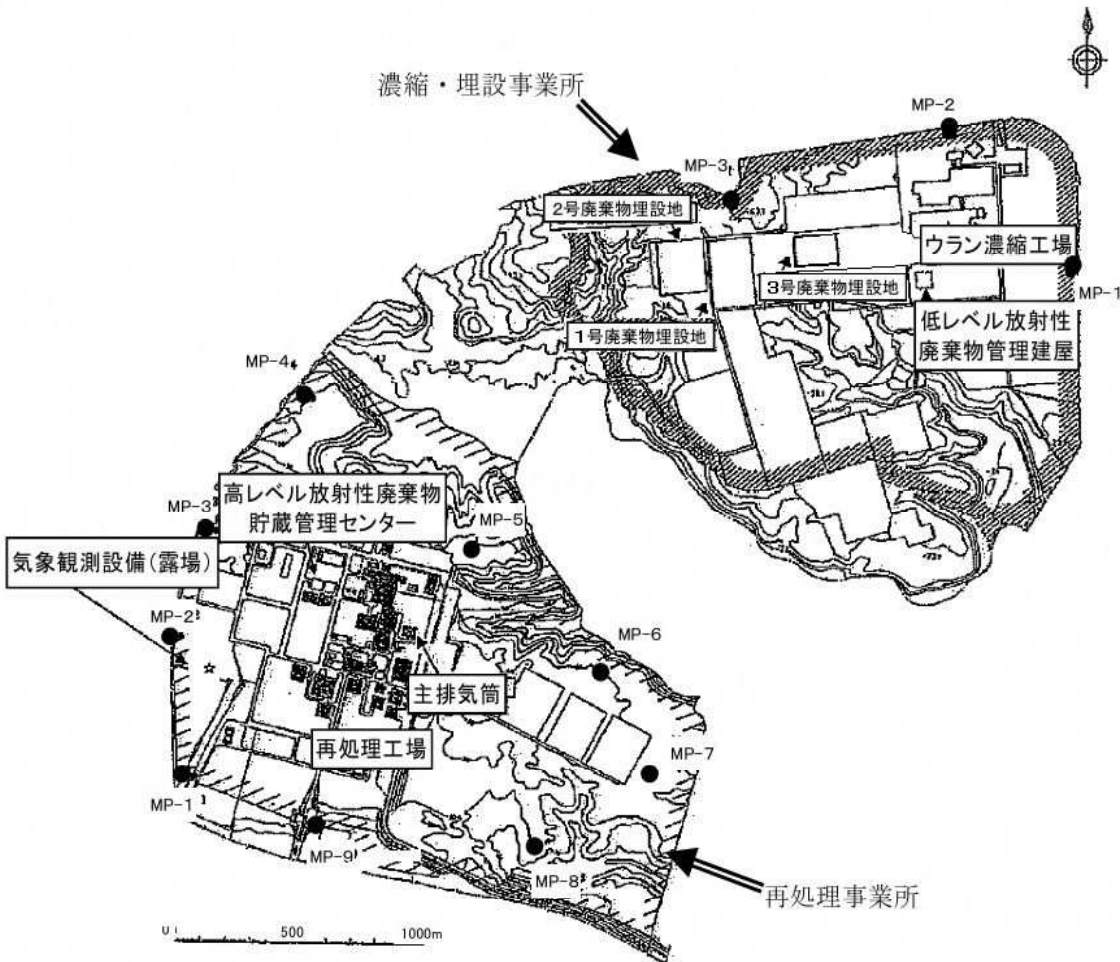
(単位:nGy/h)

測定地点	測定月	平均	最大	最小	過去最大値	備考
MP-1	10月	18	37	16	98	
	11月	18	88	15		
	12月	19	39	14		
	第3四半期	18	88	14		
MP-2	10月	20	37	18	83	
	11月	21	85	17		
	12月	21	45	17		
	第3四半期	20	85	17		
MP-3	10月	17	38	15	74	
	11月	18	79	15		
	12月	18	40	14		
	第3四半期	18	79	14		
MP-4	10月	19	38	16	73	
	11月	19	72	16		
	12月	19	43	15		
	第3四半期	19	72	15		
MP-5	10月	18	37	16	70	
	11月	18	74	15		
	12月	19	41	15		
	第3四半期	18	74	15		
MP-6	10月	18	33	16	92	
	11月	18	72	15		
	12月	18	39	14		
	第3四半期	18	72	14		
MP-7	10月	18	39	16	117	
	11月	19	98	16		
	12月	20	45	15		
	第3四半期	19	98	15		
MP-8	10月	18	37	16	118	
	11月	19	93	15		
	12月	19	44	15		
	第3四半期	19	93	15		
MP-9	10月	19	37	17	102	
	11月	19	91	16		
	12月	20	42	16		
	第3四半期	19	91	16		

・3"φ×3"NaI(Tl)シンチレーション検出器(温度補償型)、連続測定(1時間値)、局舎屋根(地上約6 m)に設置。

・測定値は1時間値。

・測定値は、3 MeVを超える高エネルギー成分を含まない。

・「過去最大値」は、令和2～6年度までの測定値の最大値。

②大気中の気体状β放射能(クリプトン-85換算)

(単位:kBq/m³)

測定地点	測定月	平均	最大	最小	過去最大値	備考
MP-1	10月	ND	ND	ND	ND	定量下限値以上となった回数 :0回
	11月	ND	ND	ND		
	12月	ND	ND	ND		
	第3四半期	ND	ND	ND		
MP-2	10月	ND	ND	ND	ND	定量下限値以上となった回数 :0回
	11月	ND	ND	ND		
	12月	ND	ND	ND		
	第3四半期	ND	ND	ND		
MP-3	10月	ND	ND	ND	ND	定量下限値以上となった回数 :0回
	11月	ND	ND	ND		
	12月	ND	ND	ND		
	第3四半期	ND	ND	ND		
MP-4	10月	ND	ND	ND	ND	定量下限値以上となった回数 :0回
	11月	ND	ND	ND		
	12月	ND	ND	ND		
	第3四半期	ND	ND	ND		
MP-5	10月	ND	ND	ND	ND	定量下限値以上となった回数 :0回
	11月	ND	ND	ND		
	12月	ND	ND	ND		
	第3四半期	ND	ND	ND		
MP-6	10月	ND	ND	ND	ND	定量下限値以上となった回数 :0回
	11月	ND	ND	ND		
	12月	ND	ND	ND		
	第3四半期	ND	ND	ND		
MP-7	10月	ND	ND	ND	ND	定量下限値以上となった回数 :0回
	11月	ND	ND	ND		
	12月	ND	ND	ND		
	第3四半期	ND	ND	ND		
MP-8	10月	ND	ND	ND	ND	定量下限値以上となった回数 :0回
	11月	ND	ND	ND		
	12月	ND	ND	ND		
	第3四半期	ND	ND	ND		
MP-9	10月	ND	ND	ND	ND	定量下限値以上となった回数 :0回
	11月	ND	ND	ND		
	12月	ND	ND	ND		
	第3四半期	ND	ND	ND		

・プラスチックシンチレーション検出器(350×300×0.5 mm)、連続測定(1時間値)

・測定値は1時間値。

・NDは、定量下限値(2 kBq/m³)未満を示す。

・「過去最大値」は、令和2～6年度の測定値の最大値。

・平均値の算出においては、測定値に定量下限値未満のものが含まれる場合、定量下限値を測定値として算出し、平均値に「<」を付ける。全ての測定値が定量下限値未満の場合、平均値も定量下限値未満とし「ND」と示す。

(2)濃縮・埋設事業所モニタリングポスト(令和7年10月～令和7年12月)

①空間放射線量率(低線量率計)

(単位:nGy/h)

測定地点	測定月	平均	最大	最小	過去最大値	備考
MP-1	10 月	22	42	20	73	
	11 月	22	66	19		
	12 月	23	56	17		
	第3四半期	22	66	17		
MP-2	10 月	26	41	24	66	
	11 月	26	54	24		
	12 月	27	54	22		
	第3四半期	26	54	22		
MP-3	10 月	24	41	22	71	
	11 月	25	62	22		
	12 月	25	54	20		
	第3四半期	25	62	20		

- ・ 3"φ×3"NaI(Tl)シンチレーション検出器(温度補償型)、連続測定(1時間値)、地上約1.8mに設置。
- ・ 測定値は1時間値。
- ・ 測定値は、3MeVを超える高エネルギー成分を含まない。
- ・ 「過去最大値」は、令和2～令和6年度の測定値の最大値。

2. 再処理工場の液体廃棄物の放出量測定結果（令和7年10月～令和7年12月）

（単位：Bq）

測定月	^3H	^{129}I	^{131}I	その他 α 線を放出する核種	その他 α 線を放出しない核種	備考
10 月	2.7×10^8 (9.1×10^7)	*	*	*	*	
11 月	1.0×10^8 (7.5×10^7)	2.0×10^6 (3.6×10^5)	*	*	*	
12 月	6.4×10^8 (1.4×10^7)	2.8×10^5 (1.4×10^5)	*	*	*	
第3四半期	1.0×10^9 (1.8×10^8)	2.3×10^6 (5.0×10^5)	*	*	*	

- ・放出量は、低レベル廃液処理建屋と使用済燃料受入れ・貯蔵管理建屋からの放出を合わせた数値である。
- ・「その他 α 線を放出する核種」は全 α 、「その他 α 線を放出しない核種」は全 β (γ) である。
- （ ）内の数値は、測定結果が有意値となったときの検出限界濃度(Bq/cm³)に排気量(cm³)を乗じて算出した放射能(Bq)を足し合わせた量である。
- （ ）内の数値は、測定結果が有意値となったときの検出限界濃度(Bq/cm³)に排水量(cm³)を乗じて算出した放射能(Bq)を足し合わせた量である。
- ・「*」は検出限界未満を示す。

（参考）その他 α 線を放出する核種及びその他 α 線を放出しない核種の核種ごとの放出量

（単位：Bq）

測定月	Pu(α)	Am(α)	Cm(α)	^{241}Pu	^{60}Co	^{106}Ru	^{134}Cs	^{137}Cs
10 月	*	*	*	*	*	*	*	*
11 月	*	*	*	*	*	*	*	*
12 月	*	*	*	*	*	*	*	*
第3四半期	*	*	*	*	*	*	*	*

測定月	^{154}Eu	^{144}Ce	^{90}Sr	備考
10 月	*	*	/	
11 月	*	*		
12 月	*	*		
第3四半期	*	*	*	

- ・低レベル廃液処理建屋からの放出を示す。
- ・ ^{90}Sr は、四半期ごとに測定している。
- ・「*」は検出限界未満を示す。

3. 再処理工場の気体廃棄物の放出量測定結果（令和7年10月～令和7年12月）

（単位：Bq）

測定月	⁸⁵ Kr	³ H	¹⁴ C	¹²⁹ I	¹³¹ I	その他α線を放出する核種	その他α線を放出しない核種	備考
10月	*	1.1×10 ⁹ (8.8×10 ⁸)	*	*	*	*	*	
11月	*	1.3×10 ⁹ (1.0×10 ⁹)	*	*	*	*	*	
12月	*	2.0×10 ⁹ (1.2×10 ⁹)	*	*	*	*	*	
第3四半期	*	4.3×10 ⁹ (3.1×10 ⁹)	*	*	*	*	*	

・「その他α線を放出する核種」は全α、「その他α線を放出しない核種」は全β(γ)である。

全α又は全β(γ)が検出限界以上の場合は、当該試料について核種別に測定した結果を用いて算出している。

()内の数値は、測定結果が有意値となったときの検出限界濃度(Bq/cm³)に排気量(cm³)を乗じて算出した放射能(Bq)を足し合わせた量である。

・「*」は検出限界未満を示す。

(参考)その他α線を放出する核種及びその他α線を放出しない核種の核種ごとの放出量（単位：Bq）

測定月	Pu(α)	¹⁰⁶ Ru	¹³⁷ Cs	⁹⁰ Sr	備考
10月	*	*	*	/	
11月	*	*	*		
12月	*	*	*		
第3四半期	*	*	*		*

・⁹⁰Srは、四半期ごとに測定している。

・「*」は検出限界未満を示す。

○放出量測定結果における検出限界濃度

(1) 液体廃棄物の検出限界濃度

(単位: Bq/cm³)

核種	検出限界濃度
³ H	2×10 ⁻¹ 以下
¹²⁹ I	2×10 ⁻³ 以下
¹³¹ I	2×10 ⁻² 以下
全α	4×10 ⁻³ 以下
全β(γ)	4×10 ⁻² 以下
Pu(α)	1×10 ⁻³ 以下
Am(α)	6×10 ⁻⁵ 以下
Cm(α)	6×10 ⁻⁵ 以下
²⁴¹ Pu	3×10 ⁻² 以下
⁶⁰ Co	2×10 ⁻² 以下
¹⁰⁶ Ru	2×10 ⁻² 以下
¹³⁴ Cs	2×10 ⁻² 以下
¹³⁷ Cs	2×10 ⁻² 以下
¹⁵⁴ Eu	2×10 ⁻² 以下
¹⁴⁴ Ce	2×10 ⁻² 以下
⁹⁰ Sr	7×10 ⁻⁴ 以下

(2) 気体廃棄物の検出限界濃度

(単位: Bq/cm³)

核種	検出限界濃度
⁸⁵ Kr	2×10 ⁻² 以下
³ H	4×10 ⁻⁵ 以下
¹⁴ C	4×10 ⁻⁵ 以下
¹²⁹ I	4×10 ⁻⁸ 以下
¹³¹ I	7×10 ⁻⁹ 以下
全α	4×10 ⁻¹⁰ 以下
全β(γ)	4×10 ⁻⁹ 以下
Pu(α)	4×10 ⁻¹⁰ 以下
¹⁰⁶ Ru	4×10 ⁻⁹ 以下
¹³⁷ Cs	4×10 ⁻⁹ 以下
⁹⁰ Sr	4×10 ⁻¹⁰ 以下

4.気象観測結果(令和7年10月～令和7年12月)

①風速

測定地点	測定月	風速(m/sec)		備考
		平均	最大	
地上10 m	10月	2.0	9.0	
	11月	2.9	9.7	
	12月	3.6	9.3	
	第3四半期	2.8	9.7	
地上150 m	10月	5.8	18.0	
	11月	8.0	19.7	
	12月	9.3	19.9	
	第3四半期	7.7	19.9	

- ・「地上気象観測指針」(気象庁)に基づく1時間値。
- ・地上10 m :風向風速計[超音波式](気象庁検定付)、連続測定(1時間値)
- ・地上150 m :ドップラーソーダ、連続測定(1時間値)

②降水量

測定地点	測定月	降水量(mm)	備考
露場	10月	88.0	
	11月	148.0	
	12月	145.5	
	第3四半期	381.5	

- ・「地上気象観測指針」(気象庁)に基づく1時間値を用いて算出。
- ・雨雪量計[転倒ます型](気象庁検定付)

③大気安定度

(単位:時間数[括弧内は%])

測定地点	分類 測定月	A	A-B	B	B-C	C	C-D	D	E	F	G	計	備考
		露場	10月	2 (0.3)	39 (5.2)	71 (9.5)	18 (2.4)	30 (4.0)	13 (1.7)	301 (40.5)	18 (2.4)	19 (2.6)	
11月	1 (0.1)		24 (3.4)	49 (7.0)	5 (0.7)	10 (1.4)	5 (0.7)	415 (59.3)	25 (3.6)	20 (2.9)	146 (20.9)	700 (100)	
12月	0 (0.0)		13 (1.8)	16 (2.2)	1 (0.1)	8 (1.1)	7 (1.0)	601 (82.1)	15 (2.0)	13 (1.8)	58 (7.9)	732 (100)	
第3 四半期	3 (0.1)		76 (3.5)	136 (6.3)	24 (1.1)	48 (2.2)	25 (1.1)	1317 (60.5)	58 (2.7)	52 (2.4)	437 (20.1)	2176 (100)	

- ・「発電用原子炉施設の安全解析に関する気象指針」(原子力安全委員会)に基づく1時間値を用いて分類。
- ・風向風速計[超音波式](気象庁検定付)、日射計[電気式](気象庁検定付)、放射収支計[熱電対式]

大気安定度分類表

風速(U) m/s	日射量(T) kW/m ²				放射収支量(Q) kW/m ²		
	T ≥ 0.60	0.60 > T ≥ 0.30	0.30 > T ≥ 0.15	0.15 > T	Q ≥ -0.020	-0.02 > Q ≥ -0.040	-0.040 > Q
U < 2	A	A-B	B	D	D	G	G
2 ≤ U < 3	A-B	B	C	D	D	E	F
3 ≤ U < 4	B	B-C	C	D	D	D	E
4 ≤ U < 6	C	C-D	D	D	D	D	D
6 ≤ U	C	D	D	D	D	D	D

発電用原子炉施設の安全解析に関する気象指針(原子力安全委員会)



強不安定(A型)



並不安定(B型)

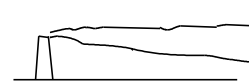

弱不安定(C型)



中立(D型)

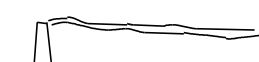

弱安定(E型)
並安定(F型)
強安定(G型)

大気安定度と煙の型との模式

④風向記図
・地上10 m

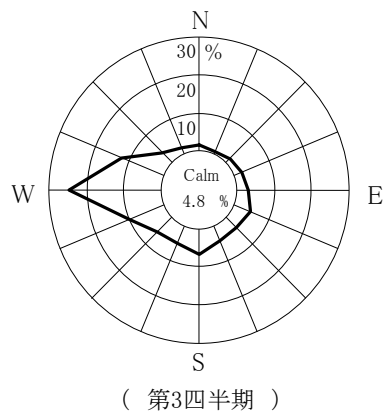
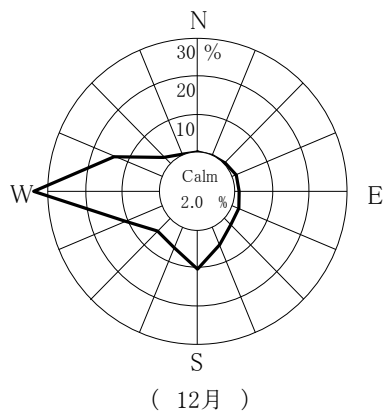
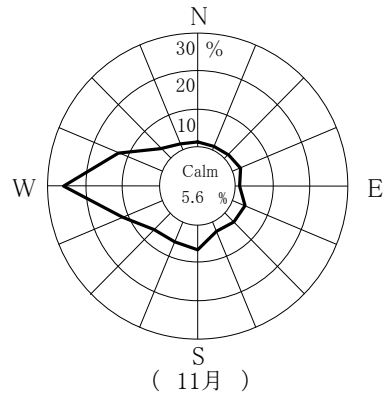
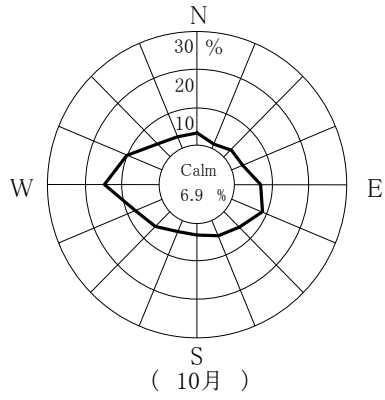

・地上150 m

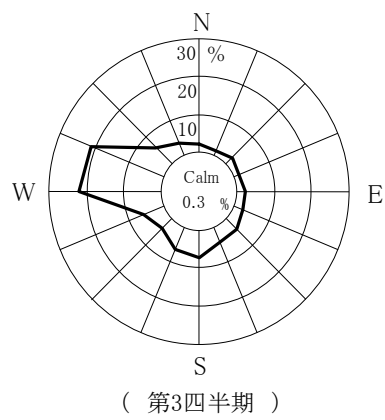
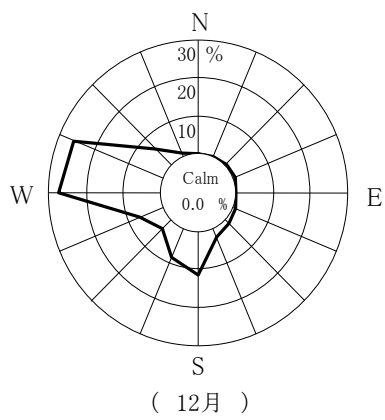
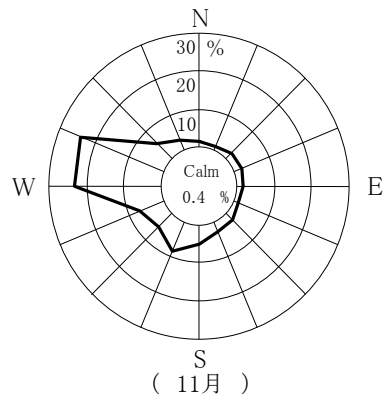
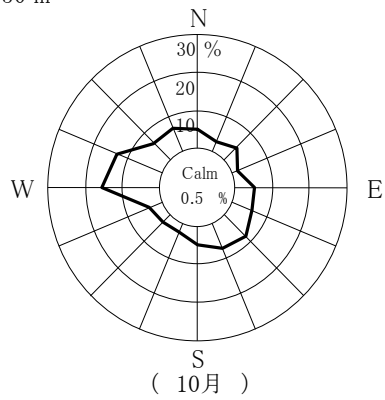

Calm: 風速0.5 m/sec未滿

東通原子力発電所

1. モニタリングポスト測定結果
 - ① 空間放射線量率
2. 排気筒モニタ測定結果
 - ① 全ガンマ線計数率(希ガス)
3. 放水口モニタ測定結果
 - ① 全ガンマ線計数率
4. 気象観測結果
 - ① 風速
 - ② 降水量
 - ③ 大気安定度
 - ④ 風配図



図 モニタリングポスト、排気筒モニタ、放水口モニタ及び気象観測設備配置図

1.モニタリングポスト測定結果

(令和7年10月～令和7年12月)

① 空間放射線量率

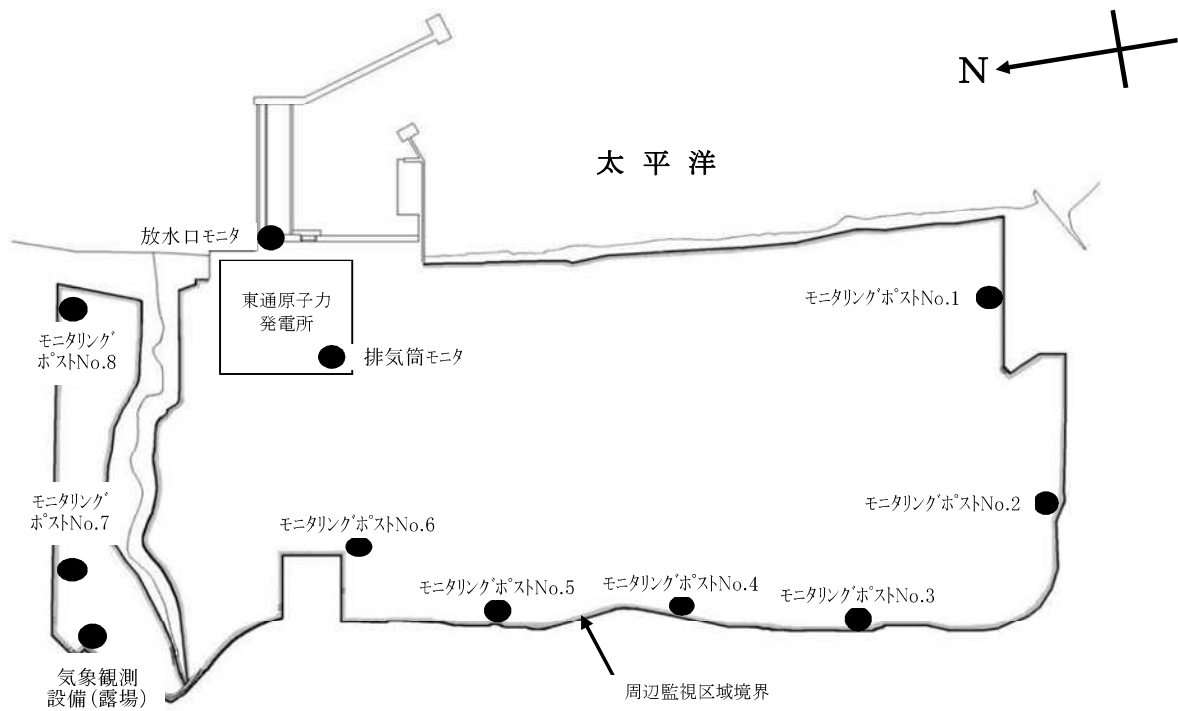
(単位:nGy/h)

測定地点	測定月	平均	最大	最小	過去最大値	備考
No.1	10月	15	52	13	97	
	11月	16	77	13		
	12月	17	51	12		
	第3四半期	16	77	12		
No.2	10月	17	47	15	88	
	11月	18	73	15		
	12月	18	46	14		
	第3四半期	18	73	14		
No.3	10月	17	51	15	94	
	11月	18	69	15		
	12月	19	46	15		
	第3四半期	18	69	15		
No.4	10月	18	51	16	94	
	11月	19	69	16		
	12月	19	48	15		
	第3四半期	19	69	15		
No.5	10月	17	50	15	108	
	11月	17	67	14		
	12月	18	44	14		
	第3四半期	17	67	14		
No.6	10月	16	51	14	101	
	11月	17	70	14		
	12月	17	45	13		
	第3四半期	17	70	13		
No.7	10月	17	51	15	76	
	11月	18	59	15		
	12月	19	44	15		
	第3四半期	18	59	15		
No.8	10月	13	51	11	92	
	11月	13	62	11		
	12月	14	44	10		
	第3四半期	13	62	10		

・2"φ×2"Nal(Tl)シンチレーション検出器(温度補償型恒温装置付) G(E)関数荷重演算方式

・測定値は1時間値。

・局舎屋根(地上約4m)設置

・測定値は、3MeVを超える高エネルギー成分を含まない。

・「過去最大値」は、平成16～令和6年度の測定値の最大値。

2.排気筒モニタ測定結果 (令和7年10月～令和7年12月)

① 全ガンマ線計数率(希ガス)

(単位: s^{-1})

測定地点	測定月	平均	最大	最小	過去 最大値	備考
排気筒モニタ	10月	3.2	3.6	2.9	4.4	
	11月	3.2	3.5	2.9		
	12月	3.2	3.5	2.9		
	第3四半期	3.2	3.6	2.9		

- ・2”φ×2”NaI(Tl)シンチレーション検出器
- ・測定値は10分値。
- ・「過去最大値」は、平成16～令和6年度の測定値の最大値。

3.放水口モニタ測定結果 (令和7年10月～令和7年12月)

① 全ガンマ線計数率

(単位: min^{-1})

測定地点	測定月	平均	最大	最小	過去 最大値	備考
放水口モニタ	10月	190	210	170	460	
	11月	190	210	170		
	12月	190	210	170		
	第3四半期	190	210	170		

- ・2”φ×2”NaI(Tl)シンチレーション検出器(温度補償型)
- ・測定値は10分値。
- ・「過去最大値」は、平成16～令和6年度の測定値の最大値。

4. 気象観測結果 (令和7年10月～令和7年12月)

① 風速

測定高さ	測定月	風速 (m/sec)		備考
		平均	最大	
地上10 m	10月	2.0	7.4	
	11月	2.2	8.8	
	12月	2.3	9.1	
	第3四半期	2.2	9.1	
地上100 m	10月	4.0	12.9	
	11月	4.2	14.1	
	12月	4.5	18.4	
	第3四半期	4.3	18.4	

- ・「地上気象観測指針(気象庁)」に基づく1時間値。
- ・地上 10 m: 風向風速計[プロペラ型](気象庁検定付)
- ・地上100 m: ドップラーソーダ

② 降水量

測定地点	測定月	降水量(mm)	備考
露場	10月	102.5	
	11月	141.5	
	12月	144.5	
	第3四半期	388.5	

- ・「地上気象観測指針(気象庁)」に基づく1時間値を用いて算出。
- ・雨雪量計[転倒升方式](気象庁検定付)

③ 大気安定度

(単位: 時間 [括弧内は%])

測定地点	分類 測定月	A	A-B	B	B-C	C	C-D	D	E	F	G	計	備考
		露場	10月	4 (0.5)	45 (6.0)	80 (10.8)	9 (1.2)	39 (5.2)	6 (0.8)	274 (36.8)	71 (9.5)	65 (8.7)	
11月	0 (0.0)		22 (3.2)	44 (6.5)	14 (2.1)	21 (3.1)	10 (1.5)	279 (41.1)	41 (6.0)	66 (9.7)	182 (26.8)	679 (100)	
12月	0 (0.0)		13 (1.9)	23 (3.3)	9 (1.3)	19 (2.7)	6 (0.9)	440 (63.0)	44 (6.3)	27 (3.9)	117 (16.8)	698 (100)	
第3 四半期	4 (0.2)		80 (3.8)	147 (6.9)	32 (1.5)	79 (3.7)	22 (1.0)	993 (46.8)	156 (7.4)	158 (7.4)	450 (21.2)	2121 (100)	

- ・「発電用原子炉施設の安全解析に関する気象指針(原子力安全委員会)」に基づく1時間値を用いて分類。
- ・風向風速計[プロペラ型](気象庁検定付)、日射計[電気式](気象庁検定付)、放射收支計[風防型]

大気安定度分類表

風速(U) m/s	日射量(T) kW/m ²				放射收支量(Q) kW/m ²		
	T ≥ 0.60	0.60 > T ≥ 0.30	0.30 > T ≥ 0.15	0.15 > T	Q ≥ -0.020	-0.020 > Q ≥ -0.040	-0.040 > Q
U < 2	A	A-B	B	D	D	G	G
2 ≤ U < 3	A-B	B	C	D	D	E	F
3 ≤ U < 4	B	B-C	C	D	D	D	E
4 ≤ U < 6	C	C-D	D	D	D	D	D
6 ≤ U	C	D	D	D	D	D	D

発電用原子炉施設の安全解析に関する気象指針(原子力安全委員会)

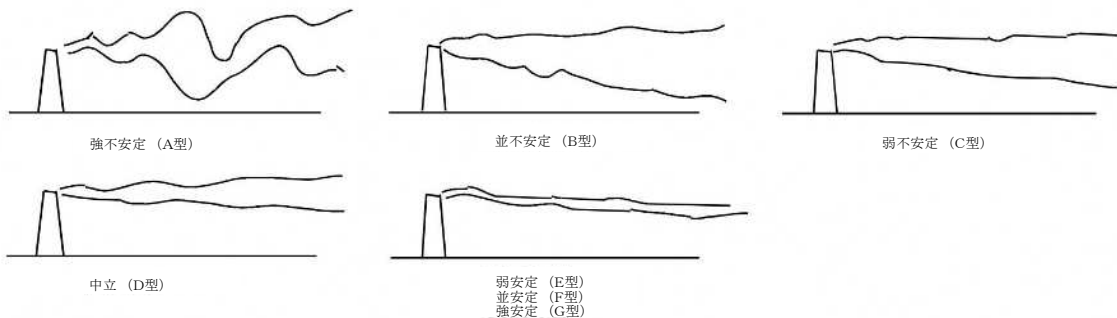

大気安定度と煙の型との模式

④ 風配図

・地上 10 m

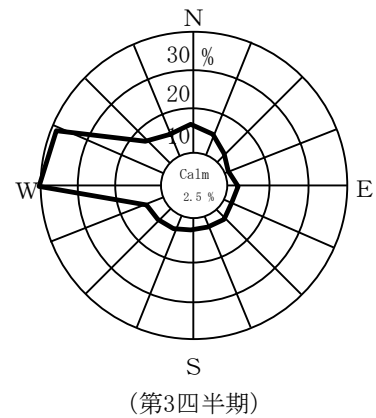
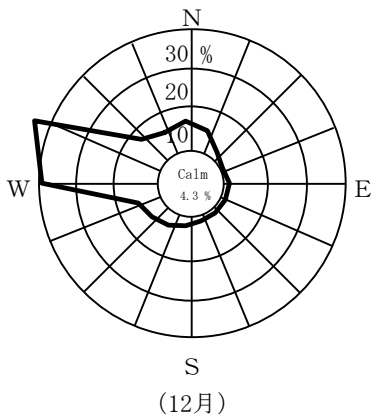
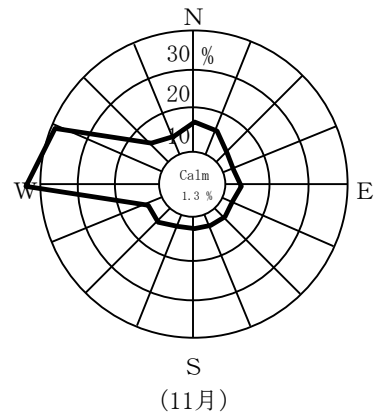
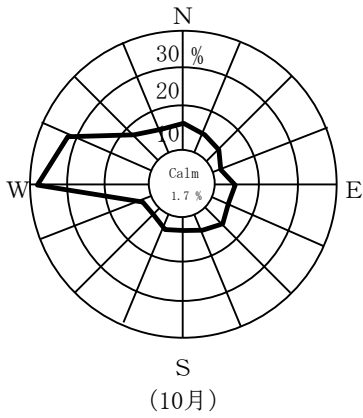

・地上100 m

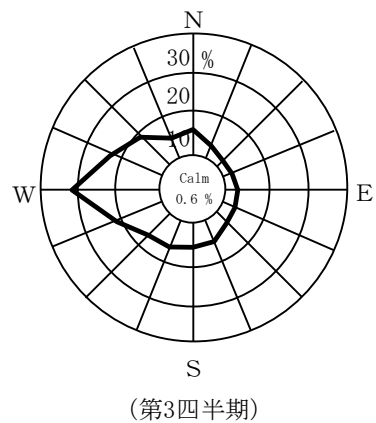
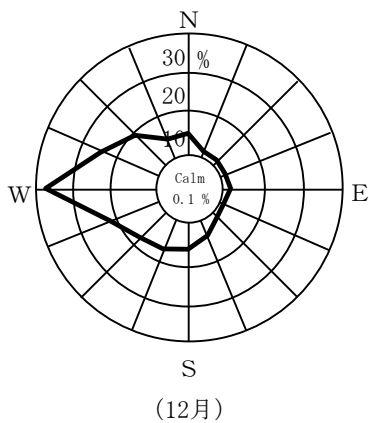
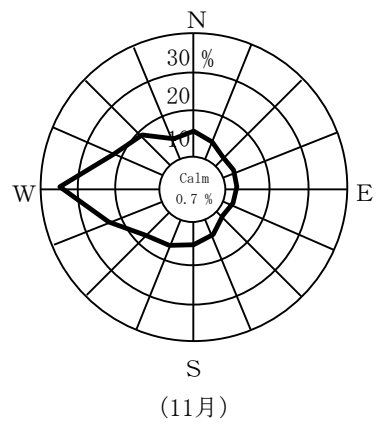
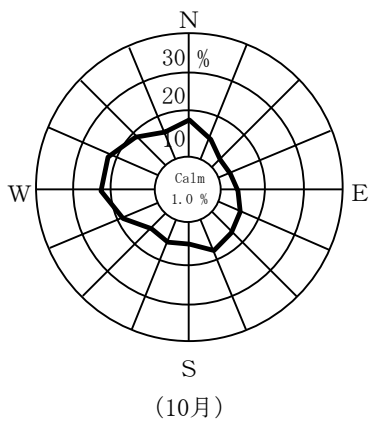

Calm: 風速0.5 m/sec未満

リサイクル燃料備蓄センター

1. モニタリングポスト測定結果
 - ① 空間放射線量率(低線量率計)
2. 気象観測結果
 - ① 降水量、積雪深



図 使用済燃料貯蔵建屋、モニタリングポスト、気象観測設備配置図

1. モニタリングポスト測定結果（令和7年10月～12月）

① 空間放射線量率(低線量率計)

(単位:nGy/h)

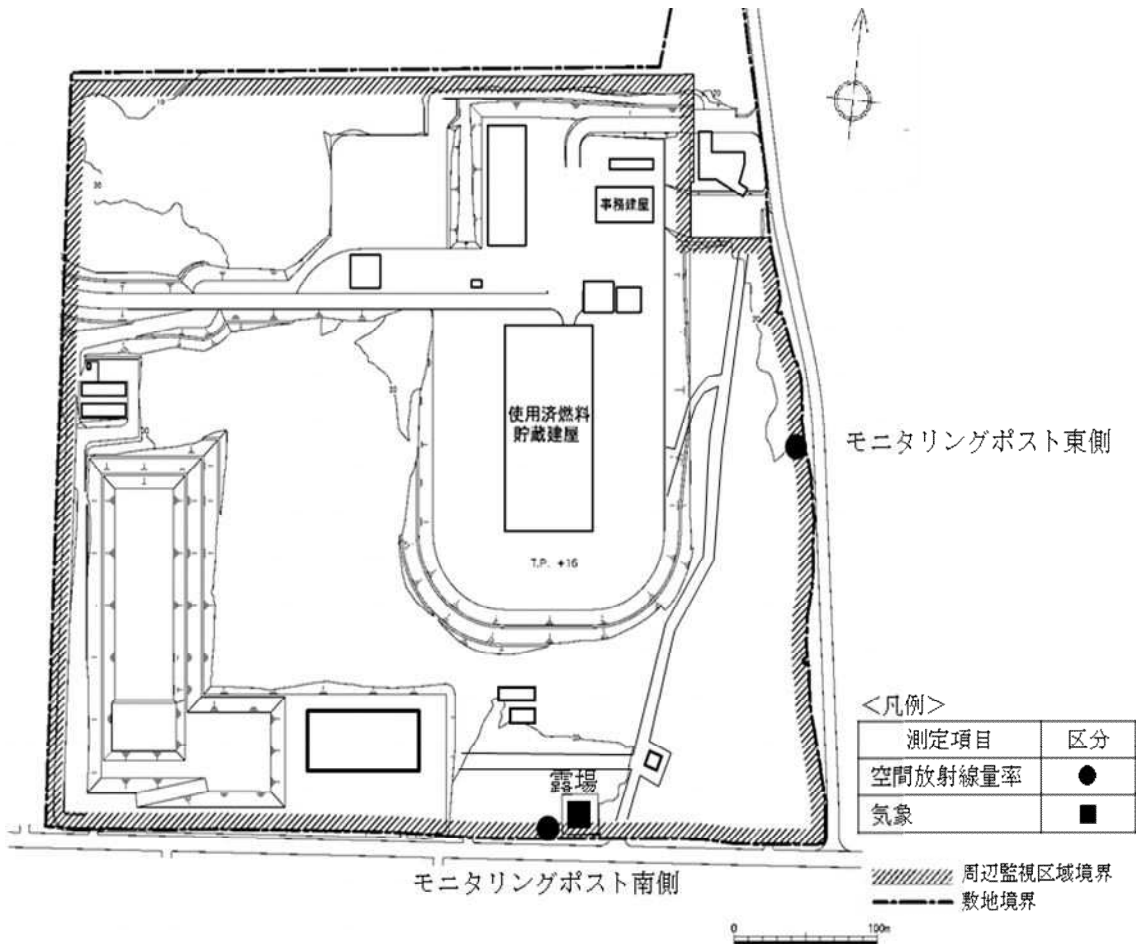
測定地点	測定月	平均	最大	最小	過去 最大値	備考
モニタリング ポスト東側	10月	18	37	16	60	
	11月	18	42	16		
	12月	19	42	14		
	第3四半期	18	42	14		
モニタリング ポスト南側	10月	19	37	17	61	
	11月	19	45	17		
	12月	20	50	15		
	第3四半期	19	50	15		

・2" φ×2" NaI(Tl)シンチレーション検出器(温度補償型)、連続測定(1時間値)、局舎屋根(地上約3.7m)に設置。

・測定値は、3 MeVを超える高エネルギー成分を含まない。

・「過去最大値」は、令和2～6年度の測定値の最大値である。

2. 気象観測結果（令和7年10月～12月）

① 降水量、積雪深

測定地点	測定月	降水量 (mm)	積雪深(cm)				
			平均	最大	最小	過去の値	
						平均	最大
露場	10月	62.0	0	0	0	0	8
	11月	139.0	0	0	0	0	7
	12月	138.0	2	16	0	4	24
	第3四半期	339.0	1	16	0	2	24

・測定値は「地上気象観測指針」(気象庁)に基づく1時間値。

・積雪深における「過去の値」は、前年度までの5年間(令和2～6年度)の同一時期の平均値及び最大値。